

РУКОВОДСТВО ПОЛЬЗОВАТЕЛЯ 2024

READY   
TO RACE

150 EXC  
150 XC-W

Арт. № 3214837en



**KTM**



Поздравляем вас в связи с решением приобрести мотоцикл KTM. Теперь вы являетесь владельцем современного спортивного транспортного средства, которое, при надлежащем уходе, будет приносить вам удовольствие в течение долгого времени.

Мы желаем вам хорошей и безопасной езды в любое время!

Введите серийные номера вашего транспортного средства ниже.

Идентификационный номер транспортного средства (☞ стр. 14)	Печать дилера
Номер двигателя (☞ стр. 14)	
Номер ключа (150 EXC EU) (☞ стр. 14)	

Руководство пользователя содержит самую последнюю информацию по данному модельному ряду на момент публикации. Однако нельзя полностью исключить незначительные различия, связанные с дальнейшим совершенствованием конструкции.

Все технические характеристики, содержащиеся в данном руководстве, не являются обязательными. Компания KTM Sportmotorcycle GmbH оставляет за собой право изменять или удалять технические характеристики, цены, цвета, формы, материалы, услуги, варианты исполнения, оборудование и т.д. без предварительного уведомления и указания причин, адаптировать их к местным условиям, а также прекращать производство конкретной модели без предварительного уведомления. Компания KTM не несет ответственности за варианты поставки, расхождения с рисунками и описаниями, опечатки и другие ошибки. Изображенные модели частично содержат специальное оборудование, которое не входит в обычный комплект поставки.

© 2023 KTM Sportmotorcycle GmbH, Маттигхофен, Австрия

Все права защищены

Воспроизведение, даже частичное, а также копирование в любом виде допускается только с письменного разрешения владельца авторских прав.



ISO 9001(12 100 6061)

Компания KTM применяет процессы обеспечения качества, которые дают максимально возможное качество продукции, как определено в международном стандарте менеджмента качества ISO 9001.

REG.NO. 12 100 6061

Издано: TÜV Management Service

KTM Sportmotorcycle GmbH  
Штальхофнерштрассе 3  
5230 Маттигхофен, Австрия

Данный документ действителен для следующих моделей:

150 EXC EU (F7103X6)

150 XC-W US (F7175X3)



3214783en

17.05.2023

1	СРЕДСТВА ПРЕДСТАВЛЕНИЯ .....	6	6.15	Закрытие крышки горловины топливного бака .....	20
1.1	Используемые символы .....	6	6.16	Открытие крышки масляного бака 2-тактного двигателя .....	20
1.2	Используемые форматы .....	6	6.17	Закрывание крышки масляного бака 2-тактного двигателя .....	20
2	РЕКОМЕНДАЦИИ ПО БЕЗОПАСНОСТИ .....	7	6.18	Кнопка холодного запуска .....	21
2.1	Определение использования – использование по назначению .....	7	6.19	Винт регулировки частоты вращения на холостом ходу .....	21
2.2	Неправильное использование .....	7	6.20	Педаль переключения передач .....	21
2.3	Рекомендации по безопасности .....	7	6.21	Педаль ножного тормоза .....	22
2.4	Уровни опасности и их обозначения .....	8	6.22	Боковая подставка .....	22
2.5	Предупреждение о вмешательстве .....	8	6.23	Замок рулевой колонки (150 EXC EU) .....	23
2.6	Безопасная эксплуатация .....	8	6.24	Запирание рулевой колонки (150 EXC EU) .....	23
2.7	Защитная одежда .....	9	6.25	Отпирание рулевой колонки (150 EXC EU) .....	23
2.8	Правила работы .....	9	7	КОМБИНИРОВАННАЯ ПРИБОРНАЯ ПАНЕЛЬ .....	24
2.9	Окружающая среда .....	9	7.1	Обзор комбинированной приборной панели .....	24
2.10	Руководство пользователя .....	10	7.2	Активация и проверка .....	24
3	ВАЖНЫЕ ПРИМЕЧАНИЯ .....	11	7.3	Установка километров или миль .....	24
3.1	Гарантия производителя, подразумеваемая гарантия .....	11	7.4	Регулировка функций комбинированной приборной панели .....	25
3.2	Топливо, вспомогательные материалы .....	11	7.5	Настройка часов .....	25
3.3	Запасные части, технические аксессуары .....	11	7.6	Просмотр времени прохождения круга .....	26
3.4	Техобслуживание .....	11	7.7	Режим отображения SPEED (скорость) .....	27
3.5	Рисунки .....	11	7.8	Режим отображения SPEED/H (скорость/часы работы) .....	27
3.6	Обслуживание клиентов .....	11	7.9	Меню настройки .....	27
4	ОБЗОРНАЯ ИНФОРМАЦИЯ .....	12	7.10	Настройка единиц измерения .....	28
4.1	Вид на транспортное средство, спереди слева (пример) .....	12	7.11	Режим отображения SPEED/CLK (скорость/время) .....	29
4.2	Вид на транспортное средство, сзади справа (пример) .....	13	7.12	Настройка часов .....	29
5	СЕРИЙНЫЕ НОМЕРА .....	14	7.13	Режим отображения SPEED/LAP (скорость/время прохождения круга) .....	29
5.1	Идентификационный номер транспортного средства .....	14	7.14	Просмотр времени прохождения круга .....	30
5.2	Паспортная табличка .....	14	7.15	Режим отображения SPEED/ODO (скорость/одометр) .....	30
5.3	Номер ключа (150 EXC EU) .....	14	7.16	Режим отображения SPEED/TR1 (скорость/мастер поездки 1) .....	31
5.4	Номер двигателя .....	14	7.17	Режим отображения SPEED/TR2 (скорость/мастер поездки 2) .....	31
5.5	Серийный номер вилки .....	15	7.18	Регулировка TR2 (мастер поездки 2)) .....	31
5.6	Артикул амортизатора .....	15	7.19	Режим отображения SPEED/A1 (средняя скорость 1) .....	32
6	ОРГАНЫ УПРАВЛЕНИЯ .....	16	7.20	Режим отображения SPEED/A2 (средняя скорость 2) .....	32
6.1	Рычаг сцепления .....	16	7.21	Режим отображения SPEED/S1 (секундомер 1) .....	33
6.2	Рычаг переднего тормоза .....	16	7.22	Режим отображения SPEED/S2 (секундомер 2) .....	33
6.3	Ручка газа .....	16	7.23	Таблица функций .....	34
6.4	Кнопка звукового сигнала (150 EXC EU) .....	16	7.24	Таблица условий и активация меню .....	35
6.5	Переключатель фар (150 EXC EU) .....	17	8	ПОДГОТОВКА К ЭКСПЛУАТАЦИИ .....	36
6.6	Переключатель фар (150 XC-W US) .....	17	8.1	Совет по подготовке к началу использования .....	36
6.7	Выключатель сигнала поворота (150 EXC EU) .....	17			
6.8	Кнопка запуска/аварийного выключения OFF (150 EXC EU) .....	17			
6.9	Кнопка запуска (150 XC-W US) .....	18			
6.10	Кнопка останова (150 XC-W US) .....	18			
6.11	Комбинированный переключатель .....	18			
6.12	Обзор индикаторных ламп (150 EXC EU) .....	18			
6.13	Обзор индикаторных ламп (150 XC-W US) .....	19			
6.14	Открытие крышки заливной горловины топливного бака .....	19			

8.2	Обкатка двигателя .....	37	11.12	Регулировка демпфирования сжатия вилки .....	55
8.3	Стартовая мощность литий-ионных аккумуляторов при низких температурах .....	38	11.13	Регулировка демпфирования обратного хода вилки .....	55
8.4	Подготовка транспортного средства к работе в сложных условиях эксплуатации .....	38	11.14	Положение руля .....	56
8.5	Подготовка транспортного средства к поездкам по сухому песку .....	38	11.15	Регулировка положения руля 🖱️ ...	56
8.6	Подготовка транспортного средства к поездкам по мокрому песку .....	39	12	РАБОТЫ ПО ТЕХОБСЛУЖИВАНИЮ ШАССИ .....	58
8.7	Подготовка транспортного средства к езде по мокрым и грязным трассам .....	40	12.1	Подъем мотоцикла с помощью подъемной подставки .....	58
8.8	Подготовка транспортного средства к работе в условиях высоких температур или медленному передвижению .....	40	12.2	Снятие мотоцикла с подъемной подставки .....	58
8.9	Подготовка транспортного средства к работе в условиях низких температур или снега .....	40	12.3	Продувание перьев вилки .....	58
9	ИНСТРУКЦИИ ПО ЕЗДЕ .....	41	12.4	Очистка пыльников перьев вилки .....	59
9.1	Проверки и меры по техническому обслуживанию при подготовке к эксплуатации .....	41	12.5	Снятие защитного кожуха вилки .....	59
9.2	Запуск транспортного средства .....	41	12.6	Установка защитного кожуха вилки .....	60
9.3	Трогание .....	42	12.7	Снятие перьев вилки 🖱️ .....	60
9.4	Переключение передач, езда .....	42	12.8	Установка перьев вилки 🖱️ .....	61
9.5	Торможение .....	43	12.9	Снятие нижней траверсы 🖱️ .....	61
9.6	Остановка, парковка .....	44	12.10	Установка нижней траверсы 🖱️ .....	62
9.7	Транспортировка .....	44	12.11	Проверка подшипника рулевой колонки на наличие люфта. ....	64
9.8	Заправка топливом .....	45	12.12	Регулировка зазора в подшипнике рулевой головки 🖱️ .....	65
9.9	Добавление масла для 2-тактного двигателя .....	46	12.13	Смазка подшипника рулевой колонки 🖱️ .....	65
10	ГРАФИК ТЕХОБСЛУЖИВАНИЯ .....	47	12.14	Снятие переднего крыла .....	65
10.1	Дополнительная информация .....	47	12.15	Установка переднего крыла .....	66
10.2	График техобслуживания .....	47	12.16	Снятие амортизатора 🖱️ .....	66
11	РЕГУЛИРОВКА ШАССИ .....	49	12.17	Установка амортизатора 🖱️ .....	67
11.1	Проверка базовой настройки шасси с учетом веса водителя .....	49	12.18	Снятие сиденья .....	68
11.2	Демпфирование сжатия амортизатора .....	49	12.19	Монтаж сиденья .....	69
11.3	Регулировка демпфирования сжатия амортизатора на низкой скорости .....	49	12.20	Снятие защитного кожуха рамы .....	70
11.4	Регулировка демпфирования сжатия амортизатора на высокой скорости .....	50	12.21	Установка защитного кожуха рамы .....	70
11.5	Регулировка демпфирования обратного хода амортизатора .....	51	12.22	Снятие крышки корпуса воздушного фильтра .....	70
11.6	Измерение размеров заднего колеса без нагрузки .....	51	12.23	Установка крышки корпуса воздушного фильтра .....	71
11.7	Проверка статического прогиба амортизатора .....	52	12.24	Извлечение воздушного фильтра 🖱️ .....	71
11.8	Проверка прогиба амортизатора при езде .....	52	12.25	Установка воздушного фильтра 🖱️ .....	72
11.9	Регулировка предварительного натяга пружины амортизатора 🖱️ .....	53	12.26	Очистка воздушного фильтра и корпуса воздушного фильтра 🖱️ ...	72
11.10	Регулировка прогиба при езде 🖱️ .....	54	12.27	Подготовка крышки корпуса воздушного фильтра к фиксации 🖱️ .....	73
11.11	Проверка базовой настройки вилки .....	54	12.28	Снятие главного глушителя .....	73
			12.29	Установка главного глушителя .....	74
			12.30	Замена наполнителя из стекловолоконной пряжи в главном глушителе 🖱️ .....	74
			12.31	Снятие топливного бака 🖱️ .....	75
			12.32	Установка топливного бака 🖱️ .....	77
			12.33	Проверка цепи на наличие грязи ..	79
			12.34	Очистка цепи .....	79
			12.35	Проверка натяжения цепи .....	80
			12.36	Регулировка натяжения цепи .....	80
			12.37	Проверка цепи, задней звездочки, звездочки двигателя и направляющей цепи .....	81

12.38	Проверка рамы	84	15.9	Проверка настройки фары	114
12.39	Проверка маятниковой вилки.	84	15.10	Регулировка диапазона света фар	115
12.40	Проверка прокладки газового троса	84	15.11	Замена аккумулятора комбинированной приборной панели	115
12.41	Проверка резиновой рукоятки	85	15.12	Диагностический разъем	116
12.42	Регулировка исходной позиции рычага сцепления	86	15.13	ОСУ	116
12.43	Проверка/коррекция уровня жидкости в гидравлической муфте сцепления	86	16	СИСТЕМА ОХЛАЖДЕНИЯ	117
12.44	Замена жидкости гидравлического сцепления	87	16.1	Система охлаждения	117
12.45	Снятие защиты двигателя	88	16.2	Проверка уровня антифриза и охлаждающей жидкости	117
12.46	Установка защиты двигателя	88	16.3	Проверка уровня охлаждающей жидкости	118
13	ТОРМОЗНАЯ СИСТЕМА	89	16.4	Слив охлаждающей жидкости	118
13.1	Проверка свободного хода педали переднего тормоза	89	16.5	Заправка охлаждающей жидкостью	119
13.2	Регулировка свободного хода рычага переднего тормоза (150 EXC EU)	89	16.6	Замена охлаждающей жидкости	121
13.3	Проверка тормозных дисков	90	17	РЕГУЛИРОВКА ДВИГАТЕЛЯ	123
13.4	Проверка уровня жидкости в переднем тормозном механизме	90	17.1	Проверка люфта газового троса	123
13.5	Добавление жидкости для передних тормозов	91	17.2	Регулировка люфта газового троса	123
13.6	Проверка фиксации тормозных колодок переднего тормоза	92	17.3	Настройка отображения характеристики чувствительности отклика на поворот ручки газа	124
13.7	Замена тормозных колодок переднего тормоза.	93	17.4	Регулировка частоты вращения на холостом ходу	126
13.8	Проверка свободного хода педали ножного тормоза	95	17.5	Программирование давления окружающего воздуха	126
13.9	Регулировка исходного положения педали ножного тормоза	95	17.6	Проверка исходного положения рычага переключения передач	127
13.10	Проверка уровня жидкости в заднем тормозном механизме	96	17.7	Регулировка исходного положения рычага переключения передач	127
13.11	Добавление жидкости для задних тормозов	97	18	РАБОТЫ ПО ТЕХОБСЛУЖИВАНИЮ ДВИГАТЕЛЯ	128
13.12	Проверка фиксации тормозных колодок заднего тормоза	98	18.1	Замена топливной сетки	128
13.13	Замена задних тормозных колодок	98	18.2	Проверка уровня масла в 2-тактном двигателе	129
14	КОЛЕСА, ШИНЫ	101	18.3	Проверка уровня редукторного масла	129
14.1	Снятие переднего колеса	101	18.4	Замена редукторного масла	130
14.2	Установка переднего колеса	102	18.5	Добавление редукторного масла	131
14.3	Снятие заднего колеса	102	19	ЧИСТКА, УХОД	133
14.4	Установка заднего колеса	103	19.1	Чистка мотоцикла	133
14.5	Проверка состояния шин	105	19.2	Проверки и этапы технического обслуживания для эксплуатации в зимних условиях	134
14.6	Проверка давления в шинах	105	20	ХРАНЕНИЕ	135
14.7	Проверка натяжения спиц	106	20.1	Хранение	135
15	ЭЛЕКТРИЧЕСКАЯ СИСТЕМА	107	20.2	Подготовка к эксплуатации после хранения	136
15.1	Снятие 12 В аккумулятора	107	21	УСТРАНЕНИЕ НЕИСПРАВНОСТЕЙ	137
15.2	Установка 12 В аккумулятора	108	22	СВЕТОВОЙ КОД	140
15.3	Зарядка 12 В аккумулятора	109	23	ТЕХНИЧЕСКИЕ УСЛОВИЯ	142
15.4	Замена главного предохранителя	110	23.1	Двигатель	142
15.5	Демонтаж маски фары с фарой	111	23.2	Моменты затяжки резьбовых соединений двигателя	142
15.6	Монтаж маски фары с фарой	112			
15.7	Замена лампы фары	113			
15.8	Замена лампы сигнала поворота (150 EXC EU)	113			

23.3	Заправочные емкости .....	144
23.3.1	Редукторное масло .....	144
23.3.2	Охлаждающая жидкость .....	144
23.3.3	Топливо .....	144
23.4	Шасси .....	144
23.5	Электрическая система .....	145
23.6	Шины .....	145
23.7	Вилка .....	145
23.8	Амортизатор .....	146
23.9	Моменты затяжки резьбовых соединений шасси .....	146
24	МАТЕРИАЛЫ .....	150
25	ВСПОМОГАТЕЛЬНЫЕ МАТЕРИАЛЫ .....	152
26	СТАНДАРТЫ .....	154
27	ПЕРЕЧЕНЬ СПЕЦИАЛЬНЫХ ТЕРМИНОВ .....	155
28	СПИСОК СОКРАЩЕНИЙ .....	156
29	СПИСОК ЗНАКОВ .....	157
29.1	Красные знаки .....	157
29.2	Желтые и оранжевые знаки .....	157
29.3	Зеленые и синие знаки .....	157
	ПЕРЕЧЕНЬ .....	158

# 1 СРЕДСТВА ПРЕДСТАВЛЕНИЯ

## 1.1 Используемые символы

Значение конкретных символов описано ниже.



Обозначает ожидаемую реакцию (например, на этап работы или функции).



Обозначает непредвиденную реакцию (например, на этап работы или функции).



Обозначает работу, требующую экспертных знаний и понимания технической сути. В интересах собственной безопасности предоставьте выполнение этих работ авторизованной мастерской KTM! Там будет обеспечен высочайший уход за вашим мотоциклом со стороны специально обученных экспертов, использующих необходимые специальные инструменты.



Обозначает ссылку на страницу (дополнительная информация представлена на указанной странице).



Обозначает информацию с дополнительными сведениями или подсказками.



Обозначает результат проверки.



Обозначает окончание мероприятий, включая возможную доработку.

## 1.2 Используемые форматы

Типографские форматы, используемые в данном документе, объясняются ниже.

**Фирменное название**

Обозначает фирменное название.

**Название®**

Обозначает защищенное название.

**Бренд™**

Обозначает бренд, доступный на свободном рынке.

**Подчеркнутые термины**

Ссылаются на технические данные транспортного средства или указывают на технические термины, которые объясняются в глоссарии.

## 2.1 Определение использования – использование по назначению

### Проверка уровня масла в 2-тактном двигателе

Данное транспортное средство было спроектировано и собрано таким образом, чтобы выдерживать нормальные нагрузки и напряжения в условиях гонок. Данное транспортное средство соответствует действующим в настоящее время нормативным документам и категориям ведущих международных автоспортивных организаций.



#### Информация

Данное транспортное средство допускается к эксплуатации на дорогах общего пользования только в омологированном (ограниченном) исполнении.

Версия этого транспортного средства со снятыми ограничениями должна эксплуатироваться только в закрытых зонах вдали от движения по шоссе общего пользования.

Данное транспортное средство предназначено для использования в соревнованиях по бездорожью на выносливость, а не преимущественно для участия в мотокроссе.

### (150 XC-W US)

Данное транспортное средство было спроектировано и собрано таким образом, чтобы выдерживать нормальные нагрузки и напряжения в условиях гонок. Данное транспортное средство соответствует действующим в настоящее время нормативным документам и категориям ведущих международных автоспортивных организаций.



#### Информация

Данное транспортное средство не допущено к эксплуатации на дорогах общего пользования.

Данное транспортное средство предназначено для использования в соревнованиях по бездорожью на выносливость, а не преимущественно для участия в мотокроссе.

## 2.2 Неправильное использование

Транспортное средство должно использоваться только по назначению.

Использование не по назначению может привести к опасности для людей, имущества и окружающей среды.

Любое использование транспортного средства не по назначению является неправильным использованием.

К неправильному использованию также относится использование эксплуатационных и вспомогательных жидкостей, которые не отвечают требованиям спецификации для соответствующего использования.

## 2.3 Рекомендации по безопасности

Для безопасной эксплуатации описанного изделия необходимо соблюдать ряд правил техники безопасности. Поэтому внимательно прочитайте данную инструкцию и все дальнейшие инструкции. Указания по технике безопасности выделены в тексте и упоминаются в соответствующих местах.



#### Информация

На описываемом изделии на видных местах прикреплены различные информационные и предупреждающие наклейки. Не удаляйте информационные и предупреждающие наклейки. Если они отсутствуют, вы или другие люди могут не распознать опасность и получить травму.

### 2.4 Уровни опасности и их обозначения

**Опасно**

Обозначает опасность, которая немедленно и неизбежно приведет к летальному исходу или серьезным тяжелым травмам, если не принять соответствующие меры.

**Предупреждение**

Обозначает опасность, которая может привести к смертельному исходу или серьезной травме, если не принять соответствующие меры.

**Внимание**

Обозначает опасность, которая может привести к легким травмам, если не принять соответствующие меры.

**Примечание**

Обозначает опасность, которая может привести к значительному повреждению механизмов и материалов, если не будут приняты соответствующие меры.

**Примечание**

Обозначает опасность, которая может повлечь за собой вред окружающей среде, если не принять соответствующие меры.

### 2.5 Предупреждение о вмешательстве

Вмешиваться в систему контроля шума запрещено. Федеральным законом запрещаются следующие действия или их поощрение:

- 1 Демонтаж или приведение в нерабочее состояние любым лицом, кроме как для целей обслуживания, ремонта или замены, любого устройства или элемента конструкции, встроенного в новое транспортное средство для контроля уровня шума до его продажи или доставки конечному покупателю или во время его эксплуатации, или
- 2 использование транспортного средства после того, как такое устройство или элемент конструкции были удалены или приведены в нерабочее состояние любым лицом.

К числу действий, считающихся несанкционированным вмешательством, относятся перечисленные ниже действия:

- 1 Снятие или перфорирование главных глушителей, дефлекторов, приемных труб или любых других компонентов, отводящих выхлопные газы.
- 2 Снятие или перфорирование частей системы впуска.
- 3 Отсутствие надлежащего технического обслуживания.
- 4 Замена движущихся деталей транспортного средства или частей выхлопной системы или системы впуска на детали, не указанные производителем.

### 2.6 Безопасная эксплуатация

**Опасно**

**Опасность несчастных случаев** Водитель, не имеющий права управлять транспортным средством, представляет опасность для себя и окружающих.

- Не управляйте транспортным средством, если вы не в состоянии управлять им из-за влияния алкоголя, наркотиков или лекарств.
- Не управляйте транспортным средством, если вы инвалид или у вас расстройство психики.

**Опасно**

**Опасность отравления** Выхлопные газы токсичны, и их вдыхание может привести к потере сознания и смерти.

- При работе двигателя всегда следите за тем, чтобы вентиляция была надлежащей.
- При запуске или работе двигателя в закрытом помещении используйте эффективный отвод выхлопов.

**Предупреждение****Опасность ожогов**

Некоторые детали транспортного средства сильно нагреваются при его эксплуатации.

- Не прикасайтесь к таким деталям, как выхлопная система, радиатор, двигатель, амортизатор или тормозная система, пока детали транспортного средства не остыли.
- Дайте деталям транспортного средства остыть, прежде чем выполнять какие-либо работы на транспортном средстве.

Эксплуатируйте транспортное средство только в идеальном техническом состоянии, в соответствии с его назначением, безопасным и экологически приемлемым способом.

Транспортное средство должно использоваться только обученными людьми. Для управления транспортным средством на дорогах общего пользования необходимо иметь соответствующее водительское удостоверение.

Неисправности, снижающие безопасность, должны незамедлительно устраняться в официальной мастерской КТМ.

Соблюдайте требования информационных и предупреждающих табличек на транспортном средстве.

## 2.7 Защитная одежда

**Предупреждение****Риск получения травмы**

Отсутствующая или некачественная защитная одежда представляет повышенный риск для безопасности.

- Во время любых поездок надевайте соответствующую защитную одежду: шлем, ботинки, перчатки, а также брюки и куртку с защитными элементами.
- Всегда носите защитную одежду, которая находится в хорошем состоянии и соответствует законодательным нормам.

В интересах вашей собственной безопасности компания КТМ рекомендует управлять транспортным средством только в защитной одежде.

## 2.8 Правила работы

Если не указано иное, во время любых работ зажигание должно быть выключено (модели с замком зажигания, модели с дистанционным ключом) или двигатель должен быть остановлен (модели без замка зажигания или дистанционного ключа). Для выполнения определенных работ необходимы специальные инструменты. Инструменты не являются комплектующей деталью транспортного средства, но могут быть заказаны по номеру в скобках. Пример: съемник подшипников (15112017000). Если не указано иное, ко всем задачам и описаниям применяются нормальные условия.

Температура окружающего воздуха	20 °C (68 °F)
Давление окружающего воздуха	1013 мбар (14,69 фунтов на кв. дюйм)
Относительная влажность воздуха	60 ± 5 %

Во время сборки используйте новые детали для замены деталей, которые нельзя использовать повторно (например, самоконтрящиеся винты и гайки, установочные винты, уплотнения, кольцевые уплотнения, уплотнительные кольца, штифты и стопорные шайбы).

В случае некоторых винтов требуется фиксатор резьбы (например, **Loctite**® (Локтайт)). Соблюдайте инструкции производителя.

Если на новую деталь уже нанесен фиксатор резьбовых соединений (например, **Precote**®), не наносите дополнительный фиксатор резьбовых соединений. После разборки очистите детали, подлежащие повторному использованию, и проверьте их на наличие повреждений и износа. Замените поврежденные или изношенные детали. После завершения ремонтных работ или работ по обслуживанию проверьте безопасность эксплуатации транспортного средства.

## 2.9 Окружающая среда

Если вы ответственно используете свой мотоцикл, вы можете гарантировать, что проблемы и конфликты не возникнут. Чтобы защитить будущее мотоспорта, убедитесь, что вы используете свой мотоцикл законно, проявляете экологическую ответственность и уважаете права других людей.

При утилизации отработанного масла, других эксплуатационных и вспомогательных жидкостей, а также отработанных комплектующих деталей, соблюдайте законы и правила соответствующей страны.

Поскольку на мотоциклы не распространяются правила ЕС, регулирующие утилизацию подержанных транспортных средств, не существует никаких законодательных норм, относящихся к утилизации отслужившего свой срок мотоцикла. Ваш официальный дилер КТМ будет рад проконсультировать вас.

### 2.10 Руководство пользователя

Перед первой поездкой внимательно и полностью прочитайте данное руководство пользователя. Руководство пользователя содержит полезную информацию и множество подсказок по эксплуатации, обращению и обслуживанию мотоцикла. Только так вы сможете узнать, как лучше всего настроить транспортное средство для самостоятельного использования и как защитить себя от травм.



#### Подсказка

Храните руководство пользователя, например, на своем терминальном устройстве, чтобы иметь возможность прочитать его в любой момент.

Если вы хотите узнать больше о транспортном средстве или у вас есть вопросы по прочитанному материалу, обратитесь к официальному дилеру KTM.

Руководство пользователя является важной комплектующей деталью транспортного средства. Если транспортное средство продано, новый Владелец должен заново загрузить руководство пользователя. Руководство пользователя можно скачать несколько раз с помощью QR-кода или ссылки на квитанции о доставке.

Руководство пользователя также доступно для скачивания у вашего официального дилера KTM и на веб-сайте KTM. Печатную копию также можно заказать у официального дилера KTM.  
Международный веб-сайт KTM: [KTM.COM](http://KTM.COM)

### 3.1 Гарантия производителя, подразумеваемая гарантия

Работы, назначенные в графике обслуживания, должны выполняться только в официальной мастерской KTM и подтверждаться на **KTM Dealer.net**, так как в противном случае все гарантийные обязательства будут аннулированы. Гарантия производителя не распространяется на повреждения или вторичные повреждения, вызванные вмешательством и/или переоборудованием транспортного средства.

### 3.2 Топливо, вспомогательные материалы



#### Примечание

**Опасность загрязнения окружающей среды** Неправильное обращение с топливом представляет опасность для окружающей среды.

- Не допускайте попадания топлива в грунтовые воды, почву или канализацию.

Используйте топливо и вспомогательные вещества в соответствии с руководством пользователя и техническими условиями.

### 3.3 Запасные части, технические аксессуары

Для вашей собственной безопасности используйте только те запасные части и аксессуары, которые одобрены и/или рекомендованы компанией KTM, и устанавливайте их в официальной мастерской KTM. Компания KTM не несет никакой ответственности за другие изделия и любой возникший ущерб или потери.

Определенные запасные части и аксессуары указаны в скобках в описаниях. Ваш официальный дилер KTM будет рад проконсультировать вас.

Последние новости каталога **KTM PowerParts** для вашего транспортного средства можно найти на веб-сайте KTM.

Международный веб-сайт KTM: [KTM.COM](http://KTM.COM)

### 3.4 Техобслуживание

Необходимым условием безупречной работы и предотвращения преждевременного износа является правильное проведение работ по обслуживанию, уходу и регулировке двигателя и шасси в соответствии с описанием в руководстве пользователя. Неправильная настройка подвески может привести к повреждениям и поломкам элементов шасси.

Эксплуатация транспортного средства в сложных условиях, например, на песке или на мокрых, пыльных и грязных поверхностях, может привести к значительному увеличению износа комплектующих деталей, таких как трансмиссия, тормозная система, воздушный фильтр или элементы подвески. По этой причине может потребоваться осмотр или замена деталей перед следующим плановым обслуживанием.

Обязательно соблюдайте установленные сроки обкатки и интервалы между техническими обслуживаниями. Если вы будете соблюдать их в точности, то обеспечите гораздо более длительный срок службы вашего мотоцикла. Соответствующий пробег или интервал времени определяется в зависимости от того, что наступит раньше.

### 3.5 Рисунки

На рисунках, приведенных в руководстве, может быть изображено специальное оборудование.

В целях наглядности некоторые комплектующие детали могут быть показаны в разобранном виде или вообще не показаны. Не всегда необходимо разбирать комплектующую деталь для выполнения рассматриваемого действия. Следуйте инструкциям в тексте.

### 3.6 Обслуживание клиентов

Ваш официальный дилер KTM будет рад ответить на любые ваши вопросы, касающиеся вашего транспортного средства и KTM.

Список официальных дилеров KTM можно найти на веб-сайте KTM.

Международный веб-сайт KTM: [KTM.COM](http://KTM.COM)

### 4.1 Вид на транспортное средство, спереди слева (пример)

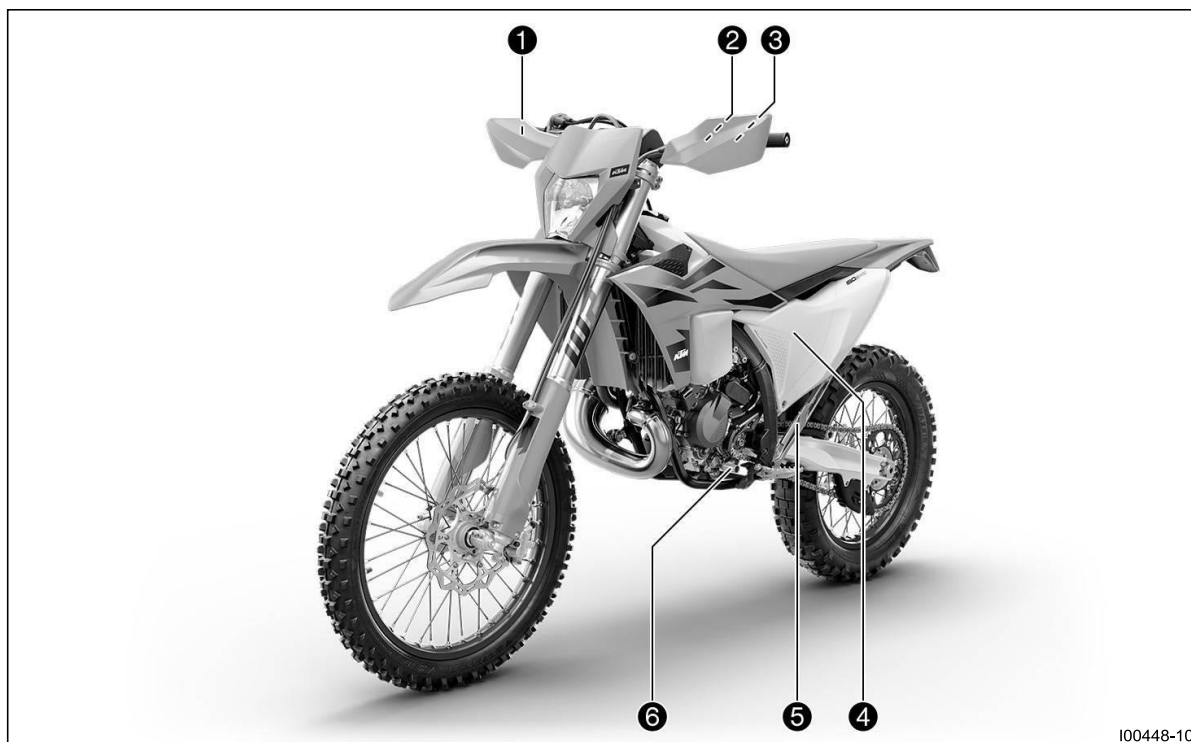

I00448-10

- ❶ Рычаг переднего тормоза (☞ стр. 16)
- ❷ Переключатель фар (☞ стр. 17) (150 EXC EU)
- ❷ Кнопка останова (150 EXC EU)
- ❷ Выключатель сигнала поворота (☞ стр. 17) (150 EXC EU)
- ❷ Кнопка звукового сигнала (☞ стр. 16) (150 EXC EU)
- ❸ Рычаг сцепления (☞ стр. 16)
- ❹ Корпус воздушного фильтра
- ❺ Боковая подставка (☞ стр. 22)
- ❻ Рычаг сцепления (☞ стр. 21)

## 4.2 Вид на транспортное средство, сзади справа (пример)



I00449-10

- ❶ Крышка заливной горловины топливного бака
- ❷ Ручка газа (📖 стр. 16)
- ❸ Идентификационный номер транспортного средства (📖 стр. 14)
- ❹ Рычаг ножного стартера
- ❺ Педаль ножного тормоза (📖 стр. 22)
- ❻ Указатель уровня тормозной жидкости, задний

## 5 СЕРИЙНЫЕ НОМЕРА

### 5.1 Идентификационный номер транспортного средства

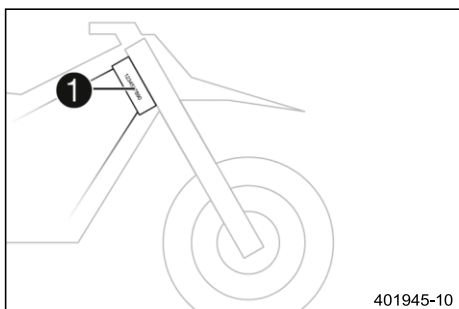

Идентификационный номер транспортного средства **1** выбит на правой стороне рулевой колонки.

### 5.2 Паспортная табличка

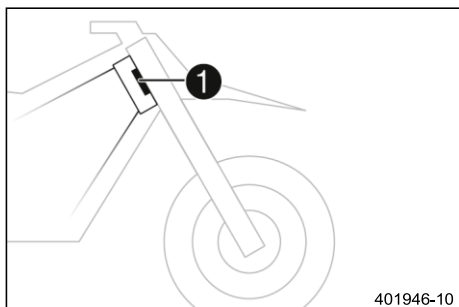

На передней части рулевой колонки прикреплена паспортная табличка **1**.

### 5.3 Номер ключа (150 EXC EU)

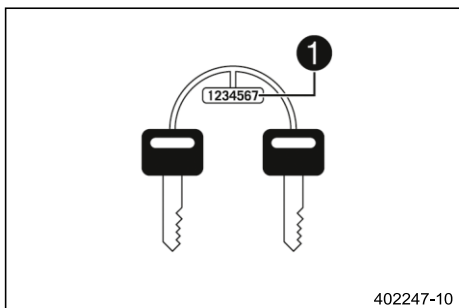

Номер ключа **1** для замка рулевой колонки выбит на соединителе ключа.

### 5.4 Номер двигателя

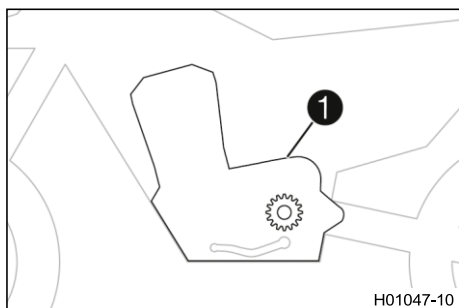

Номер двигателя **1** выбит на левой стороне двигателя над ведущей звездочкой.

**5.5 Серийный номер вилки**

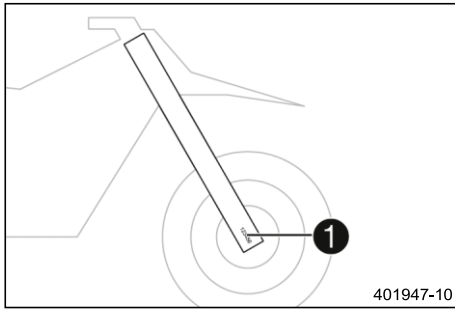

Номер детали вилки **1** выбит на внутренней стороне хомута оси.

**5.6 Артикул амортизатора**

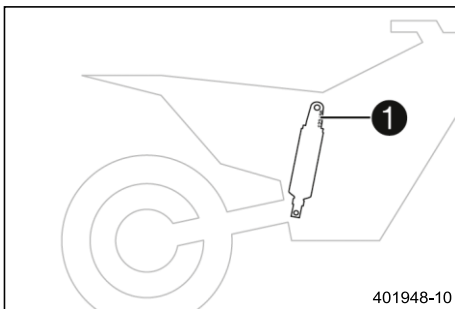

Артикул амортизатора **1** выбит на верхней части амортизатора над регулировочным кольцом со стороны двигателя.

### 6.1 Рычаг сцепления

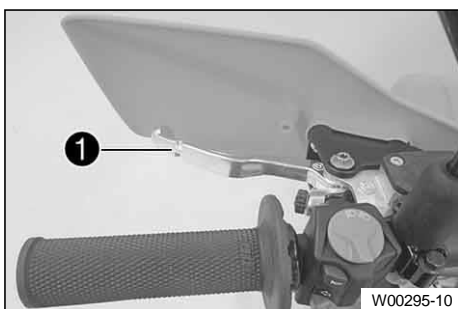

Рычаг сцепления ❶ установлен на руле слева. Сцепление включается гидравлически и регулируется автоматически.

### 6.2 Рычаг переднего тормоза



Рычаг ручного тормоза ❶ установлен на правой стороне руля. Передний тормоз включается с помощью рычага ручного тормоза.

### 6.3 Ручка газа

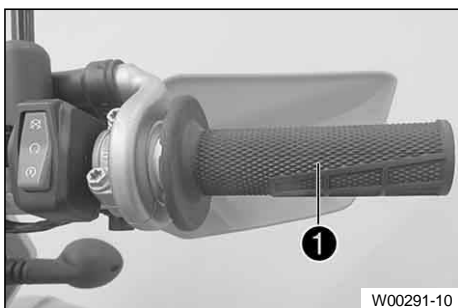

Ручка газа ❶ расположена на правой стороне руля.

### 6.4 Кнопка звукового сигнала (150 EXC EU)



Кнопка звукового сигнала ❶ установлена на левой стороне руля.

#### Возможные состояния

- Кнопка звукового сигнала находится в исходном положении
- Кнопка звукового сигнала нажата – в этом положении звуковой сигнал работает.

**6.5 Переключатель фар (150 EXC EU)**

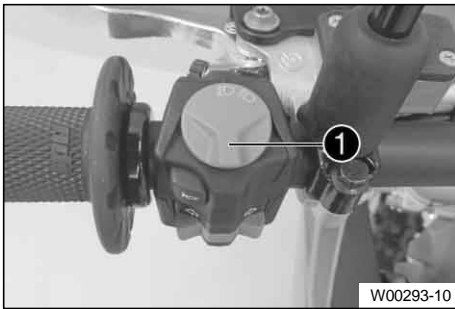

Переключатель света ❶ установлен на левой стороне руля.

**Возможные состояния**

	Переключатель включения ближнего света включен - переключатель фар находится в центральном положении. В этом положении включены ближний свет и задние фонари.
	Включен дальний свет – переключатель фар повернут против часовой стрелки. В этом положении включены дальний свет и задние фонари.

**6.6 Переключатель фар (150 XC-W US)**



Переключатель фар ❶ расположен слева от комбинированной приборной панели.

**Возможные состояния**

- Фары выключены – переключатель фар нажат до упора. В этом положении фары выключены.
- Включение фар – переключатель фар выдвинут до упора. В этом положении включены ближний свет и задние фонари.

**6.7 Выключатель сигнала поворота (150 EXC EU)**



Переключатель сигнала поворота ❶ установлен на левой стороне руля.

**Возможные состояния**

	Сигнал поворота выключен – переключатель сигнала поворота находится в центральном положении.
	Сигнал левого поворота включен – переключатель сигнала поворота нажат влево.
	Сигнал правого поворота включен – переключатель сигнала поворота нажат вправо.

**6.8 Кнопка запуска/аварийного выключения OFF (150 EXC EU)**



Комбинационный переключатель ❶ установлен на правой стороне руля.

**Возможные состояния**

	Зажигания выключено - В этом положении цепь зажигания разомкнута, работающий двигатель останавливается, а неработающий двигатель не запускается.
	Зажигание включено – В этом положении цепь зажигания замкнута, и двигатель можно запустить.
	Кнопка пуска нажата - в этом положении приводится в действие двигатель стартера.

## 6.9 Кнопка запуска (150 XC-W US)



Кнопка пуска ① установлена на правой стороне руля.

### Возможные состояния

- Кнопка пуска ① находится в исходном положении
- Кнопка пуска ① нажата - в этом положении приводится в действие двигатель стартера.

## 6.10 Кнопка останова (150 XC-W US)



Кнопка остановки ① расположена на правой стороне руля.

### Возможные состояния

- Кнопка остановки ① находится в исходном положении - В этом положении цепь зажигания замкнута и двигатель можно запустить.
- Кнопка остановки ① нажата - В этом положении цепь зажигания разомкнута, работающий двигатель останавливается, а неработающий двигатель не запускается.

## 6.11 Комбинированный переключатель

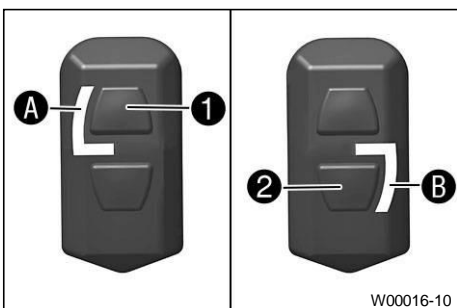

Комбинированный переключатель установлен на левой стороне руля.

### Возможные состояния

1	Lean (Опирается) - составление схемы Lean активируется, когда загорается индикаторная лампа <b>A</b> . Этот режим рекомендуется для жестких/твердых поверхностей.
2	Rich (Богатый) - составление схемы Rich активируется, когда загорается индикаторная лампа <b>B</b> . Этот режим рекомендуется для песчаных/рыхлых поверхностей.

Изменение характеристики двигателя осуществляется с помощью кнопки ① и кнопки ② на комбинированном переключателе.

## 6.12 Обзор индикаторных ламп (150 EXC EU)



### Возможные состояния

	Индикаторная лампа дальнего света горит синим цветом - Дальний свет включен.
	Лампа индикации неисправности горит/мигает оранжевым цветом – БСД (бортовая система диагностики) обнаружила неисправность в электронике транспортного средства. Остановитесь в безопасном месте и обратитесь в официальную мастерскую KTM.
	Контрольная лампа уровня топлива загорается желтым цветом – уровень топлива достиг резервной отметки.
	Индикаторная лампа указателя поворота мигает зеленым – сигнал поворота включен.

	Контрольная лампа уровня масла загорается красным – уровень масла достиг минимальной отметки <b>MIN</b> . Езжайте не более чем до тех пор, пока не закончится оставшееся в баке топливо, и при следующей возможности заправьтесь маслом для 2-тактных двигателей.
---	---

### 6.13 Обзор индикаторных ламп (150 XC-W US)

#### Возможные состояния

	Индикаторная лампа дальнего света – не работает
	Лампа индикации неисправности горит/мигает оранжевым цветом – БСД (бортовая система диагностики) обнаружила неисправность в электронике транспортного средства. Остановитесь в безопасном месте и обратитесь в официальную мастерскую KTM.
	Контрольная лампа уровня топлива загорается желтым цветом – уровень топлива достиг резервной отметки.
	Контрольная лампа уровня масла загорается красным – уровень масла достиг минимальной отметки <b>MIN</b> . Езжайте не более чем до тех пор, пока не закончится оставшееся в баке топливо, и при следующей возможности заправьтесь маслом для 2-тактных двигателей.

### 6.14 Открытие крышки заливной горловины топливного бака



#### Опасно

**Опасность возгорания** Топливо легко воспламеняется.

Топливо в топливном баке расширяется при нагревании и может вытечь в случае переполнения.

- Не заправляйте транспортное средство вблизи открытого огня или зажженных сигарет.
- Выключайте двигатель при заправке топливом.
- Следите за тем, чтобы топливо не пролилось, особенно на горячие части транспортного средства.
- Если топливо пролилось, немедленно вытрите его.
- Соблюдайте технические требования при заправке топливом.



#### Предупреждение

**Опасность отравления** Топливо вредно для здоровья.

- Избегайте контакта топлива с кожей, глазами и одеждой.
- В случае проглатывания топлива немедленно обратитесь к врачу.
- Не вдыхайте пары топлива.
- В случае попадания на кожу немедленно промойте пораженный участок большим количеством воды.
- Тщательно промойте глаза водой и обратитесь к врачу в случае попадания топлива в глаза.
- Смените одежду, если на нее пролилось топливо.
- Храните топливо должным образом в подходящей канистре и в недоступном для детей месте.



#### Примечание

**Опасность загрязнения окружающей среды** Неправильное обращение с топливом представляет опасность для окружающей среды.

- Не допускайте попадания топлива в грунтовые воды, почву или канализацию.

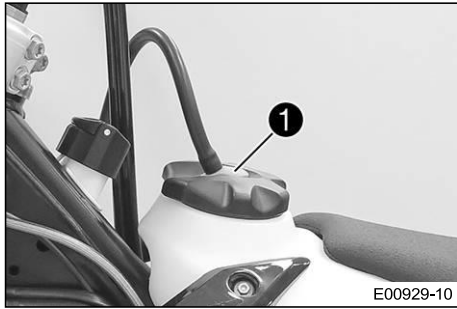

- Нажмите кнопку фиксатора **1**, поверните крышку заливной горловины топливного бака против часовой стрелки и снимите ее.

### 6.15 Закрытие крышки горловины топливного бака

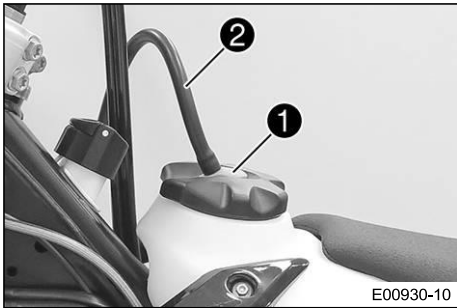

- Установите крышку заливной горловины топливного бака и поверните ее по часовой стрелке до срабатывания кнопки фиксатора **1**.



#### Информация

Проложите шланг **2** сапуна топливного бака без перегибов.

### 6.16 Открывание крышки масляного бака 2-тактного двигателя

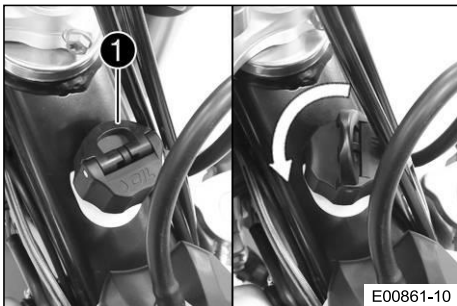

- Сложите петлю **1** вверх.
- Поверните крышку масляного бака с маслом для 2-тактных двигателей против часовой стрелки и потяните ее вверх.

### 6.17 Закрывание крышки масляного бака 2-тактного двигателя

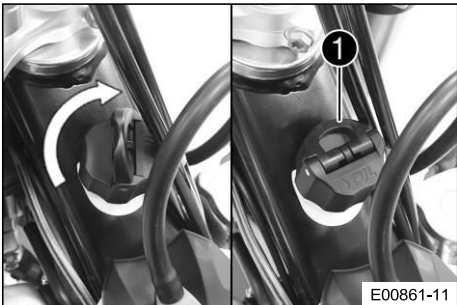

- Установите крышку масляного бака с маслом для 2-тактных двигателей и поверните ее по часовой стрелке.
- Сложите петлю **1** вниз.
- ✓ Крышка масляного бака с маслом для 2-тактных двигателей закрыта.

## 6.18 Кнопка холодного запуска

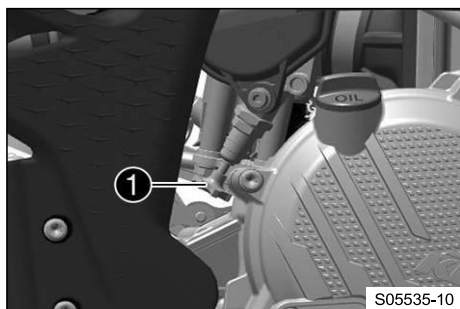

Кнопка холодного пуска ❶ установлена на боку корпуса дроссельного клапана. Система электронного впрыска топлива увеличивает время впрыска, если двигатель холодный и температура окружающего воздуха низкая. Чтобы помочь двигателю сжечь повышенное количество топлива, необходимо подать в него дополнительный кислород, нажав кнопку холодного пуска.

**И** **Информация**  
Если двигатель прогреет, функция холодного пуска должна быть отключена.

**Возможные состояния**

- Активирована кнопка холодного пуска – Кнопка холодного пуска выдвигается до упора и поворачивается на четверть оборота.
- Кнопка холодного пуска отключена – еще четверть оборота возвращает кнопку холодного пуска обратно в исходное положение.

## 6.19 Винт регулировки частоты вращения на холостом ходу

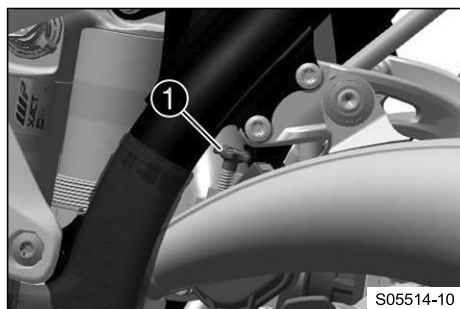

Настройка работы корпуса дроссельного клапана на холостом ходу существенно влияет на поведение транспортного средства при запуске, стабильную частоту вращения на холостом ходу и реакцию транспортного средства при открытии газа.

Двигатель с правильно установленной частотой вращения на холостом ходу запускается легче, чем двигатель с неправильно установленной частотой вращения на холостом ходу.

Частота вращения на холостом ходу регулируется с помощью винта ❶ регулировки частоты вращения на холостом ходу.

**И** **Информация**  
Если обороты холостого хода высокие, двигатель работает медленно, тормоз двигателя слабый и реакция дроссельной заслонки агрессивная, регулировочный винт необходимо повернуть по часовой стрелке. Если обороты холостого хода низкие, двигатель работает быстро, тормоз двигателя находится на высоком уровне и реакция дроссельной заслонки не является чистой, регулировочный винт необходимо повернуть против часовой стрелки.

## 6.20 Педаль переключения передач

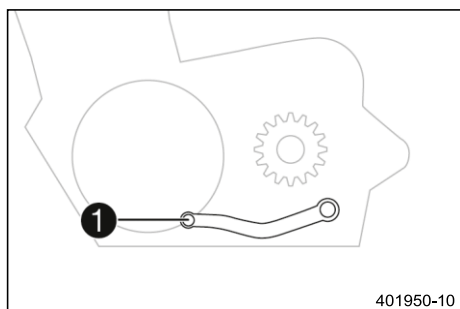

Рычаг переключения передач ❶ установлен с левой стороны двигателя.

## 6 ОРГАНЫ УПРАВЛЕНИЯ

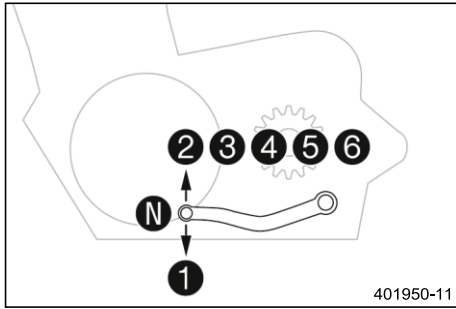

Положения передач показаны на фотографии. Нейтраль или положение холостого хода находится между первой и второй передачами.

### 6.21 Педаль ножного тормоза

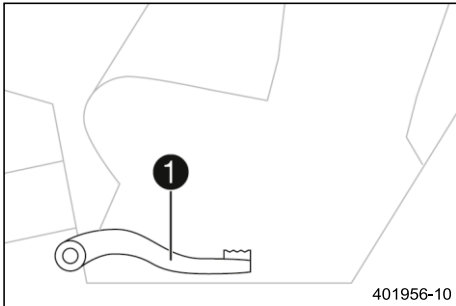

Педаль ножного тормоза ❶ расположена перед правой подножкой. Педаль ножного тормоза используется для включения заднего тормоза.

### 6.22 Боковая подставка

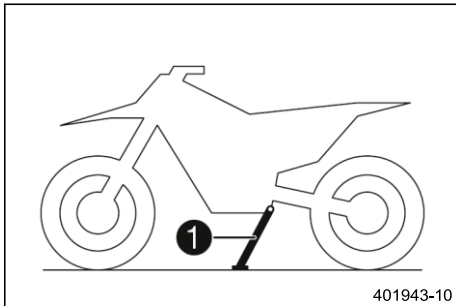

Боковая подставка ❶ расположена на левой стороне транспортного средства.

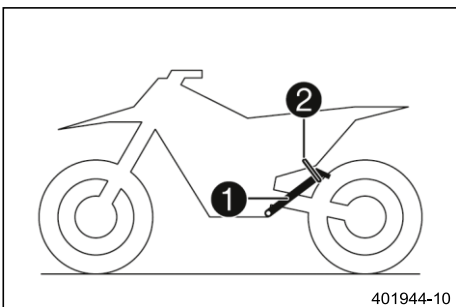

Боковая подставка используется для парковки мотоцикла.



#### Информация

Во время передвижения боковая подставка ❶ должна быть сложена и зафиксирована резиновым ремнем ❷.

**6.23 Замок рулевой колонки (150 EXC EU)**

Замок рулевой колонки **1** установлен с левой стороны головки рулевого управления. Замок рулевой колонки используется для блокировки рулевого управления. Управление транспортным средством, а следовательно, и езда на нем, больше невозможны.

**6.24 Запирание рулевой колонки (150 EXC EU)****Примечание**

**Опасность повреждения** Припаркованное транспортное средство может откатиться или упасть.

- Паркуйте транспортное средство на твердой и ровной поверхности.



- Припаркуйте транспортное средство.
- Поверните руль максимально вправо.
- Вставьте ключ от замка рулевой колонки в замок рулевой колонки, поверните его влево, вдавите и поверните вправо. Выньте ключ из замка рулевой колонки.
- ✓ Рулевое управление стало невозможным.

**Информация**

Никогда не оставляйте ключ от замка рулевой колонки в замке рулевой колонки.

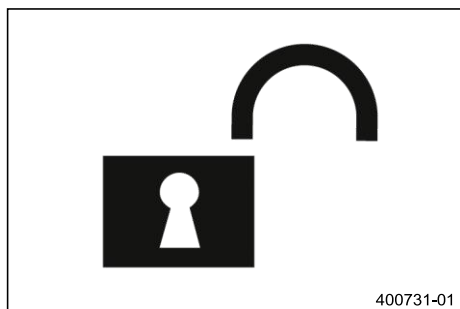
**6.25 Отпирание рулевой колонки (150 EXC EU)**

- Вставьте ключ от замка рулевой колонки в замок рулевой колонки, поверните его влево, вытащите его и поверните вправо. Выньте ключ из замка рулевой колонки.
- ✓ Теперь руль можно снова двигать.

**Информация**

Никогда не оставляйте ключ от замка рулевой колонки в замке рулевой колонки.

## 7.1 Обзор комбинированной приборной панели

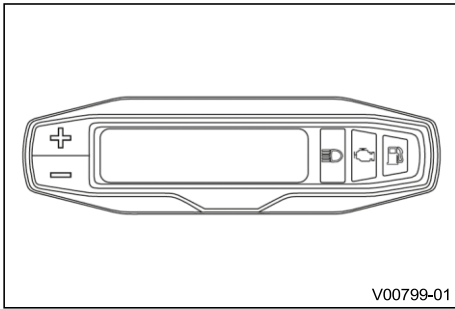

- Кнопка **+** используется для выбора меню и выполнения настроек.
- Кнопка **-** используется для выбора меню и выполнения настроек.

**Информация**  
При доставке транспортного средства активируются только режимы отображения **SPEED/H** и **SPEED/ODO**

## 7.2 Активация и проверка

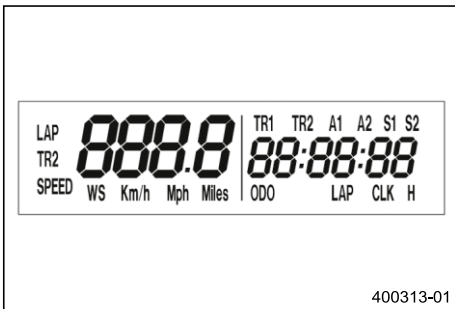

### Активация комбинированной приборной панели

Комбинированная приборная панель активируется при нажатии одной из кнопок или поступлении импульса от датчика скорости вращения колеса.

### Проверка дисплея

Чтобы вы могли проверить, правильно ли работает дисплей, все сегменты дисплея на короткое время загораются.



### WS (размер колеса)

После проверки функции дисплея на короткое время отображается окружность колеса **WS**.

**Информация**  
Число 2205 равно окружности 21-дюймового переднего колеса со стандартными шинами.

Затем дисплей переключается в последний выбранный режим.

## 7.3 Установка километров или миль

**Информация**  
При изменении единицы измерения значение **ODO** сохраняется и преобразуется соответствующим образом.  
Значения **TR1**, **TR2**, **A1**, **A2** и **S1** сбрасываются при изменении единицы измерения.

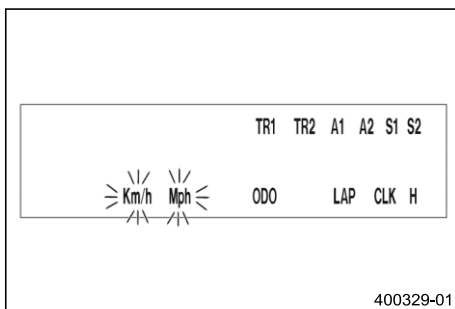

### Состояние

Мотоцикл неподвижен.

- Повторно **+** кратковременно нажимайте кнопку до тех пор, пока в правом нижнем углу дисплея не появится надпись **H**.
- Нажимайте кнопку **+** в течение 2-3 секунд.
  - ✓ Отобразится меню настройки и будут показаны активные функции.
- Повторно **+** кратковременно нажимайте кнопку до тех пор, пока не начнет мигать значение **Km/h/Mph**.

### Регулировка Km/h (км/ч)

- Нажмите кнопку **+**.

### Регулировка Mph (мили в час)

- Нажмите кнопку **-**.

- Подождите 3-5 секунд.
- ✓ Настройки будут сохранены.



### Информация

Если в течение 10-12 секунд не нажимается ни одна кнопка или поступает импульс от датчика скорости вращения колеса, настройки автоматически сохраняются, а меню настройки закрывается.



## 7.4 Регулировка функций комбинированной приборной панели



### Информация

При доставке транспортного средства активируются только режимы отображения **SPEED/H** и **SPEED/ODO**

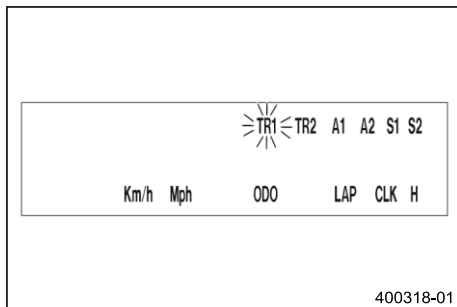

### Состояние

Мотоцикл неподвижен.

- Повторно кратковременно нажимайте кнопку до тех пор, пока в правом нижнем углу дисплея не появится надпись **H**.
- Нажимайте кнопку в течение 2-3 секунд.
- ✓ Отобразится меню настройки и будут показаны активные функции.



### Информация

Если в течение 10-12 секунд не нажимается ни одна кнопка, настройки автоматически сохраняются.  
Если в течение 20 секунд не нажимается ни одна кнопка или поступает импульс от датчика скорости вращения колеса, настройки автоматически сохраняются, а меню настройки закрывается.

- Повторно кратковременно нажимайте кнопку до тех пор, пока не начнет мигать нужная функция
- ✓ Выбранная функция мигает.

### Активация функции

- Нажмите кнопку .
- ✓ Символ продолжает отображаться на дисплее, и появляется следующая функция.

### Отключение функции

- Нажмите кнопку .
- ✓ Символ удаляется с дисплея, и появляется следующая функция.



## 7.5 Настройка часов

### Состояние

Мотоцикл неподвижен.

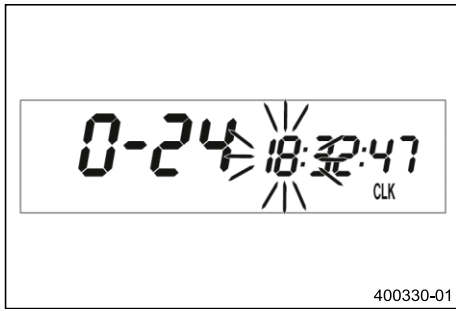

- Повторно **+** кратковременно нажимайте кнопку до тех пор, пока в правом нижнем углу дисплея не появится надпись **CLK**.
- Нажимайте кнопку **+** в течение 2-3 секунд.
  - ✓ Индикатор часов мигает.
- Отрегулируйте отображение часов с помощью кнопки **+** и/или **-**.
- Подождите 3-5 секунд.
  - ✓ Следующий сегмент дисплея мигает, и его можно настроить.
- Вы можете установить следующие сегменты таким же образом, как и часы, нажав кнопку **+** и на кнопку **-**.



### Информация

Секунды могут быть установлены только на ноль. Если в течение 15-20 секунд не нажимается ни одна кнопка или поступает импульс от датчика скорости вращения колеса, настройки автоматически сохраняются, а меню настройки закрывается.

## 7.6 Просмотр времени прохождения круга



### Информация

Эта функция может быть открыта только в том случае, если время прохождения круга действительно было рассчитано.

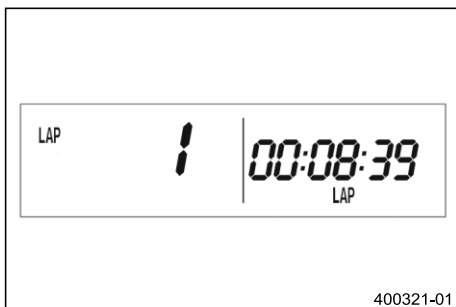

### Состояние

Мотоцикл неподвижен.

- Повторно **+** кратковременно нажимайте кнопку до тех пор, пока в правом нижнем углу дисплея не появится надпись **LAP**.
- Кратковременно нажмите кнопку **+**.
  - ✓ **LAP 1** отображается в левой части дисплея.
- Круги с 1 по 10 можно просмотреть с помощью кнопки **-**.
- Нажмите и удерживайте кнопку **+** в течение 3-5 секунд.
  - ✓ Время прохождения круга будет удалено.
- Кратковременно нажмите кнопку **+**.
  - ✓ Следующий режим отображения



### Информация

При поступлении импульса от датчика скорости вращения колеса левая часть дисплея снова переключается в скоростной режим **SPEED**.

## 7.7 Режим отображения SPEED (скорость)



- Повторно **+** кратковременно нажимайте кнопку до тех пор, пока в левом нижнем углу дисплея не появится надпись **SPEED**.

Текущая скорость отображается в режиме отображения скорости **SPEED**.

Текущая скорость может отображаться в **км/ч** или **милях в час**.



### Информация

Установите настройки в соответствии с вашей страной. Когда от переднего колеса поступает импульс, левая часть дисплея переключается в скоростной режим **SPEED**, и отображается текущая скорость.

## 7.8 Режим отображения SPEED/H (скорость/часы работы)



### Состояние

- Мотоцикл неподвижен.
- Повторно **+** кратковременно нажимайте кнопку до тех пор, пока в правом нижнем углу дисплея не появится надпись **H**.

В режиме отображения **H** отображаются часы работы двигателя.

Счетчик часов работы отображает общее время пробега.



### Информация

Счетчик часов работы необходим для обеспечения того, чтобы сервисные работы выполнялись с нужными интервалами. Если при запуске комбинированная приборная панель находится в режиме отображения **H**, она автоматически переключается в режим отображения **ODO**. Режим отображения **H** отключен во время езды.

Нажимайте кнопку <b>+</b> в течение 2-3 секунд.	На дисплее отобразится меню настройки функций комбинированной приборной панели.
Кратковременно нажмите кнопку <b>+</b> .	Следующий режим отображения
Нажимайте кнопку <b>=</b> в течение 2-3 секунд.	Нет функции
Кратковременно нажмите кнопку <b>=</b> .	Нет функции

## 7.9 Меню настройки

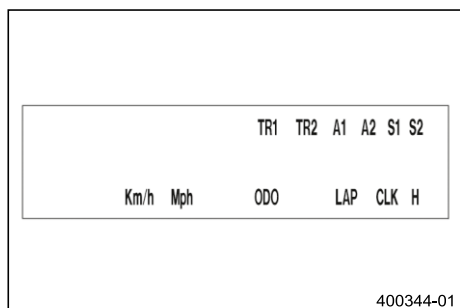

### Состояние

- Мотоцикл неподвижен.
- Повторно **+** кратковременно нажимайте кнопку до тех пор, пока в правом нижнем углу дисплея не появится надпись **H**.
- Нажимайте кнопку **+** в течение 2-3 секунд.

В меню настройки отображаются активные функции.

**Информация**  
Повторно **+** кратковременно нажимайте кнопку до тех пор, пока не появится нужная функция  
Если в течение 20 секунд не нажимается ни одна кнопка, настройки автоматически сохраняются.

Кратковременно нажмите кнопку <b>+</b> .	Активирует мигающее отображение и переходит к следующему отображению
Нажимайте кнопку <b>+</b> в течение 2-3 секунд.	Нет функции
Кратковременно нажмите кнопку <b>-</b> .	Отключает мигающее отображение и переходит к следующему отображению
Нажимайте кнопку <b>-</b> в течение 2-3 секунд.	Нет функции
Подождите 3-5 секунд.	Переходит к следующему отображению без изменений
Подождите 10-12 секунд.	Запускается меню настройки, сохраняются настройки и изменяется на <b>H</b> или <b>ODO</b> .

## 7.10 Настройка единиц измерения

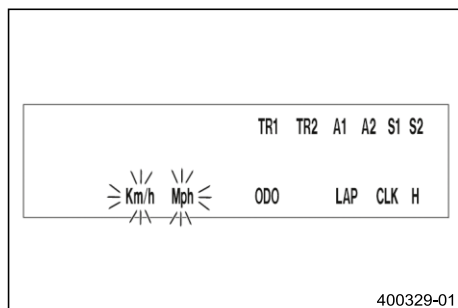

### Состояние

- Мотоцикл неподвижен.
- Повторно **+** кратковременно нажимайте кнопку до тех пор, пока в правом нижнем углу дисплея не появится надпись **H**.
- Нажимайте кнопку **+** в течение 2-3 секунд.
- Повторно **+** кратковременно нажимайте кнопку до тех пор, пока не начнет мигать значение **Km/h/Mph**.

В режиме единиц измерения вы можете изменить единицы измерения.

**Информация**  
Если в течение 5 секунд не нажимается ни одна кнопка, настройки автоматически сохраняются.

Кратковременно нажмите кнопку <b>+</b> .	Запускает выбор, активирует отображение <b>Km/h (Км/ч)</b>
Нажимайте кнопку <b>+</b> в течение 2-3 секунд.	Нет функции
Кратковременно нажмите кнопку <b>-</b> .	Активирует отображение <b>Mph (миль в час)</b>
Нажимайте кнопку <b>-</b> в течение 2-3 секунд.	Нет функции
Подождите 3-5 секунд.	Переход к следующему дисплею, переход от выбора к меню настройки
Подождите 10-12 секунд.	Сохраняет и закрывает меню настройки

## 7.11 Режим отображения SPEED/CLK (скорость/время)



- Повторно **+** кратковременно нажимайте кнопку до тех пор, пока в правом нижнем углу дисплея не появится надпись **CLK**.

Время отображается в режиме отображения **CLK**.

Нажимайте кнопку <b>+</b> в течение 2-3 секунд.	На дисплее отобразится меню настройки часов.
Кратковременно нажимайте кнопку <b>+</b> .	Следующий режим отображения
Нажимайте кнопку <b>-</b> в течение 2-3 секунд.	Нет функции
Кратковременно нажимайте кнопку <b>-</b> .	Нет функции

## 7.12 Настройка часов



### Состояние

- Мотоцикл неподвижен.
- Повторно **+** кратковременно нажимайте кнопку до тех пор, пока в правом нижнем углу дисплея не появится надпись **CLK**.
- Нажимайте кнопку **+** в течение 2-3 секунд.

Нажимайте кнопку <b>+</b> в течение 2-3 секунд.	Увеличивает значение
Кратковременно нажимайте кнопку <b>+</b> .	Увеличивает значение
Нажимайте кнопку <b>-</b> в течение 2-3 секунд.	Уменьшает значение
Кратковременно нажимайте кнопку <b>-</b> .	Уменьшает значение
Подождите 3-5 секунд.	Переходит к следующему значению
Подождите 10-12 секунд.	Выход из меню настройки

## 7.13 Режим отображения SPEED/LAP (скорость/время прохождения круга)



- Повторно **+** кратковременно нажимайте кнопку до тех пор, пока в правом нижнем углу дисплея не появится надпись **LAP**.

В режиме отображения круга **LAP** с помощью секундомера можно отсчитать до 10 кругов.

**И** **Информация**  
Если время прохождения круга продолжает отсчитываться после нажатия кнопки **-**, 9 ячеек памяти заняты.  
Время прохождения 10-го круга должно быть рассчитано с помощью кнопки **+**.

Нажимайте кнопку <b>+</b> в течение 2-3 секунд.	Секундомер и время прохождения круга сбрасываются.
---	--

## 7 КОМБИНИРОВАННАЯ ПРИБОРНАЯ ПАНЕЛЬ

Кратковременно нажмите кнопку $\oplus$ .	Следующий режим отображения
Нажимайте кнопку $\ominus$ в течение 2-3 секунд.	Останавливает часы.
Кратковременно нажмите кнопку $\ominus$ .	Запускает секундомер или останавливает измерение текущего времени прохождения круга, сохраняет его, и секундомер начинает отсчет следующего круга.

### 7.14 Просмотр времени прохождения круга

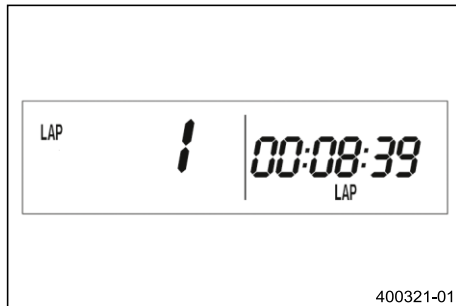

#### Состояние

- Мотоцикл неподвижен.
- Повторно  $\oplus$  кратковременно нажимайте кнопку до тех пор, пока в правом нижнем углу дисплея не появится надпись **LAP**.
- Кратковременно нажмите кнопку  $\oplus$ .

Нажимайте кнопку $\oplus$ в течение 2-3 секунд.	Секундомер и время прохождения круга сбрасываются.
Кратковременно нажмите кнопку $\oplus$ .	Выберите круг от 1 до 10
Нажимайте кнопку $\ominus$ в течение 2-3 секунд.	Нет функции
Кратковременно нажмите кнопку $\ominus$ .	Просмотр времени следующего круга.

### 7.15 Режим отображения SPEED/ODO (скорость/одометр)



- Повторно  $\oplus$  кратковременно нажимайте кнопку до тех пор, пока в правом нижнем углу дисплея не появится надпись **ODO**.

Общее пройденное расстояние отображается в режиме **ODO**.

Нажимайте кнопку $\oplus$ в течение 2-3 секунд.	Нет функции
Кратковременно нажмите кнопку $\oplus$ .	Следующий режим отображения
Нажимайте кнопку $\ominus$ в течение 2-3 секунд.	Нет функции
Кратковременно нажмите кнопку $\ominus$ .	Нет функции

## 7.16 Режим отображения SPEED/TR1 (скорость/мастер поездки 1)



- Повторно **+** кратковременно нажимайте кнопку до тех пор, пока в правом нижнем углу дисплея не появится надпись **TR1**.

**TR1** (мастер поездки 1) работает постоянно и подсчитывает до 999,9.

Вы можете использовать его для измерения поездок или расстояния между остановками дозаправки.

**TR1** соединен с **A1** (средняя скорость 1) и **S1** (секундомер 1).



### Информация

При превышении значения 999,9 значения **TR1**, **A1** и **S1** автоматически сбрасываются на 0,0.

Нажимайте кнопку <b>+</b> в течение 2-3 секунд.	Отображения <b>TR1</b> , <b>A1</b> и <b>S1</b> сбрасываются на 0,0.
Кратковременно нажимайте кнопку <b>+</b> .	Следующий режим отображения
Нажимайте кнопку <b>-</b> в течение 2-3 секунд.	Нет функции
Кратковременно нажимайте кнопку <b>-</b> .	Нет функции

## 7.17 Режим отображения SPEED/TR2 (скорость/мастер поездки 2)

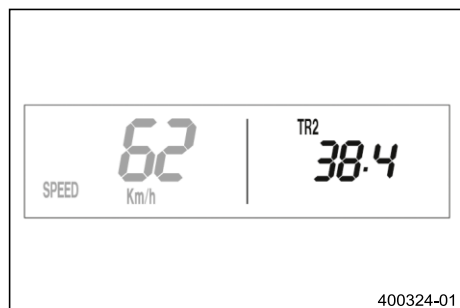

- Повторно **+** кратковременно нажимайте кнопку до тех пор, пока в правом верхнем углу дисплея не появится надпись **TR2**.

**TR2** (мастер поездки 2) работает постоянно и подсчитывает до 999,9.

Нажимайте кнопку <b>+</b> в течение 2-3 секунд.	Удаляет величины <b>TR2</b> и <b>A2</b> .
Кратковременно нажимайте кнопку <b>+</b> .	Следующий режим отображения
Нажимайте кнопку <b>-</b> в течение 2-3 секунд.	Уменьшает величину <b>TR2</b> .
Кратковременно нажимайте кнопку <b>-</b> .	Уменьшает величину <b>TR2</b> .

## 7.18 Регулировка TR2 (мастер поездки 2)

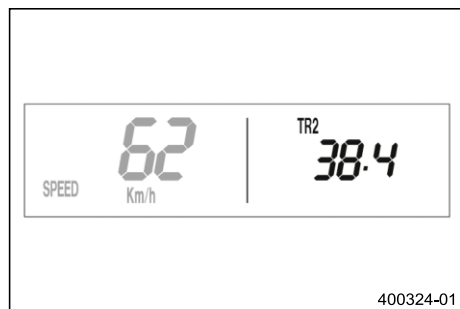

### Состояние

- Мотоцикл неподвижен.
- Повторно **+** кратковременно нажимайте кнопку до тех пор, пока в правом верхнем углу дисплея не появится надпись **TR2**.
- Нажимайте кнопку **-** в течение 2-3 секунд, пока не начнет мигать **TR2**.

Отображаемое значение можно установить вручную с помощью кнопки **+** и кнопки **-**. Это очень практичная функция при езде с использованием дорожного атласа.

**Информация**  
 Значение **TR2** также можно скорректировать вручную во время поездки с помощью кнопки **+** и **-**.  
 Если число 999,9 превышено, значение **TR2** автоматически сбрасывается на 0,0.

Нажимайте кнопку <b>+</b> в течение 2-3 секунд.	Увеличивает величину <b>TR2</b> .
Кратковременно нажмите кнопку <b>+</b> .	Увеличивает величину <b>TR2</b> .
Нажимайте кнопку <b>-</b> в течение 2-3 секунд.	Уменьшает величину <b>TR2</b> .
Кратковременно нажмите кнопку <b>-</b> .	Уменьшает величину <b>TR2</b> .
Подождите 10-12 секунд.	Сохраняет и закрывает меню настройки.

## 7.19 Режим отображения SPEED/A1 (средняя скорость 1)



– Повторно **+** кратковременно нажимайте кнопку до тех пор, пока в правом верхнем углу дисплея не появится надпись **A1**.

**A1** (средняя скорость 1) показывает среднюю скорость, рассчитанную с использованием **TR1** и **S1** (секундомер 1). Вычисление этого значения активируется первым импульсом датчика скорости вращения колеса и заканчивается через 3 секунды после последнего импульса.

Нажимайте кнопку <b>+</b> в течение 2-3 секунд.	Отображения <b>TR1</b> , <b>A1</b> и <b>S1</b> сбрасываются на 0,0.
Кратковременно нажмите кнопку <b>+</b> .	Следующий режим отображения
Нажимайте кнопку <b>-</b> в течение 2-3 секунд.	Нет функции
Кратковременно нажмите кнопку <b>-</b> .	Нет функции

## 7.20 Режим отображения SPEED/A2 (средняя скорость 2)





– Повторно **+** кратковременно нажимайте кнопку до тех пор, пока в правом верхнем углу дисплея не появится надпись **A2**.

**A2** (средняя скорость 2) показывает среднюю скорость на основе текущей скорости, если секундомер **S2** (секундомер 2) включен.

**Информация**  
 Отображаемое значение может отличаться от фактической средней скорости, если **S2** не был остановлен после поездки.

Кратковременно нажмите кнопку <b>+</b> .	Следующий режим отображения
Нажимайте кнопку <b>+</b> в течение 2-3 секунд.	Нет функции

Нажимайте кнопку  в течение 2-3 секунд.	Нет функции
Кратковременно нажмите кнопку  .	Нет функции





## 7.21 Режим отображения SPEED/S1 (секундомер 1)



- Повторно  кратковременно нажимайте кнопку до тех пор, пока в правом верхнем углу дисплея не появится надпись **S1**.

**S1** (секундомер 1) показывает время езды на основе **TR1** и продолжает отсчет, как только поступает импульс от датчика скорости вращения колеса.

Вычисление этого значения активируется первым импульсом датчика скорости вращения колеса и заканчивается через 3 секунды после последнего импульса.

Нажимайте кнопку  в течение 2-3 секунд.	Отображения <b>TR1</b> , <b>A1</b> и <b>S1</b> сбрасываются на 0,0.
Кратковременно нажмите кнопку  .	Следующий режим отображения
Нажимайте кнопку  в течение 2-3 секунд.	Нет функции
Кратковременно нажмите кнопку  .	Нет функции





## 7.22 Режим отображения SPEED/S2 (секундомер 2)



- Повторно  кратковременно нажимайте кнопку до тех пор, пока в правом верхнем углу дисплея не появится надпись **S2**.





**S2** (Секундомер 2) - это ручной секундомер.

Если **S2** работает в фоновом режиме, дисплей **S2** мигает.

Нажимайте кнопку  в течение 2-3 секунд.	Величины <b>S2</b> и <b>A2</b> установлены на 0,0.
Кратковременно нажмите кнопку  .	Следующий режим отображения
Нажимайте кнопку  в течение 2-3 секунд.	Нет функции
Кратковременно нажмите кнопку  .	Запускает или останавливает <b>S2</b> .

7.23 Таблица функций

Информационный дисплей	Нажимайте кнопку $\pm$ в течение 2-3 секунд.	Кратковременно нажмите кнопку $\pm$ .	Нажимайте кнопку $\equiv$ в течение 2-3 секунд.	Кратковременно нажмите кнопку $\equiv$ .	Подождите 3-5 секунд.	Подождите 10-12 секунд.
Режим отображения <b>SPEED/H</b> (скорость/часы работы)	На дисплее отобразится меню настройки функций комбинированной приборной панели.	Следующий режим отображения	Нет функции	Нет функции		
Меню настройки	Нет функции	Активирует мигающее отображение и переходит к следующему отображению	Нет функции	Отключает мигающее отображение и переходит к следующему отображению	Переходит к следующему отображению без изменений	Запускается меню настройки, сохраняются настройки и изменяется на <b>H</b> или <b>ODO</b> .
Настройка единиц измерения	Нет функции	Запускает выбор, активирует отображение <b>Km/h (Км/ч)</b>	Нет функции	Активирует отображение <b>Mph (миль в час)</b>	Переход к следующему дисплею, переход от выбора к меню настройки	Сохраняет и закрывает меню настройки
Режим дисплея <b>SPEED/CLK</b> (время)	На дисплее отобразится меню настройки часов.	Следующий режим отображения	Нет функции	Нет функции		
Настройка часов	Увеличивает значение	Увеличивает значение	Уменьшает значение	Уменьшает значение	Переходит к следующему значению	Выход из меню настройки
Режим отображения <b>SPEED/LAP</b> (скорость/время прохождения круга)	Секундомер и время прохождения круга сбрасываются.	Следующий режим отображения	Останавливает часы.	Запускает секундомер или останавливает измерение текущего времени прохождения круга, сохраняет его, и секундомер начинает отсчет следующего круга.		
Просмотр времени прохождения круга	Секундомер и время прохождения круга сбрасываются.	Выберите круг от 1 до 10	Нет функции	Просмотр времени следующего круга.		
Режим дисплея <b>SPEED/ODO</b> (одометр)	Нет функции	Следующий режим отображения	Нет функции	Нет функции		
Режим отображения <b>SPEED/TR1</b> (скорость/мастер поездки 1)	Отображения <b>TR1, A1 и S1</b> сбрасываются на 0,0.	Следующий режим отображения	Нет функции	Нет функции		

Информационный дисплей	Нажимайте кнопку  в течение 2-3 секунд.	Кратковременно нажмите кнопку  .	Нажимайте кнопку  в течение 2-3 секунд.	Кратковременно нажмите кнопку  .	Подождите 3-5 секунд.	Подождите 10-12 секунд.
Режим отображения <b>SPEED/TR2</b> (скорость/мастер поездки 2)	Удаляет величины <b>TR2</b> и <b>A2</b> .	Следующий режим отображения	Уменьшает величину <b>TR2</b> .	Уменьшает величину <b>TR2</b> .		
Регулировка <b>TR2</b> (мастер поездки 2))	Увеличивает величину <b>TR2</b> .	Увеличивает величину <b>TR2</b> .	Уменьшает величину <b>TR2</b> .	Уменьшает величину <b>TR2</b> .		Сохраняет и закрывает меню настройки
Режим отображения <b>SPEED/A1</b> (средняя скорость 1)	Отображения <b>TR1</b> , <b>A1</b> и <b>S1</b> сбрасываются на 0,0.	Следующий режим отображения	Нет функции	Нет функции		
Режим отображения <b>SPEED/A2</b> (средняя скорость 2)	Нет функции	Следующий режим отображения	Нет функции	Нет функции		
Режим отображения <b>SPEED/S1</b> (секундомер 1)	Отображения <b>TR1</b> , <b>A1</b> и <b>S1</b> сбрасываются на 0,0.	Следующий режим отображения	Нет функции	Нет функции		
Режим отображения <b>SPEED/S2</b> (секундомер 2)	Величины <b>S2</b> и <b>A2</b> установлены на 0,0.	Следующий режим отображения	Нет функции	Запускает или останавливает <b>S2</b> .		

7.24 Таблица условий и активация меню

Информационный дисплей	Мотоцикл неподвижен.	Меню может быть активировано
Режим отображения <b>SPEED/H</b> (скорость/часы работы)	•	
Меню настройки	•	
Настройка единиц измерения	•	
Настройка часов	•	
Режим отображения <b>SPEED/LAP</b> (скорость/время прохождения круга)		•
Просмотр времени прохождения круга	•	
Режим отображения <b>SPEED/TR1</b> (скорость/мастер поездки 1)		•
Режим отображения <b>SPEED/TR2</b> (скорость/мастер поездки 2)		•
Регулировка <b>TR2</b> (мастер поездки 2))	•	
Режим отображения <b>SPEED/A1</b> (средняя скорость 1)		•
Режим отображения <b>SPEED/A2</b> (средняя скорость 2)		•
Режим отображения <b>SPEED/S1</b> (секундомер 1)		•
Режим отображения <b>SPEED/S2</b> (секундомер 2)		•

## 8.1 Совет по подготовке к началу использования



### Опасно

**Опасность несчастных случаев** Водитель, не имеющий права управлять транспортным средством, представляет опасность для себя и окружающих.

- Не управляйте транспортным средством, если вы не в состоянии управлять им из-за влияния алкоголя, наркотиков или лекарств.
- Не управляйте транспортным средством, если вы инвалид или у вас расстройство психики.



### Предупреждение

**Риск получения травмы** Отсутствующая или некачественная защитная одежда представляет повышенный риск для безопасности.

- Во время любых поездок надевайте соответствующую защитную одежду: шлем, ботинки, перчатки, а также брюки и куртку с защитными элементами.
- Всегда носите защитную одежду, которая находится в хорошем состоянии и соответствует законодательным нормам.



### Предупреждение

**Опасность столкновения** Различные рисунки протектора шин на переднем и заднем колесе ухудшают характеристики управляемости.

Различные рисунки протектора шин могут значительно усложнить управление транспортным средством.

- Следите за тем, чтобы на переднее и заднее колесо устанавливались только шины с одинаковым рисунком протектора.



### Предупреждение

**Опасность несчастных случаев** Неадаптированный стиль езды ухудшает характеристики управляемости.

- Адаптируйте скорость передвижения к дорожным условиям и своему умению ездить.



### Предупреждение

**Опасность несчастных случаев** Транспортное средство не предназначено для перевозки пассажиров.

- Запрещается ездить с пассажиром.



### Предупреждение

**Опасность несчастных случаев** В случае перегрева тормозная система выходит из строя.

Если педаль ножного тормоза не отпущена, тормозные колодки постоянно схватываются.

- Если вы не хотите тормозить, уберите ногу с педали ножного тормоза.



### Предупреждение

**Опасность несчастных случаев** Общий вес и осевые нагрузки влияют на характеристики управляемости.

- Не превышайте максимально допустимую общую массу или осевые нагрузки.



### Предупреждение

**Риск получения травмы** Лица, действующие самовольно, могут быть не знакомы с транспортным средством.

- Не оставляйте транспортное средство без присмотра, если двигатель работает.
- Защищайте транспортное средство от доступа посторонних лиц.



### Информация

При эксплуатации мотоцикла помните, что чрезмерный шум может беспокоить окружающих.

- Убедитесь, что предпродажная проверка была проведена официальной мастерской КТМ.
  - ✓ При передаче транспортного средства вы получите квитанцию о доставке.
- Перед первой поездкой внимательно прочитайте все руководство пользователя.
- Ознакомьтесь с органами управления.
- Отрегулируйте исходное положение рычага сцепления. (📖 стр. 86)

**(150 EXC EU)**

- Отрегулируйте свободный ход педали переднего тормоза. (📖 стр. 89)

**(150 XC-W US)**

- Отрегулируйте исходное положение рычага переднего тормоза.
- Отрегулируйте исходное положение рычага ножного тормоза. 🖱️ (📖 стр. 95)
- Отрегулируйте исходное положение рычага переключения передач. 🖱️ (📖 стр. 127)
- Научитесь управлять мотоциклом на подходящей поверхности, прежде чем отправляться в более сложную поездку.



**Информация**

При движении по бездорожью рекомендуется, чтобы вас сопровождал другой человек на другом транспортном средстве, чтобы вы могли помочь друг другу.

- Кроме того, ездите как можно медленнее и в положении стоя, чтобы лучше почувствовать мотоцикл.
- Не совершайте поездок по бездорожью, которые выходят за рамки ваших возможностей и опыта.
- При езде крепко держите руль обеими руками, а ноги держите на подножках.
- Если перевозится багаж, убедитесь, что он прочно закреплен как можно ближе к центру транспортного средства, и обеспечьте равномерное распределение веса между передними и задними колесами.



**Информация**

Мотоциклы чутко реагируют на любые изменения в распределении массы.

- Не превышайте максимально допустимый общий вес и максимально допустимые нагрузки на ось.

Рекомендации

Максимально допустимый общий вес	335 кг (739 фунтов)
Максимально допустимая нагрузка на переднюю ось	145 кг (320 фунтов)
Максимально допустимая нагрузка на заднюю ось	190 кг (419 фунтов)

- Проверьте натяжение спиц. (📖 стр. 106)



**Информация**

Натяжение спиц необходимо проверять через полчаса эксплуатации.

- Обкатайте двигатель. (📖 стр. 37)

**8.2 Обкатка двигателя**

- Во время обкатки не превышайте указанные технические параметры двигателя.

Рекомендации

Максимальная производительность двигателя	
В течение первых 3 часов работы	< 70 %
В течение первых 5 часов работы	< 100 %

- Избегайте полного открытия дроссельной заслонки!
- Регулярно проверяйте частоту вращения на холостом ходу.

Рекомендации

Частота вращения на холостом ходу	1 400 ... 1 500 об/мин
-----------------------------------	------------------------



**Информация**

Частота вращения холостого хода может изменяться во время обкатки.

- » Если обороты холостого хода изменяются:
  - Отрегулируйте частоту вращения на холостом ходу. 🖱️ (📖 стр. 126)

## 8.3 Стартовая мощность литий-ионных аккумуляторов при низких температурах

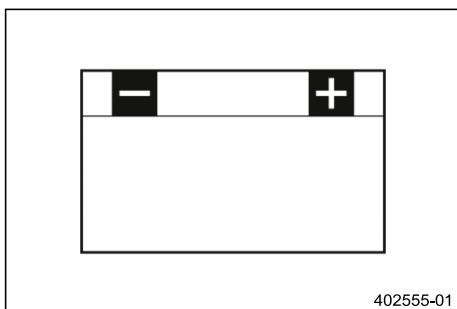

Литий-ионные аккумуляторы гораздо легче свинцовых, имеют низкую скорость саморазряда и обладают большей пусковой мощностью при температурах выше 15 °C (60 °F). Однако при низких температурах пусковая мощность литий-ионных аккумуляторов падает до уровня ниже свинцовых. Может потребоваться несколько попыток запуска. Жажмите кнопку пуска на 5 секунд и подождите 30 секунд между попытками. Паузы необходимы для того, чтобы выделяемое тепло могло распределиться по 12-В литий-ионному аккумулятору и не повредить его. Если заряженный литий-ионный аккумулятор не может привести в действие двигатель стартера или делает это слабо при температуре ниже 6 °C (45 °F), то аккумулятор не неисправен, но нуждается в внутреннем прогреве для увеличения пусковой мощности (отдаваемого тока). Пусковая мощность увеличивается по мере прогрева аккумулятора.

## 8.4 Подготовка транспортного средства к работе в сложных условиях эксплуатации



### Информация

Эксплуатация транспортного средства в сложных условиях, например, на песке или на мокрых грязных поверхностях, может привести к значительному увеличению износа комплектующих деталей, таких как трансмиссия, тормозная система или элементы подвески. По этой причине может потребоваться осмотр или замена деталей перед следующим плановым обслуживанием.

- Очистите воздушный фильтр и корпус воздушного фильтра. (📖 стр. 72)



### Информация

Проверяйте воздушный фильтр примерно каждые 30 минут.

- Проверьте электрический разъем на отсутствие влаги и коррозии и убедитесь, что он надежно закреплен.
  - » При обнаружении влажности, коррозии или повреждений:
    - Очистите и просушите разъем или при необходимости замените его.

### К сложным условиям эксплуатации относятся:

- Езда по сухому песку. (📖 стр. 38)
- Езда по мокрому песку. (📖 стр. 39)
- Езда по мокрым и грязным трассам. (📖 стр. 40)
- Езда при высоких температурах или медленная езда. (📖 стр. 40)
- Езда при низких температурах и по снегу. (📖 стр. 40)

## 8.5 Подготовка транспортного средства к поездкам по сухому песку



- Установите пылезащитный чехол воздушного фильтра.

Пылезащитный чехол воздушного фильтра  
(79006920000)



### Информация

Соблюдайте инструкции по установке **KTM PowerParts**.



M01105-01

- Установите чехол воздушного фильтра, защищающий от песка.

Чехол воздушного фильтра, защищающий от песка (79006922000)

**И** **Информация**  
Соблюдайте инструкции по установке **KTM PowerParts**.



600868-01

- Очистите цепь.
- Установите стальную звездочку.
- Смажьте цепь.

Очиститель цепи (📖 стр. 152)

Универсальная смазка-спрей (📖 стр. 153)

- Очистите ребра радиатора.
- Осторожно выпрямите погнутые ребра радиатора.

**Состояние**

Регулярное использование на песке

- Меняйте поршень через каждые 10 часов работы.



**8.6 Подготовка транспортного средства к поездкам по мокрому песку**



M01106-01

- Установите чехол воздушного фильтра, защищающий от дождя.

Чехол воздушного фильтра, защищающий от дождя (79006921000)

**И** **Информация**  
Соблюдайте инструкции по установке **KTM PowerParts**.

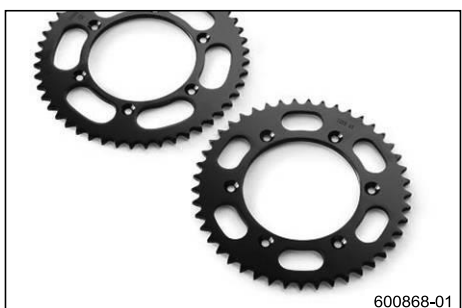

600868-01

- Очистите цепь.
- Установите стальную звездочку.
- Смажьте цепь.

Очиститель цепи (📖 стр. 152)

Универсальная смазка-спрей (📖 стр. 153)

- Очистите ребра радиатора.
- Осторожно выпрямите погнутые ребра радиатора.

**Состояние**

Регулярное использование на песке

- Меняйте поршень через каждые 10 часов работы.



## 8.7 Подготовка транспортного средства к езде по мокрым и грязным трассам



- Установите чехол воздушного фильтра, защищающий от дождя.

Чехол воздушного фильтра, защищающий от дождя (79006921000)

**i** **Информация**  
Соблюдайте инструкции по установке **KTM PowerParts**.



- Установите стальную звездочку.
- Очистите мотоцикл. (📖 стр. 133)
- Осторожно выпрямите погнутые ребра радиатора.

## 8.8 Подготовка транспортного средства к работе в условиях высоких температур или медленному передвижению



- Отрегулируйте вспомогательный привод в соответствии с дорожными условиями.

**i** **Информация**  
При частой работе сцепления из-за слишком высокого вторичного передаточного числа масло в трансмиссии быстро нагревается.

- Очистите цепь.  
Очиститель цепи (📖 стр. 152)
- Очистите ребра радиатора.
- Осторожно выпрямите погнутые ребра радиатора.
- Проверьте уровень охлаждающей жидкости. (стр. 118)

## 8.9 Подготовка транспортного средства к работе в условиях низких температур или снега



- Установите чехол воздушного фильтра, защищающий от дождя.

Чехол воздушного фильтра, защищающий от дождя (79006921000)

**i** **Информация**  
Соблюдайте инструкции по установке **KTM PowerParts**.

## 9.1 Проверки и меры по техническому обслуживанию при подготовке к эксплуатации



### Информация

Перед каждой поездкой проверяйте состояние транспортного средства и убедитесь, что его можно безопасно эксплуатировать. Во время эксплуатации транспортное средство должно находиться в идеальном техническом состоянии.

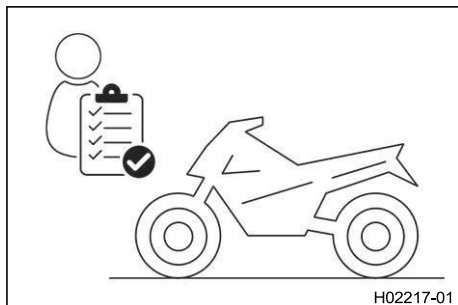

- Проверьте уровень редукторного масла. (☞ стр. 129)
- Проверьте электрическую систему.
- Проверьте уровень жидкости передних тормозов. (☞ стр. 90)
- Проверьте уровень жидкости задних тормозов. (☞ стр. 96)
- Проверьте, зафиксированы ли тормозные колодки переднего тормоза. (☞ стр. 92)
- Проверьте, зафиксированы ли тормозные колодки заднего тормоза. (☞ стр. 98)
- Проверьте правильность работы тормозной системы.
- Проверьте уровень охлаждающей жидкости. (☞ стр. 118)
- Проверьте цепь на наличие грязи. (☞ стр. 79)
- Проверьте цепь, заднюю звездочку, звездочку двигателя и направляющую цепи. (☞ стр. 81)
- Проверьте натяжение цепи. (☞ стр. 80)
- Проверьте состояние шин. (☞ стр. 105)
- Проверьте давление в шинах. (☞ стр. 105)
- Проверьте натяжение спиц. (☞ стр. 106)



### Информация

Натяжение спиц необходимо регулярно проверять, так как неправильное натяжение спиц сильно снижает безопасность езды.

- Очистите пыльники перьев вилок. (☞ стр. 59)
- Продуйте перья вилок. (☞ стр. 58)
- Проверьте воздушный фильтр.
- Проверьте настройки всех органов управления и убедитесь, что они работают безотказно.
- Регулярно проверяйте затяжку всех винтов, гаек и хомутов для шлангов.
- Проверьте уровень топлива.
- Проверьте уровень масла в 2-тактном двигателе. (☞ стр. 129)

## 9.2 Запуск транспортного средства



### Опасно

**Опасность отравления** Выхлопные газы токсичны, и их вдыхание может привести к потере сознания и смерти.

- При работе двигателя всегда следите за тем, чтобы вентиляция была надлежащей.
- При запуске или работе двигателя в закрытом помещении используйте эффективный отвод выхлопов.

### Примечание

**Повреждение двигателя** Высокие обороты при холодном двигателе негативно влияют на срок службы двигателя.

- Всегда запускайте прогретый двигатель на низких оборотах.

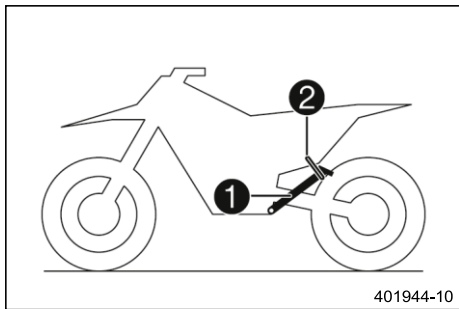

- Снимите мотоцикл с боковой подставки **1** и закрепите боковую подставку резиновым ремнем **2**.
- Переключите коробку передач в нейтральное положение.

### Состояние

Температура окружающего воздуха < 10 °C (< 50 °F)

- Полностью вытяните кнопку холодного пуска и поверните ее на четверть оборота.

### **i** Информация

Если двигатель прогрет, функция холодного пуска должна быть отключена.

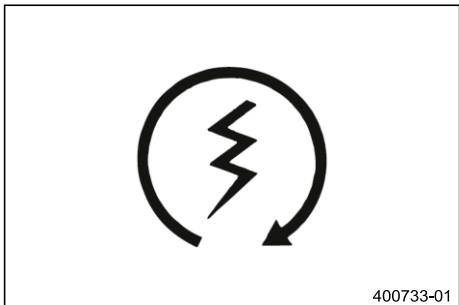

- Нажмите кнопку пуска или с силой нажмите на рычаг ногого стартера до упора.

### **i** Информация

Не открывайте газ.

Нажмите кнопку пуска и удерживайте ее не более 5 секунд. Подождите 30 секунд перед следующей попыткой запуска.

При температуре ниже 6 °C (45 °F) может потребоваться несколько попыток запуска, чтобы прогреть литий-ионный аккумулятор и тем самым увеличить пусковую мощность. В процессе запуска загорается лампа индикации неисправности.

### 9.3 Трогание

#### **i** Информация

Перед тем как сесть за руль транспортного средства, включите фары. Другие автомобилисты увидят вас раньше. Во время передвижения боковая подставка должна быть сложена и зафиксирована резиновым ремнем.

- Выжмите рычаг сцепления, включите первую передачу, медленно отпустите рычаг сцепления и одновременно осторожно откройте газ.

### 9.4 Переключение передач, езда



#### Предупреждение

**Опасность несчастных случаев** Если вы переключаетесь на пониженную передачу при высоких оборотах двигателя, заднее колесо блокируется, а двигатель начинает разгоняться.

- Не переключайтесь на пониженную передачу при высоких оборотах двигателя.



#### Предупреждение

**Отказ двигателя** Двигатель не будет смазываться, если в масляном баке нет масла для двухтактных двигателей.

Если загорается контрольная лампочка уровня масла, значит, масла для 2-тактного двигателя достаточно для оставшегося в баке топлива.

- Как только загорится контрольная лампочка уровня масла, продолжайте движение не дольше, чем до тех пор, пока не закончится оставшееся в баке топливо.
- При следующей возможности долейте масло для 2-тактных двигателей перед заправкой топливом.
- Проверьте время работы масляного насоса, если масляный шланг был отсоединен или масляный бак был полностью опустошен по ошибке.

**Информация**

Если во время езды вы услышите необычные звуки, немедленно остановитесь, выключите двигатель и обратитесь в официальную мастерскую KTM. Первая передача используется для трогания и для крутых склонов.

- Переключайтесь на более высокую передачу, если позволяют условия (уклон, дорожная ситуация и т.д.). Отпустите газ, одновременно нажимая рычаг сцепления, переключитесь на следующую передачу, отпустите рычаг сцепления и дайте газ.
- Если была активирована функция холодного пуска, отключите кнопку холодного пуска после прогрева двигателя.
- После достижения максимальной скорости, полностью открыв ручку газа, поверните газ обратно, чтобы он был открыт на  $\frac{3}{4}$ . Это почти не снизит скорость, но расход топлива будет значительно меньше.
- Открывайте газ только настолько, насколько может выдержать двигатель - резкое открытие газа увеличивает расход топлива.
- Чтобы понизить передачу, нажмите на тормоза и одновременно закройте газ.
- Потяните рычаг сцепления и переключитесь на более низкую передачу, медленно отпустите рычаг сцепления и либо откройте газ, либо снова переключите передачу.
- Выключайте двигатель при работе на холостом ходу или длительном нахождении в неподвижном состоянии.

Рекомендации

$\geq 2$  мин

- Не допускайте частой и длительной пробуксовки сцепления. Это приводит к нагреву трансмиссионного масла, двигателя и системы охлаждения.
- Езьте на низких оборотах двигателя, а не на высоких с пробуксовывающим сцеплением.

**9.5 Торможение****Предупреждение**

**Опасность несчастных случаев** Чрезмерно сильное нажатие на тормоза блокирует колеса.

- Применяйте тормоза в зависимости от ситуации во время передвижения и состояния дорожного покрытия.

**Предупреждение**

**Опасность несчастных случаев** "Ватная" точка схватывания на переднем или заднем тормозе снижает эффективность торможения.

- Проверьте тормозную систему и не продолжайте езду, пока проблема не будет устранена. (В вашей официальной мастерской KTM будут рады помочь).

**Предупреждение**

**Опасность несчастных случаев** Влага и грязь ухудшают работу тормозной системы.

- Осторожно затормозите несколько раз, чтобы высушить и удалить грязь с тормозных колодок и тормозных дисков.

- На песчаных, мокрых или скользких поверхностях используйте задний тормоз.
- Торможение всегда должно быть завершено до того, как вы войдете в поворот. Переключитесь на более низкую передачу, соответствующую скорости движения.

## 9.6 Остановка, парковка



### Предупреждение

**Риск получения травмы** Лица, действующие самовольно, могут быть не знакомы с транспортным средством.

- Не оставляйте транспортное средство без присмотра, если двигатель работает.
- Защищайте транспортное средство от доступа посторонних лиц.



### Предупреждение

**Опасность ожогов** Некоторые детали транспортного средства сильно нагреваются при его эксплуатации.

- Не прикасайтесь к таким деталям, как выхлопная система, радиатор, двигатель, амортизатор или тормозная система, пока детали транспортного средства не остыли.
- Дайте деталям транспортного средства остыть, прежде чем выполнять какие-либо работы на транспортном средстве.

### Примечание

**Повреждения** Неправильный порядок действий при парковке может привести к повреждению транспортного средства.

Значительный ущерб может быть нанесен, если транспортное средство укатится или упадет. Комплектующие детали для парковки транспортного средства рассчитаны только на вес транспортного средства.

- Паркуйте транспортное средство на твердой и ровной поверхности.
- Следите за тем, чтобы никто не сидел на транспортном средстве, когда оно припарковано на подножке.

### Примечание

**Опасность воспламенения** Горячие комплектующие детали транспортного средства представляют опасность воспламенения и взрыва.

- Не паркуйте транспортное средство рядом с легковоспламеняющимися или взрывоопасными материалами.
- Дайте транспортному средству остыть, прежде чем накрывать его.

- Задействуйте тормоза на мотоцикле.
- Переключите коробку передач в нейтральное положение.

### (150 EXC EU)

- Нажмите и удерживайте кнопку остановки  при работающем на холостом ходу двигателе до тех пор, пока двигатель не остановится.

### (150 XC-W US)

- Нажмите и удерживайте кнопку остановки  при работающем на холостом ходу двигателе до тех пор, пока двигатель не остановится.
- Припаркуйте транспортное средство на твердой поверхности.

## 9.7 Транспортировка

### Примечание

**Опасность повреждения** Припаркованное транспортное средство может откатиться или упасть.

- Паркуйте транспортное средство на твердой и ровной поверхности.

### Примечание

**Опасность воспламенения** Горячие комплектующие детали транспортного средства представляют опасность воспламенения и взрыва.

- Не паркуйте транспортное средство рядом с легковоспламеняющимися или взрывоопасными материалами.
- Дайте транспортному средству остыть, прежде чем накрывать его.

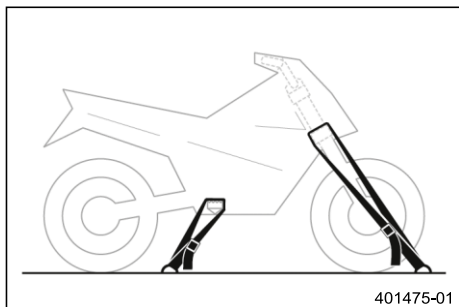

- Выключите двигатель.
- Используйте натяжные ремни или другие подходящие устройства, чтобы обезопасить мотоцикл от падения или откатывания.

## 9.8 Заправка топливом



### Опасно

**Опасность возгорания** Топливо легко воспламеняется.

Топливо в топливном баке расширяется при нагревании и может вытечь в случае переполнения.

- Не заправляйте транспортное средство вблизи открытого огня или зажженных сигарет.
- Выключайте двигатель при заправке топливом.
- Следите за тем, чтобы топливо не пролилось, особенно на горячие части транспортного средства.
- Если топливо пролилось, немедленно вытрите его.
- Соблюдайте технические требования при заправке топливом.



### Предупреждение

**Опасность отравления** Топливо вредно для здоровья.

- Избегайте контакта топлива с кожей, глазами и одеждой.
- В случае проглатывания топлива немедленно обратитесь к врачу.
- Не вдыхайте пары топлива.
- В случае попадания на кожу немедленно промойте пораженный участок большим количеством воды.
- Тщательно промойте глаза водой и обратитесь к врачу в случае попадания топлива в глаза.
- Смените одежду, если на нее пролилось топливо.

### Примечание

**Повреждения** Недостаточное качество топлива приводит к быстрому засорению топливного фильтра.

В некоторых странах и регионах качество и чистота имеющегося топлива могут быть недостаточными. Это приведет к проблемам с топливной системой.

- Заправляйтесь только чистым топливом, соответствующим установленным стандартам. (В вашей официальной мастерской KTM будут рады помочь).



### Примечание

**Опасность загрязнения окружающей среды** Неправильное обращение с топливом представляет опасность для окружающей среды.

- Не допускайте попадания топлива в грунтовые воды, почву или канализацию.

- Откройте крышку заливной горловины топливного бака. (📖 стр. 19)

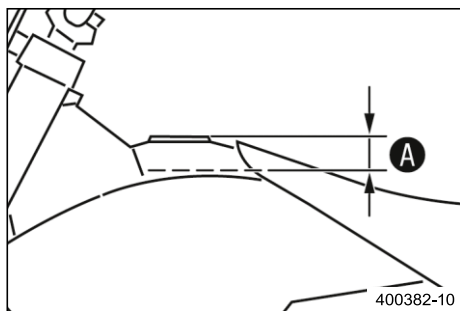

- Заправьте топливный бак топливом до отметки **A**.

Рекомендации

Уровень <b>A</b>	35 мм (1,38 дюйма)
------------------	--------------------

Общая емкость топливного бака, приibl.	9 л (2,4 галлона США)	Высокооктановое неэтилированное (ROZ 95) (☞ стр. 151)
--	-----------------------	---



### Информация

Не заправляйтесь предварительно смешанным топливом.

- Закройте крышку горловины топливного бака

## 9.9 Добавление масла для 2-тактного двигателя



### Предупреждение

**Отказ двигателя** Двигатель не будет смазываться, если в масляном баке нет масла для двухтактных двигателей.

Если загорается контрольная лампочка уровня масла, значит, масла для 2-тактного двигателя достаточно для оставшегося в баке топлива.

- Как только загорится контрольная лампочка уровня масла, продолжайте движение не дольше, чем до тех пор, пока не закончится оставшееся в баке топливо.
- При следующей возможности долейте масло для 2-тактных двигателей перед заправкой топливом.
- Проверьте время работы масляного насоса, если масляный шланг был отсоединен или масляный бак был полностью опустошен по ошибке.

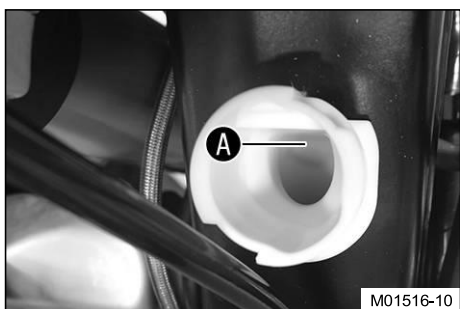

- Откройте крышку масляного бака 2-тактного двигателя. (☞ стр. 20)
- Заполните масляный бак 2-тактного двигателя до нижнего края **A** заливной горловины.

Рекомендации

Используйте только 2-тактное масло, которое подходит для раздельной смазки.

объем масляного бака 2-тактного двигателя приibl.	0,6 л (0.6 кв.)	Моторное масло, для двухтактных двигателей (☞ стр. 150)
---	-----------------	---

- Закройте крышку масляного бака 2-тактного двигателя. (☞ стр. 20)

**10.1 Дополнительная информация**

Любые дополнительные работы, вытекающие из работ по обслуживанию, должны заказываться отдельно и оформляться в отдельном счете. В зависимости от местных условий эксплуатации в вашей стране могут применяться другие интервалы между техническими обслуживаниями. Отдельные интервалы и объемы технического обслуживания могут меняться в ходе технического развития. Самый актуальный график обслуживания всегда можно найти на сайте KTM Dealer.net. Ваш официальный дилер KTM будет рад проконсультировать вас.

**10.2 График техобслуживания**

	каждые 24 месяца				
	Каждые 90 часов работы				
	Каждые 45 часов работы				
	После 15 часов работы / Каждые 15 часов работы				
	Через 1 час работы				
Считайте память неисправностей с помощью диагностического прибора KTM. 🛠️	○	●	●	●	●
Проверьте правильность работы электрической системы.	○	●	●	●	●
Проверьте и зарядите 12-вольтовый аккумулятор. 🛠️	○	●	●	●	●
Проверьте, зафиксированы ли тормозные колодки переднего тормоза. (📖 стр. 92)		●	●	●	●
Проверьте, зафиксированы ли тормозные колодки заднего тормоза. (📖 стр. 98)		●	●	●	●
Проверьте тормозные диски. (📖 стр. 90)		●	●	●	●
Проверьте тормозные магистрали на наличие повреждений и герметичность.		●	●		
Проверьте уровень жидкости передних тормозов. (📖 стр. 90)		●	●		
Замените тормозную жидкость в переднем тормозном механизме. 🛠️				●	●
Проверьте уровень жидкости задних тормозов. (📖 стр. 96)		●	●		
Замените тормозную жидкость в заднем тормозном механизме. 🛠️				●	●
Проверьте/откорректируйте уровень жидкости в гидравлической муфте сцепления. (📖 стр. 86)			●		
Замените жидкость гидравлического сцепления. 🛠️ (📖 стр. 87)				●	●
Проверьте свободный ход педали переднего тормоза (📖 стр. 89)	○	●	●	●	●
Проверьте свободный ход педали ножного тормоза (📖 стр. 95)		●	●	●	●
Проверьте частоту вращения на холостом ходу. 🛠️	○	●	●	●	●
Замените редукторное масло. 🛠️ (📖 стр. 130)	○		●	●	●
Проверьте все шланги (например, топливные, охлаждающие, выпускные, дренажные и т.д.) и рукава на наличие трещин, герметичность и правильность прокладки. 🛠️	○	●	●	●	●
Проверьте кабели на наличие повреждений и отсутствие перегибов в трассе. 🛠️		●	●	●	●
Убедитесь, что газовые тросы не повреждены, проложены без перегибов и правильно установлены.		●	●	●	●
Проверьте раму. 🛠️ (📖 стр. 84)		●	●	●	
Проверьте маятниковую вилку. 🛠️ (📖 стр. 84)		●	●	●	
Проверьте подшипник вилки на наличие люфта. 🛠️			●	●	
Проверьте сферический шарнир амортизатора на наличие люфта. 🛠️			●	●	
Проверьте состояние шин. (📖 стр. 105)		●	●	●	●
Проверьте давление в шинах. (📖 стр. 105)		●	●	●	●
Проверьте колесный подшипник на наличие люфта. 🛠️		●	●	●	
Проверьте ступицы колес. 🛠️		●	●	●	
Проверьте биение обода. 🛠️	○	●	●	●	
Проверьте натяжение спиц. (📖 стр. 106)	○	●	●	●	
Проверьте цепь, заднюю звездочку, звездочку двигателя и направляющую цепи. (📖 стр. 81)	○	●	●	●	
Проверьте натяжение цепи. (📖 стр. 80)	○	●	●	●	●

	каждые 24 месяца				
	Каждые 90 часов работы				
	Каждые 45 часов работы				
	После 15 часов работы / Каждые 15 часов работы				
	Через 1 час работы				
Смажьте все движущиеся детали (например, боковую подставку, ручной рычаг, цепь и т.д.) и проверьте плавность работы. 🛠️	○	●	●	●	●
Проверьте базовую настройку датчика положения дроссельного клапана. 🛠️	○	●	●	●	●
Замените свечу зажигания и свечной колпачок. 🛠️			●	●	
Замените топливный фильтр. 🛠️				●	●
Проверьте сцепление. 🛠️				●	●
Очистите воздушный фильтр и корпус воздушного фильтра. 🛠️ (📖 стр. 72)		●	●	●	●
Замените наполнитель из стекловолокнистой пряжи в главном глушителе. 🛠️ (📖 стр. 74)					●
Обслужите вилку. А				●	●
Выполните обслуживание амортизатора. 🛠️				●	●
Проверьте плотную посадку всех винтов, гаек и хомутов крепления шлангов. 🛠️	○	●	●	●	●
Замените топливную сетку. 🛠️ (📖 стр. 128)	○	●	●	●	●
Проверьте давление топлива. 🛠️	○	●	●	●	●
Проверьте уровень антифриза и охлаждающей жидкости. (📖 стр. 117)					
Проверьте уровень охлаждающей жидкости. (📖 стр. 118)	○	●	●	●	
Замените охлаждающую жидкость. 🛠️ (📖 стр. 121)					●
Проверьте настройку фар. (📖 стр. 114)	○	●	●	●	
Проверьте подшипник рулевой колонки на наличие люфта. (📖 стр. 64)	○	●			
Смажьте подшипник рулевой колонки. 🛠️ (📖 стр. 65)				●	●
Проверьте корпус пластинчатого клапана, пластинчатый клапан и впускной фланец. 🛠️				●	●
Очистите шланг датчика давления. 🛠️					●
Проверьте привод электрического стартера. 🛠️				●	●
Замените масляный насос; очистите масляный сетчатый фильтр. 🛠️					●
Очистите масляный сетчатый фильтр масляного бака. 🛠️					●
Очистите защитный колпачок датчика давления. 🛠️				●	●
Выполните вспомогательное обслуживание двигателя. (Замените поршень. Проверьте головку блока цилиндров. Замените уплотнительные кольца коллектора и головки блока цилиндров. Проверьте размеры цилиндра и в направлении оси Z. Проверьте исправность и устойчивость работы системы регулирования выхлопных газов. Проверьте и очистите шланг датчика давления в камере коленчатого вала и очистите его.) 🛠️				●	●
Выполните основное обслуживание двигателя, включая снятие и установку двигателя. (Замените шатун, шатунный подшипник и шатунную шейку. Проверьте коробку передач и механизм переключения. Замените все подшипники двигателя, уплотнительные кольца вала и сальники.) 🛠️					●
Заключительная проверка: Проверьте транспортное средство на безопасность эксплуатации и совершите пробную поездку. 🛠️	○	●	●	●	●
После пробного заезда считайте память ошибок с помощью диагностического прибора KTM. 🛠️	○	●	●	●	●
Сделайте сервисную запись в <b>KTM Dealer.net</b> . 🛠️	○	●	●	●	●

- Разовый интервал
- Периодический интервал

## 11.1 Проверка базовой настройки шасси с учетом веса водителя



### Информация

При регулировке базовых настроек шасси сначала отрегулируйте амортизатор, а затем вилку.

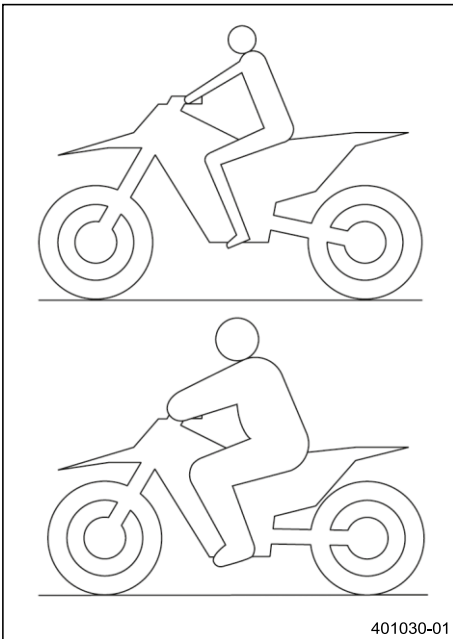

- Для достижения оптимальных ходовых качеств мотоцикла и во избежание повреждения вилки, амортизаторов, маятниковой вилки и рамы базовые настройки элементов подвески должны соответствовать весу водителя.
- При поставке внедорожные мотоциклы KTM рассчитаны на средний вес водителя (с полным комплектом защитной одежды).

#### Рекомендации

Стандартный вес водителя	75 ... 85 кг (165 ... 187 фунтов)
--------------------------	--------------------------------------

- Если вес водителя выше или ниже этого диапазона, то базовые настройки элементов подвески должны быть соответствующим образом скорректированы.
- Небольшая разница в весе может быть компенсирована регулировкой предварительного натяга пружины, но при большой разнице в весе пружины необходимо заменить.

## 11.2 Демпфирование сжатия амортизатора

Демпфирование сжатия амортизатора делится на два диапазона: высокоскоростной и низкоскоростной. Высокоскоростной и низкоскоростной относятся к скорости сжатия подвески заднего колеса, а не к скорости транспортного средства.

Регулятор сжатия на высокой скорости дает эффект, например, при приземлении после прыжка: подвеска заднего колеса быстро сжимается.

Регулятор низкоскоростного сжатия дает эффект, например, при езде по длинным буграм: подвеска заднего колеса сжимается медленно.

Эти два диапазона можно регулировать отдельно, хотя переход между высокоскоростным и низкоскоростным происходит постепенно. Таким образом, изменения в высокоскоростном диапазоне влияют на демпфирование сжатия в низкоскоростном диапазоне и наоборот.

## 11.3 Регулировка демпфирования сжатия амортизатора на низкой скорости



### Внимание

**Риск получения травмы** При неправильном отсоединении амортизатора его части будут смещаться.

Амортизатор заполнен азотом высокого давления.

- Пожалуйста, следуйте приведенному описанию. (В вашей официальной мастерской KTM будут рады помочь).



### Информация

Действие регулятора низкоскоростного сжатия можно увидеть при медленном и нормальном сжатии амортизатора.

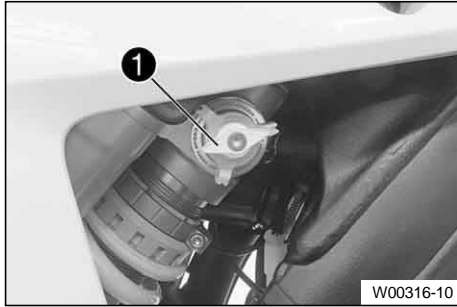

- Поверните регулировочный винт ❶ по часовой стрелке с помощью отвертки до последнего различимого щелчка.
- Поверните против часовой стрелки на количество щелчков, соответствующее типу амортизатора.

#### Рекомендации

Демпфирование сжатия на низкой скорости	
Комфорт	18 щелчка
Стандарт	15 щелчков
Спорт	12 щелчков



#### Информация

Поверните по часовой стрелке для увеличения демпфирования; поверните против часовой стрелки для уменьшения демпфирования.

## 11.4 Регулировка демпфирования сжатия амортизатора на высокой скорости



#### Внимание

**Риск получения травмы** При неправильном отсоединении амортизатора его части будут смещаться.

Амортизатор заполнен азотом высокого давления.

- Пожалуйста, следуйте приведенному описанию. (В вашей официальной мастерской KTM будут рады помочь).



#### Информация

Действие регулятора высокоскоростного сжатия можно увидеть при быстром сжатии амортизатора.



- Используя гаечный ключ с незамкнутым зевом, поверните регулировочный винт ❶ по часовой стрелке до упора.
- Поверните против часовой стрелки на количество оборотов, соответствующее типу амортизатора.

#### Рекомендации

Демпфирование сжатия на высокой скорости	
Комфорт	2,5 оборота
Стандарт	2 оборота
Спорт	1.5 оборотов



#### Информация

Поверните по часовой стрелке для увеличения демпфирования; поверните против часовой стрелки для уменьшения демпфирования.

## 11.5 Регулировка демпфирования обратного хода амортизатора

**Внимание**

**Риск получения травмы** При неправильном отсоединении амортизатора его части будут смещаться.

Амортизатор заполнен азотом высокого давления.

- Пожалуйста, следуйте приведенному описанию. (В вашей официальной мастерской KTM будут рады помочь).



- Поверните регулировочный винт **1** по часовой стрелке до последнего различимого щелчка.
- Поверните против часовой стрелки на количество щелчков, соответствующее типу амортизатора.

**Рекомендации**

Демпфирование обратного хода	
Комфорт	18 щелчка
Стандарт	15 щелчков
Спорт	12 щелчков

**Информация**

Поверните по часовой стрелке, чтобы увеличить демпфирование; поверните против часовой стрелки, чтобы уменьшить демпфирование при обратном ходе амортизатора.

## 11.6 Измерение размеров заднего колеса без нагрузки

**Подготовительные работы**

- Поднимите мотоцикл с помощью подъемной подставки. (📖 стр. 58)

**Основные работы**

- Установите устройство для измерения прогиба задней оси и измерьте расстояние до отметки **SAG** (прогиб) на заднем крыле.

Устройство для измерения прогиба (00029090100)
Штифт, шкала прогиба (00029990010)

- Зафиксируйте значение как размер **A**.

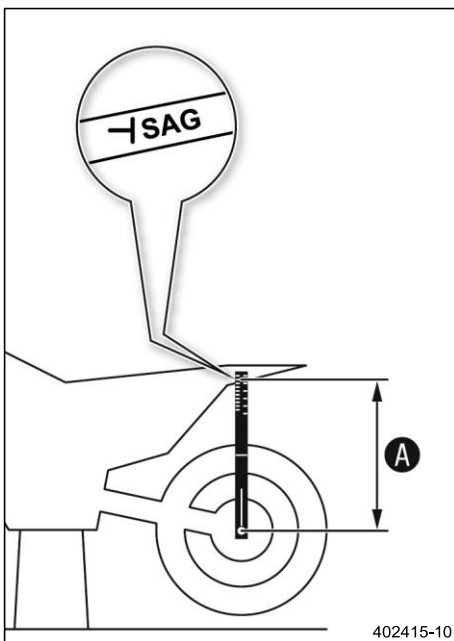
**Завершающие работы**

- Снимите мотоцикл с подъемной подставки. (📖 стр. 58)

## 11.7 Проверка статического прогиба амортизатора

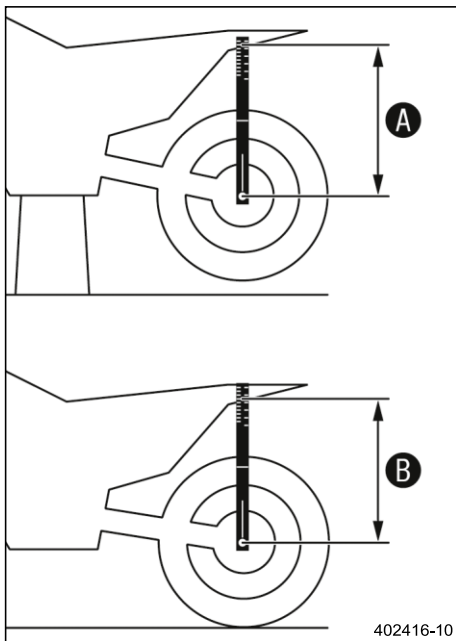

- Измерьте размер **A** заднего колеса без нагрузки. (📖 стр. 51)
- Удерживайте мотоцикл в вертикальном положении, пользуясь помощью помощника.
- Снова измерьте расстояние между задней осью и отметкой **SAG** на заднем крыле с помощью устройства для измерения прогиба.
- Зафиксируйте значение как размер **B**.

### **i** Информация

Статический прогиб - это разница между измерениями **A** и **B**.

- Проверьте статический прогиб.

Статический прогиб	38 мм (1,5 дюйма)
--------------------	-------------------

- » Если статический прогиб меньше или больше заданного значения:
  - Отрегулируйте предварительный натяг пружины амортизатора. 🛠️ (📖 стр. 53)

## 11.8 Проверка прогиба амортизатора при езде

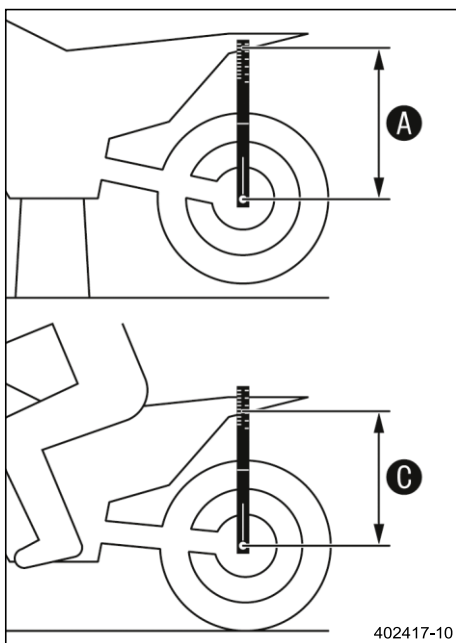

- Измерьте размер **A** заднего колеса без нагрузки. (📖 стр. 51)
- Когда другой человек удерживает мотоцикл, водитель в полном комплекте защитной одежды садится на сиденье в обычном положении (ноги на подножках) и несколько раз подпрыгивает вверх-вниз.
  - ✓ Подвеска задних колес выравнивается.
- Другой человек снова измеряет расстояние между задней осью и отметкой **SAG** на заднем крыле с помощью устройства для измерения прогиба.
- Зафиксируйте значение как размер **C**.

### **i** Информация

Прогиб при езде - это разница между измерениями **A** и **C**.

- Проверьте прогиб при езде.

Прогиб при езде	110 мм (4,33 дюйма)
-----------------	---------------------

- » Если прогиб при езде отличается от заданного измерения:
  - Отрегулируйте прогиб при езде. 🛠️ (📖 стр. 54)

## 11.9 Регулировка предварительного натяга пружины амортизатора ↗

**Внимание**

**Риск получения травмы** При неправильном отсоединении амортизатора его части будут смещаться.

Амортизатор заполнен азотом высокого давления.

- Пожалуйста, следуйте приведенному описанию. (В вашей официальной мастерской KTM будут рады помочь).

**Информация**

Перед изменением предварительного натяга пружины необходимо зафиксировать текущие параметры, например, измерить длину пружины.

**Подготовительные работы**

- Поднимите мотоцикл с помощью подъемной подставки. (↗ стр. 58)
- Снимите сиденье. (↗ стр. 68)
- Снимите защитный кожух рамы. (↗ стр. 70)
- Снимите главный глушитель. (↗ стр. 73)
- Снимите амортизатор. ↗ (↗ стр. 66)
- После снятия амортизатора тщательно очистите его.

**Основные работы**

- Ослабьте винт ①.
- Поворачивайте регулировочное кольцо ② до тех пор, пока пружина не перестанет быть натянутой.

Крючковый ключ (90129051000)
------------------------------

- Измерьте общую длину пружины, когда она не натянута.

**Информация**

Если пружину нельзя полностью отпустить, то для точного измерения длины пружины ее необходимо снять.

- Натяните пружину, повернув регулировочное кольцо ② до указанного размера A.

**Рекомендации**

Предварительный натяг пружины	7 мм (0,28 дюйма)
-------------------------------	-------------------

**Информация**

В зависимости от статического прогиба и/или прогиба при езде может потребоваться увеличение или уменьшение предварительного натяжения пружины.

- Затяните болт ①.

**Рекомендации**

Винт, регулировочное кольцо амортизатора	M5	5 Нм (3,7 фунт-фут)
--	----	---------------------

**Завершающие работы**

- Установите амортизатор. ↗ (↗ стр. 67)
- Установите главный глушитель. (↗ стр. 74)
- Установите защитный кожух рамы. (↗ стр. 70)
- Установите сиденье. (↗ стр. 69)
- Снимите мотоцикл с подъемной подставки. (↗ стр. 58)

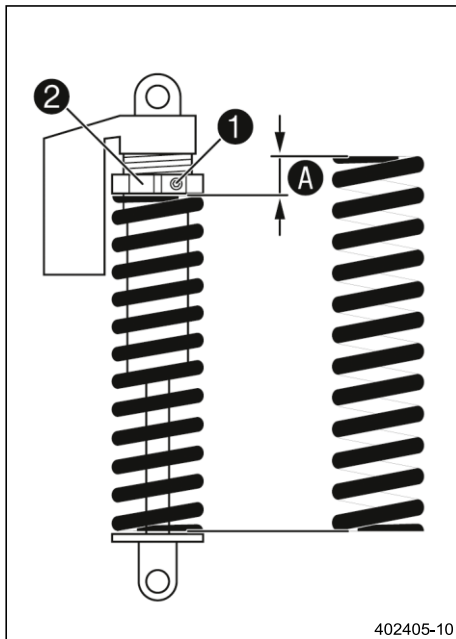

## 11.10 Регулировка прогиба при езде 🚗

### Подготовительные работы

- Поднимите мотоцикл с помощью подъемной подставки. (📖 стр. 58)
- Снимите сиденье. (📖 стр. 68)
- Снимите защитный кожух рамы. (📖 стр. 70)
- Снимите главный глушитель. (📖 стр. 73)
- Снимите амортизатор. 🚗 (📖 стр. 66)
- После снятия амортизатора тщательно очистите его.

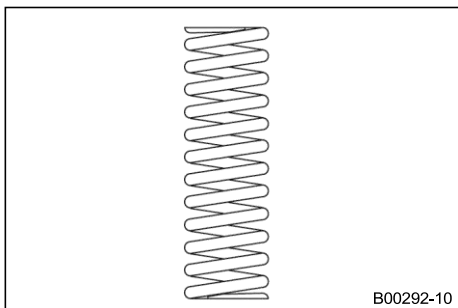

### Основные работы

- Выберите и установите подходящую пружину.

#### Рекомендации

Жесткость пружины	
Вес водителя: 65 ... 75 кг (143 ... 165 фунтов)	60 Н/мм (343 фунт/дюйм)
Вес водителя: 75 ... 85 кг (165 ... 187 фунтов)	63 Н/мм (360 фунтов/дюйм)
Вес водителя: 85 ... 95 кг (187 ... 209 фунтов)	66 Н/мм (377 фунтов/дюйм)



#### Информация

Жесткость пружины указана на внешней стороне пружины.

### Завершающие работы

- Установите амортизатор. 🚗 (📖 стр. 67)
- Установите главный глушитель. (📖 стр. 74)
- Установите защитный кожух рамы. (📖 стр. 70)
- Установите сиденье. (📖 стр. 69)
- Снимите мотоцикл с подъемной подставки. (📖 стр. 58)
- Проверьте статический прогиб амортизатора. (📖 стр. 52)
- Проверьте прогиб амортизатора при езде. (📖 стр. 52)
- Отрегулируйте демпфирование обратного хода амортизатора. (📖 стр. 51)

## 11.11 Проверка базовой настройки вилки



#### Информация

По разным причинам точный прогиб вилки не может быть определен.

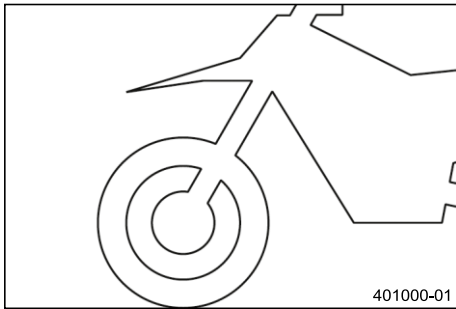

- Как и в случае с амортизатором, небольшие различия в весе водителя могут быть компенсированы предварительным натягом пружины.
- Однако если вилка часто касается нижней точки (жесткого концевого упора при сжатии), необходимо установить более жесткие пружины, чтобы избежать повреждения вилки и рамы.
- Если после длительной работы вилка кажется необычно жесткой, необходимо продуть перья вилки.

### 11.12 Регулировка демпфирования сжатия вилки



#### Информация

Гидравлическое демпфирование сжатия определяет характеристики подвески вилки.

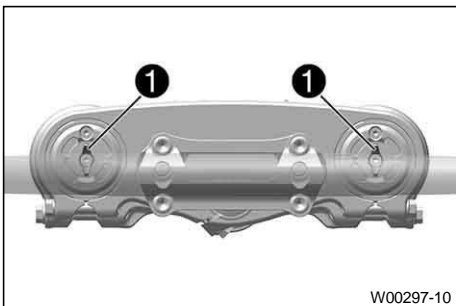

- Поверните белый регулятор **1** по часовой стрелке до упора.



#### Информация

Регулятор **1 COMP** расположен на верхнем конце пера вилки.

- Поверните против часовой стрелки на количество щелчков, соответствующее типу вилки.

#### Рекомендации

Демпфирование сжатия	
Комфорт	17 щелчка
Стандарт	15 щелчков
Спорт	7 щелчков



#### Информация

Поверните по часовой стрелке для увеличения демпфирования; поверните против часовой стрелки для уменьшения демпфирования при сжатии.

### 11.13 Регулировка демпфирования обратного хода вилки



#### Информация

Гидравлическое демпфирование обратного хода определяет характеристики подвески вилки.

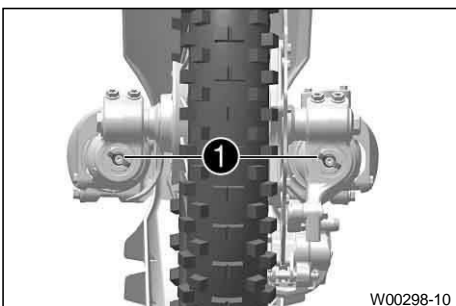

- Поверните красный регулятор **1** по часовой стрелке до упора.



#### Информация

Регулятор **1 REB** расположен на нижнем конце пера вилки.

- Поверните против часовой стрелки на количество щелчков, соответствующее типу вилки.

## Рекомендации

Демпфирование обратного хода	
Комфорт	19 щелчка
Стандарт	15 щелчков
Спорт	9 щелчков



### Информация

Поверните по часовой стрелке, чтобы увеличить демпфирование; поверните против часовой стрелки, чтобы уменьшить демпфирование при обратном ходе амортизатора.

## 11.14 Положение руля

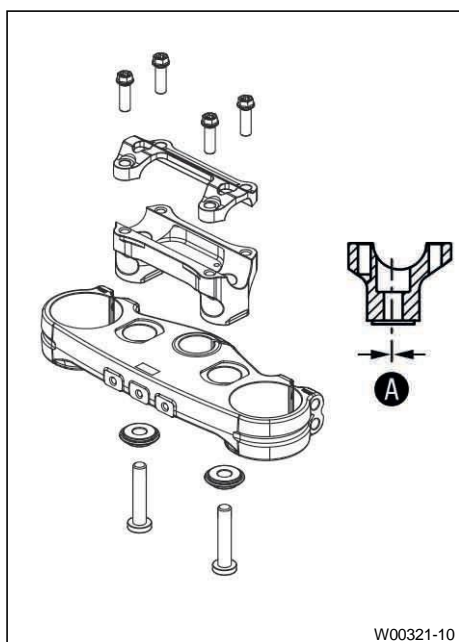

Отверстия на опоре руля расположены на расстоянии A от центра.

Расстояние между отверстиями <b>A</b>	3,5 мм (0,138 дюйма)
---------------------------------------	----------------------

Опора руля может быть установлена в двух различных положениях.

## 11.15 Регулировка положения руля



### Предупреждение

**Опасность несчастных случаев** Отремонтированный руль представляет собой угрозу безопасности.

Если руль согнуть или выпрямить, материал подвергается усталостным нагрузкам. В результате руль может сломаться.

– Замените руль, если он поврежден или погнут.

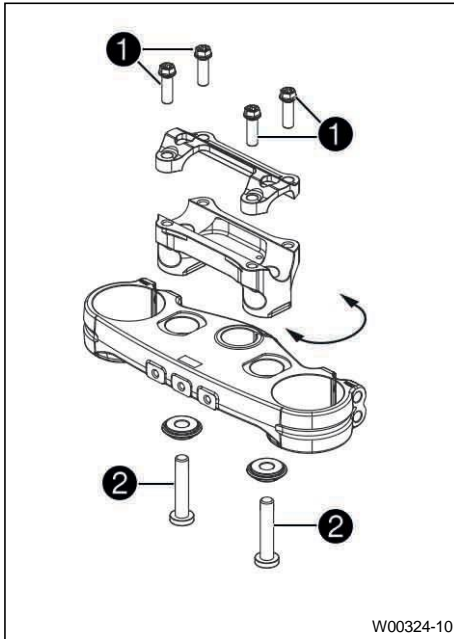

- Выкрутите винты **1**. Снимите рулевые зажимы. Снимите руль и отложите его в сторону.

**i** **Информация**

Накройте комплектующие детали, чтобы защитить их от повреждений. Не перегибайте кабели и провода.

- Выкрутите винты **2**. Снимите опору руля.
- Установите опору руля в требуемое положение. Установите и затяните винты **2**.

Рекомендации

Винт, опора руля	M10	40 Нм (29,5 фунт-фут) <b>Loctite®243™</b>
------------------	-----	--

**i** **Информация**

Расположите левую и правую опоры руля равномерно.

- Выставьте руль.

**i** **Информация**

Убедитесь, что кабели и проводка расположены правильно.

- Выставьте рулевой зажим. Установите винты **1** и равномерно затяните их.

Рекомендации

Винт, рулевой зажим	M8	20 Нм (14,8 фунт-фут)
---------------------	----	-----------------------

**i** **Информация**

Убедитесь, что установленные зазоры равномерны.

## 12.1 Подъем мотоцикла с помощью подъемной подставки

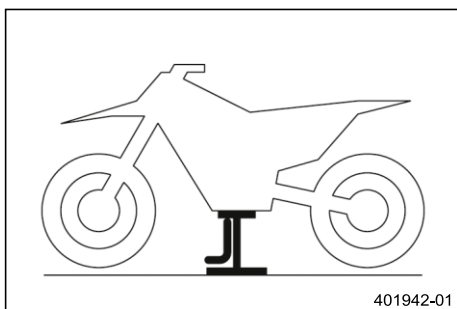

### Примечание

**Опасность повреждения** Припаркованное транспортное средство может откатиться или упасть.

- Паркуйте транспортное средство на твердой и ровной поверхности.

- Поднимите мотоцикл за раму под двигателем.

Подъемная подставка (78129955100)

- ✓ Ни одно из колес не соприкасается с землей.
- Закрепите мотоцикл от опрокидывания.

## 12.2 Снятие мотоцикла с подъемной подставки

### Примечание

**Опасность повреждения** Припаркованное транспортное средство может откатиться или упасть.

- Паркуйте транспортное средство на твердой и ровной поверхности.

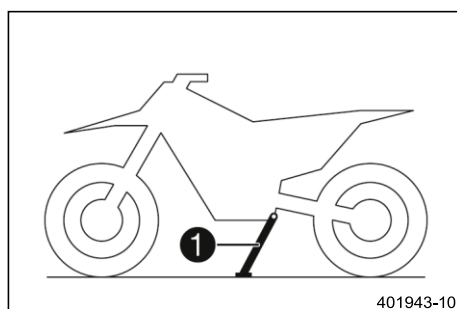

- Снимите мотоцикл с подъемной подставки.
- Уберите подъемную подставку.
- Чтобы поставить мотоцикл на стоянку, прижмите боковую подставку 1 к земле ногой и обоприте на нее мотоцикл.

### Информация

Во время передвижения боковая подставка должна быть сложена и зафиксирована резиновым ремнем.

## 12.3 Продувание перьев вилки

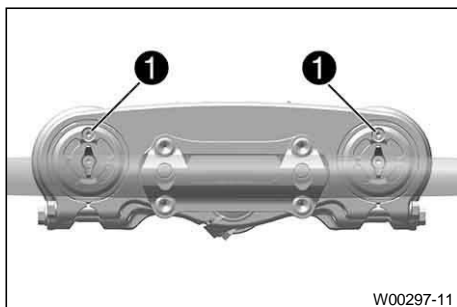

### Подготовительные работы

- Поднимите мотоцикл с помощью подъемной подставки. (☞ стр. 58)

### Основные работы

- Отпустите прокачные винты 1.
- ✓ Избыточное давление выходит из внутренней части вилки.
- Затяните прокачные винты.

### Завершающие работы

- Снимите мотоцикл с подъемной подставки. (☞ стр. 58)

12.4 Очистка пыльников перьев вилки



**Подготовительные работы**

- Поднимите мотоцикл с помощью подъемной подставки. (📖 стр. 58)
- Снимите защитный кожух вилки. (📖 стр. 59)

**Основные работы**

- Сдвиньте пыльники **1** обоих перьев вилки вниз.

**И** **Информация**  
 Пыльники удаляют пыль и крупные частицы грязи из внутренних трубок вилки. Со временем за пыльниками может скапливаться грязь. Если эту грязь не удалять, расположенные за ними сальники могут начать протекать.

**!** **Предупреждение**  
**Опасность несчастных случаев** Масло или смазка на тормозных дисках снижают эффективность торможения.

- Всегда очищайте тормозные диски от масла и смазки.
- При необходимости очищайте тормозные диски очистителем тормозов.

- Очистите и смажьте пыльники и внутренние трубки обеих перьев вилки.

Универсальная смазка-спрей (📖 стр. 153)

- Вдавите пыльники обратно в их установочное положение.
- Удалите излишки масла.

**Завершающие работы**

- Установите защитный кожух вилки. (📖 стр. 60)
- Снимите мотоцикл с подъемной подставки. (📖 стр. 58)

12.5 Снятие защитного кожуха вилки

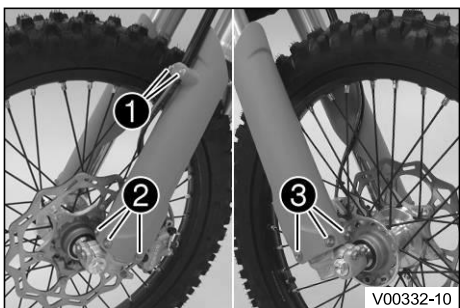

- Выкрутите винты **1** и снимите зажим.
- Выверните винты **2** и снимите левый защитный кожух вилки.
- Выверните винты **3** и снимите правый защитный кожух вилки.

## 12.6 Установка защитного кожуха вилки

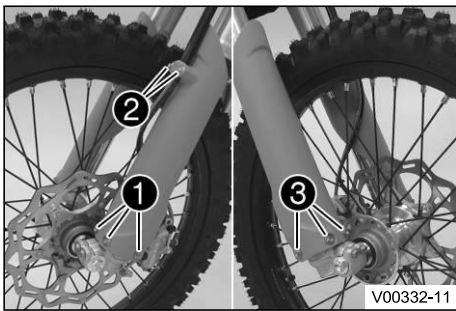

- Установите защитный кожух вилки на левое перо вилки в требуемое положение. Установите и затяните винты ①.

### Рекомендации

Оставшиеся винты, шасси	M6	10 Нм (7,4 фунт-фут)
-------------------------	----	----------------------

- Установите тормозную магистраль, жгут проводов и зажим в требуемое положение. Установите и затяните винты ②.
- Установите защитный кожух вилки на правое перо вилки в требуемое положение. Установите и затяните винты ③.

### Рекомендации

Оставшиеся винты, шасси	M6	10 Нм (7,4 фунт-фут)
-------------------------	----	----------------------

## 12.7 Снятие перьев вилки

### Подготовительные работы

- Поднимите мотоцикл с помощью подъемной подставки. (📖 стр. 58)
- Снимите переднее колесо. 🛠️ (📖 стр. 101)

### Основные работы

- Выкрутите винты ① и снимите зажим.
- Снимите кабельную стяжку.
- Выкрутите винты ② и снимите тормозной суппорт.
- Тормозной суппорт и тормозная магистраль должны свободно свисать в сторону.



### Информация

Не приводите в действие рычаг переднего тормоза при снятом переднем колесе.

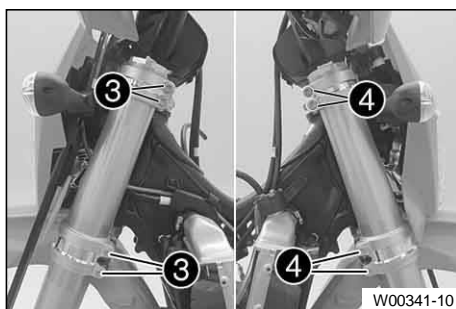
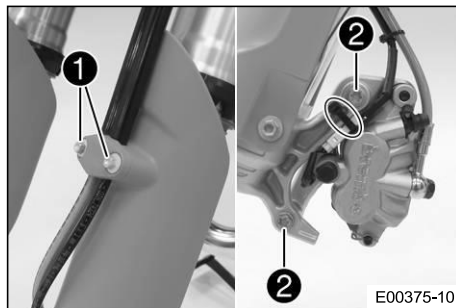

- Ослабьте винты ③. Снимите левое перо вилки.
- Ослабьте винты ④. Снимите правое перо вилки.

12.8 Установка перьев вилки ↘

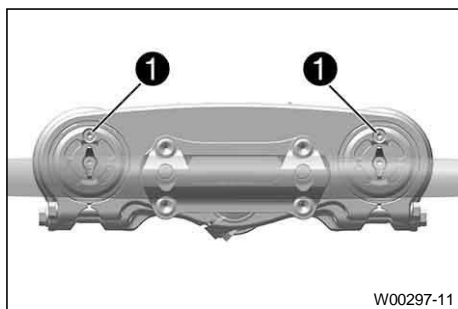

W00297-11

Основные работы

- Установите перья вилки в требуемое положение.
- ✓ Прокачные винты 1 расположены спереди.

**i** Информация

Демпфирование обратного хода – в правом пере вилки **REB** (красный регулятор). Демпфирование сжатия – в левом пере вилки **COMP** (белый регулятор).  
На боковой поверхности верхнего конца перьев вилки выфрезерованы канавки. Вторая фрезерованная канавка (сверху) должна быть заподлицо с верхним краем верхней траверсы.

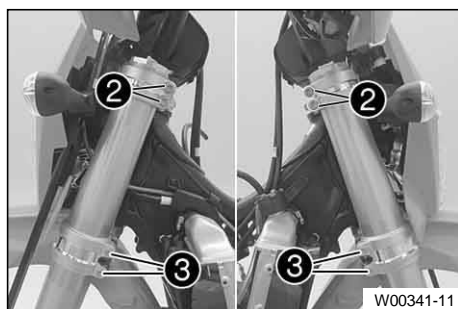

W00341-11

- Затяните винты 2.

Рекомендации

Винт, верхняя траверса	M8	20 Нм (14,8 фунт-фут)
------------------------	----	-----------------------

- Затяните винты 3.

Рекомендации

Винт, нижняя траверса	M8	15 Нм (11,1 фунт-фут)
-----------------------	----	-----------------------

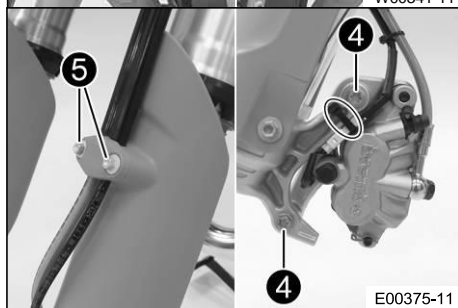

E00375-11

- Установите тормозной суппорт, установите и затяните винты 4.

Рекомендации

Винт, передний тормозной суппорт	M8	25 Нм (18,4 фунт-фут) <b>Loctite®243™</b>
----------------------------------	----	--

- Установите кабельные стяжки.
- Установите тормозную магистраль, жгут проводов и зажим в требуемое положение. Установите и затяните винты 5.

Завершающие работы

- Установите переднее колесо. ↘ (стр. 102)

12.9 Снятие нижней траверсы ↘

Подготовительные работы

- Поднимите мотоцикл с помощью подъемной подставки. (стр. 58)
- Снимите переднее колесо. ↘ (стр. 101)
- Снимите перья вилки. ↘ (стр. 60)
- Снимите маску фары с фарой. (стр. 111)
- Снимите переднее крыло. (стр. 65)
- Снимите сиденье. (стр. 68)
- Снимите топливный бак. ↘ (стр. 75)
- Снимите подушку руля.

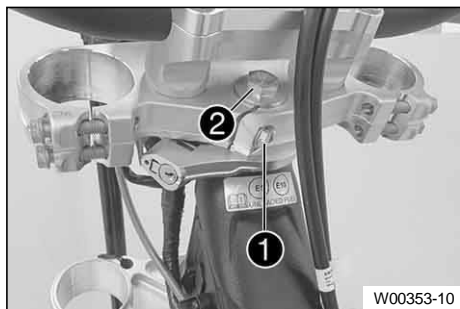

### Основные работы

- Ослабьте винт **1**.
- Ослабьте винт **2**. Снимите верхнюю траверсу с рулем и отложите в сторону.
- Снимите верхнюю траверсу с рулем и отложите в сторону.



### Информация

Накройте комплектующие детали, чтобы защитить их от повреждений. Не перегибайте кабели и провода.



- Снимите защитное кольцо **3**.
- Снимите нижнюю траверсу с штоком рулевой колонки.
- Снимите верхний подшипник рулевой колонки.

## 12.10 Установка нижней траверсы

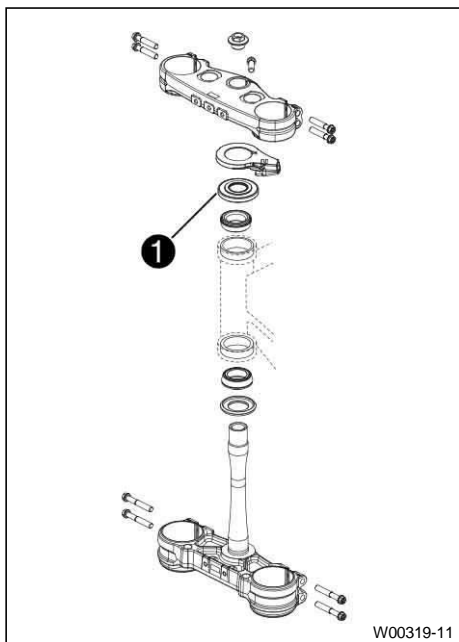

### Основные работы

- Очистите подшипник и уплотнительные элементы, проверьте на отсутствие повреждений и смажьте.

Смазка высокой вязкости (📖 стр. 152)

- Вставьте нижнюю траверсу с штоком рулевой колонки. Установите верхний подшипник рулевой колонки.
- Наденьте защитное кольцо **1**.

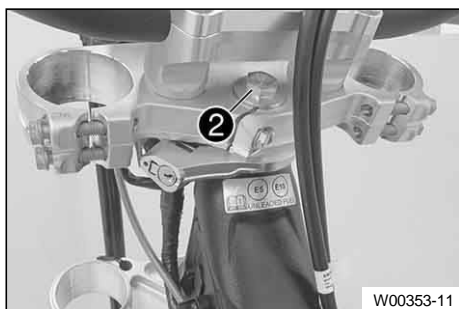

- Установите верхнюю траверсу и руль в требуемое положение.
- Расположите линию сцепления и жгут проводов.
- Установите винт **2**, но пока не затягивайте.

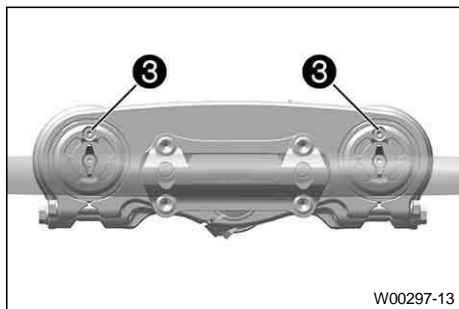

- Установите перья вилки в требуемое положение.
- ✓ Прокочные винты 3 расположены спереди.

**И** **Информация**  
 На боковой поверхности верхнего конца перьев вилки выфрезерованы канавки. Вторая фрезерованная канавка (сверху) должна быть заподлицо с верхним краем верхней траверсы.

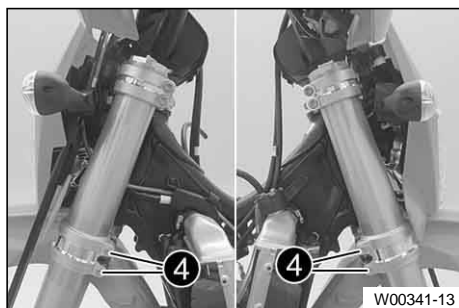

- Затяните винты 4.

Рекомендации

Винт, нижняя траверса	M8	15 Нм (11,1 фунт-фут)
-----------------------	----	-----------------------

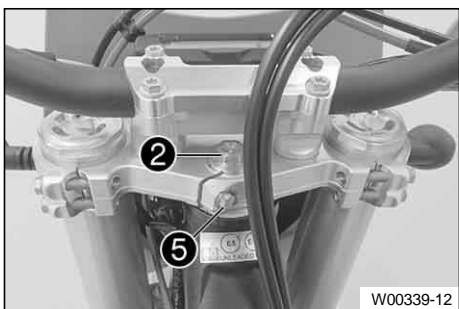

- Затяните винт 2.

Рекомендации

Винт, верхняя рулевая колонка	M20x1,5	12 Нм (8,9 фунт-фут)
-------------------------------	---------	----------------------

- Затяните винт 5.

Рекомендации

Винт, верхний шток рулевой колонки	M8	20 Нм (14,8 фунт-фут)
------------------------------------	----	-----------------------

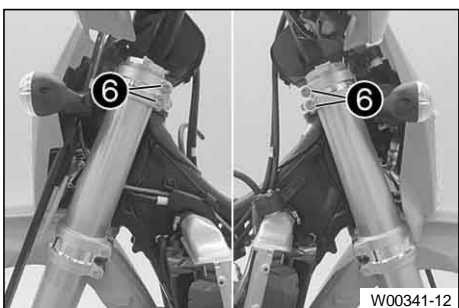

- Затяните винты 6.

Рекомендации

Винт, верхняя траверса	M8	20 Нм (14,8 фунт-фут)
------------------------	----	-----------------------

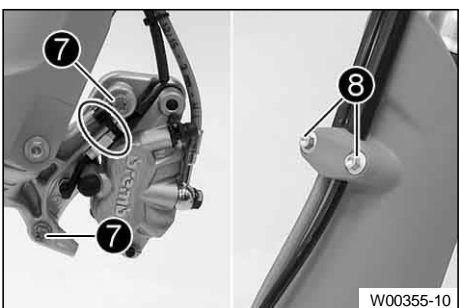

- Установите тормозной суппорт, установите и затяните винты 7.

Рекомендации

Винт, передний тормозной суппорт	M8	25 Нм (18,4 фунт-фут) <b>Loctite®243™</b>
----------------------------------	----	--

- Установите кабельные стяжки.
- Установите тормозную магистраль, жгут проводов и зажим в требуемое положение. Установите и затяните винты 8.

**Завершающие работы**

- Установите подушку руля.
- Установите переднее крыло. (📖 стр. 66)

- Установите переднее колесо. 🛠️ (📖 стр. 102)
- Установите маску фары с фарой. (📖 стр. 112)
- Проверьте жгут проводов, тросы, тормозные магистрали и магистрали сцепления на предмет свободы движения и правильности прокладки.
- Проверьте подшипник рулевой колонки на наличие люфта. (📖 стр. 64)
- Снимите мотоцикл с подъемной подставки. (📖 стр. 58)
- Проверьте настройку фар. (📖 стр. 114)
- Установите топливный бак. 🛠️ (📖 стр. 77)
- Установите сиденье. (📖 стр. 69)

## 12.11 Проверка подшипника рулевой колонки на наличие люфта



### Предупреждение

**Опасность несчастных случаев** Из-за неправильного люфта подшипников рулевой колонки ухудшаются характеристики управляемости и повреждаются комплектующие детали.

- Незамедлительно устраните неправильный люфт подшипников рулевой колонки. (В вашей официальной мастерской KTM будут рады помочь).



### Информация

Если транспортное средство эксплуатируется в течение длительного времени с люфтом в подшипнике рулевой колонки, то со временем могут быть повреждены подшипники и гнезда подшипников в раме.

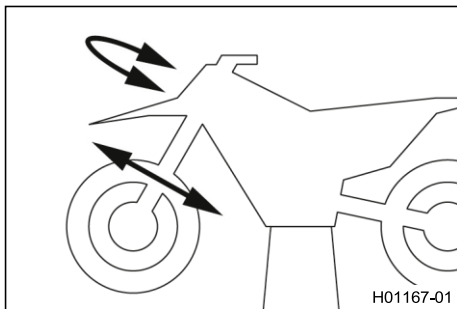

### Подготовительные работы

- Поднимите мотоцикл с помощью подъемной подставки. (📖 стр. 58)

### Основные работы

- Установите руль в нейтральное положение. Перемещайте перья вилки в направлении движения и обратно.

Люфт в подшипнике рулевой колонки не должен быть заметен.

» Если люфт заметный:

- Отрегулируйте люфт подшипника рулевой колонки. 🛠️ (📖 стр. 65)

- Перемещайте руль вперед и назад по всему диапазону поворота.

Руль должен легко перемещаться во всем диапазоне поворота. Не должно быть никаких заметных положений фиксации.

» Если замечены положения фиксации:

- Отрегулируйте люфт подшипника рулевой колонки. 🛠️ (📖 стр. 65)
- Проверьте подшипник рулевой колонки и при необходимости замените его.

- Проверьте правильность регулировки и фиксации стопорных болтов рулевого управления.

### Завершающие работы

- Снимите мотоцикл с подъемной подставки. (📖 стр. 58)

**12.12 Регулировка люфта подшипника рулевой колонки**

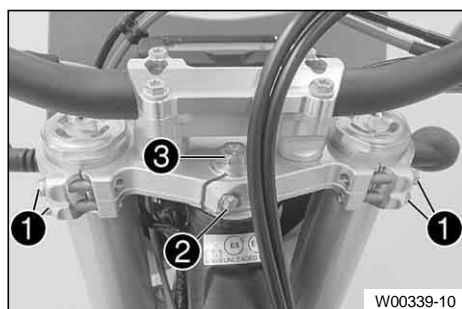

**Подготовительные работы**

- Поднимите мотоцикл с помощью подъемной подставки. (стр. 58)

**Основные работы**

- Ослабьте винты 1 и 2.
- Ослабьте и повторно затяните винт 3.

**Рекомендации**

Винт, верхняя рулевая колонка	M20x1,5	12 Нм (8,9 фунт-фут)
-------------------------------	---------	----------------------

- Используя пластмассовый молоток, слегка постучите по верхней траверсе, чтобы избежать появления напряжений.

- Затяните винты 1.

**Рекомендации**

Винт, верхняя траверса	M8	20 Нм (14,8 фунт-фут)
------------------------	----	-----------------------

- Затяните винт 2.

**Рекомендации**

Винт, верхний шток рулевой колонки	M8	20 Нм (14,8 фунт-фут)
------------------------------------	----	-----------------------

**Завершающие работы**

- Проверьте подшипник рулевой колонки на наличие люфта. (стр. 64)
- Снимите мотоцикл с подъемной подставки. (стр. 58)

**12.13 Смазка подшипника рулевой колонки**

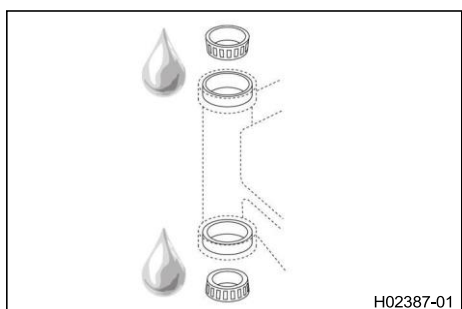

- Снимите нижнюю траверсу. (стр. 61)
- Установите нижнюю траверсу. (стр. 62)

**Информация**

Подшипник рулевой колонки очищается и смазывается в процессе снятия и установки нижней траверсы.

**12.14 Снятие переднего крыла**

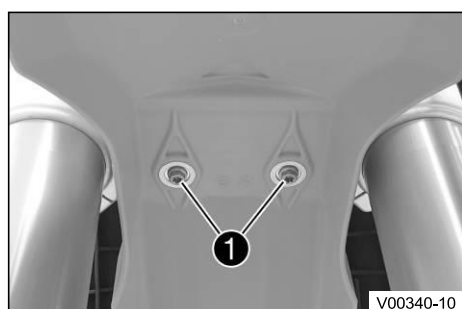

**Подготовительные работы**

- Снимите маску фары с фарой. (стр. 111)

**Основные работы**

- Выкрутите винты 1.

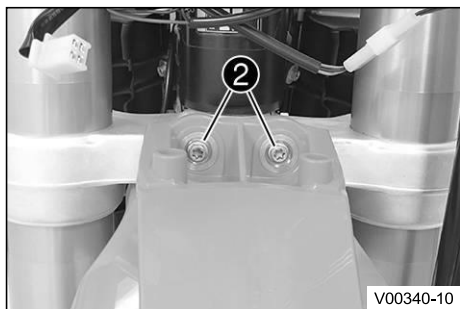

- Выкрутите винты ②. Снимите переднее крыло.

## 12.15 Установка переднего крыла

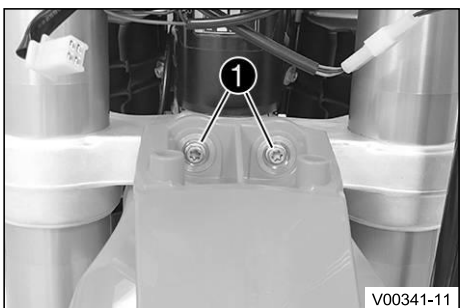

### Основные работы

- Установите переднее крыло в требуемое положение. Установите и затяните винты ①.

### Рекомендации

Оставшиеся винты, шасси	M6	10 Нм (7,4 фунт-фут)
-------------------------	----	----------------------

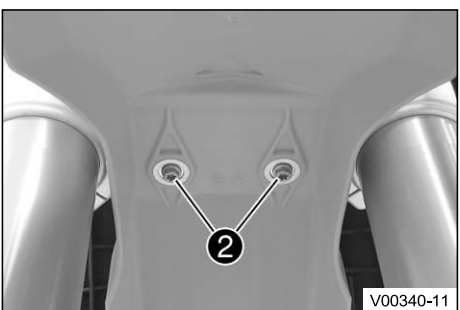

- Установите и затяните винты ②.

### Рекомендации

Оставшиеся винты, шасси	M6	10 Нм (7,4 фунт-фут)
-------------------------	----	----------------------

### Завершающие работы

- Установите маску фары с фарой. (📖 стр. 112)
- Проверьте настройку фар. (📖 стр. 114)

## 12.16 Снятие амортизатора 🐘

### Подготовительные работы

- Поднимите мотоцикл с помощью подъемной подставки. (📖 стр. 58)
- Снимите сиденье. (📖 стр. 68)
- Снимите защитный кожух рамы. (📖 стр. 70)
- Снимите главный глушитель. (📖 стр. 73)

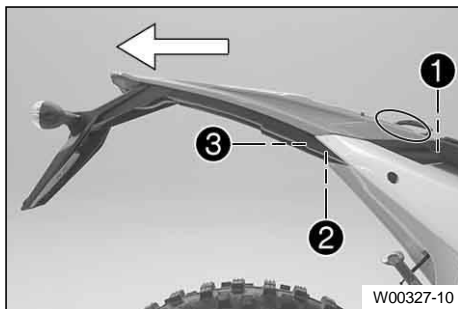

**Основные работы**

- Ослабьте и выверните винты **1**. Отсоедините разъемы задних фонарей и указателей поворота.
- Ослабьте винты **2** и **3** и снимите их.
- Снимите держатель номерного знака с задним фонарем, в направлении назад.

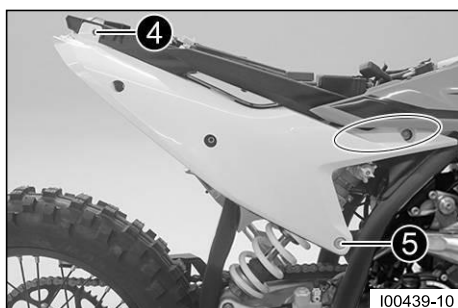

- Ослабьте и выверните винт **4**.
- Ослабьте и выверните винт **5**.
- Осторожно сместите правую боковую крышку в сторону.
- ✓ Правая боковая крышка также защелкивается за спойлером.



- Выверните винт **6** и опустите заднее колесо с помощью маятниковой вилки до упора, не блокируя заднее колесо. Зафиксируйте заднее колесо в этом положении.
- Выверните винт **7** отодвиньте защиту от брызг **8** в сторону и снимите амортизатор.

**12.17 Установка амортизатора**

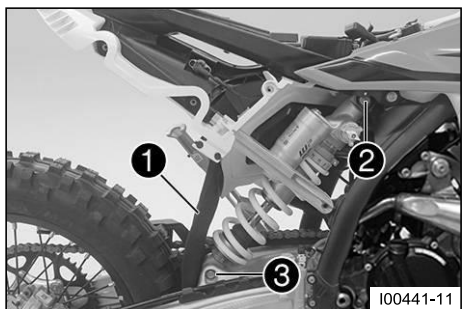

**Основные работы**

- Отодвиньте защиту от брызг **1** в сторону и установите амортизатор в требуемое положение. Установите и затяните винт **2**.

Рекомендации

Винт, верхний амортизатор	M12	80 Нм (59 фунт-фут) <b>Loctite®2701™</b>
---------------------------	-----	---

- Установите и затяните винт **3**.

Рекомендации

Винт, нижний амортизатор	M12	80 Нм (59 фунт-фут) <b>Loctite®2701™</b>
--------------------------	-----	---

**i** **Информация**

Шарнирное соединение амортизатора на маятниковой вилке покрыто тефлоном. Его нельзя смазывать консистентной смазкой или какими-либо другими смазочными материалами. Смазочные материалы растворяют тефлоновое покрытие, тем самым значительно сокращая срок службы.

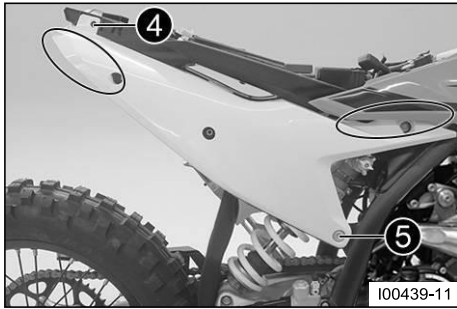

- Установите правую боковую крышку на хвостовую часть.
  - ✓ Правильно установите правую боковую крышку за спойлером.
  - ✓ Убедитесь, что она правильно установлена на хвостовой части.

- Установите и затяните винт 4.
- ✓ Затяните винт вручную до упора.
- Установите и затяните винт 5.

**Рекомендации**

Винт, подрамник, верхняя часть	M8	35 Нм (25,8 фунт-фут) <b>Loctite®243™</b>
--------------------------------	----	--

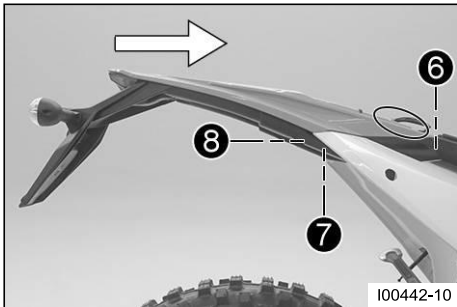

- Аккуратно наденьте держатель номерного знака с задним фонарем на заднюю часть.
  - ✓ Обратите внимание на прокладку кабеля.

- Установите и затяните винты 6.

**Рекомендации**

Оставшиеся винты, шасси	M6	10 Нм (7,4 фунт-фут)
-------------------------	----	----------------------

- Подсоедините разъемы для задних фонарей и указателей поворота, надежно закрепите и уложите их.

- Установите и затяните винты 7.

**Рекомендации**

Оставшиеся винты, шасси	M6	10 Нм (7,4 фунт-фут)
-------------------------	----	----------------------

- Установите и затяните винты 8.

**Рекомендации**

Оставшиеся винты, шасси	<b>EJOT PT®</b> K60x25-Z	2 Нм (1,5 фунт-фут)
-------------------------	-----------------------------	---------------------

**Завершающие работы**

- Установите главный глушитель. (📖 стр. 74)
- Установите защитный кожух рамы. (📖 стр. 70)
- Установите сиденье. (📖 стр. 69)
- Снимите мотоцикл с подъемной подставки. (📖 стр. 58)

**12.18 Снятие сиденья**

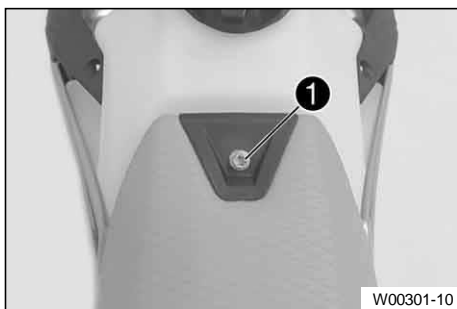

- Выкрутите винты 1.

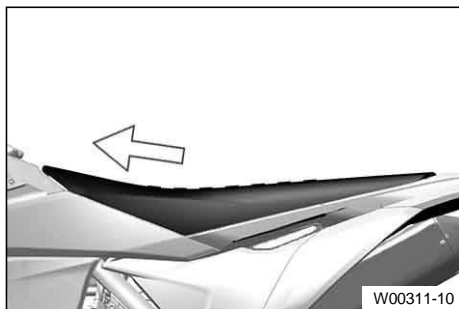

W00311-10

- Подтяните сиденье к топливному баку и снимите его.



**12.19 Монтаж сиденья**

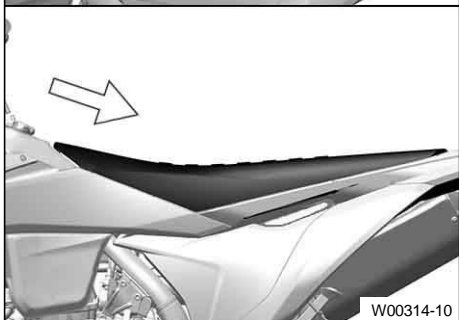
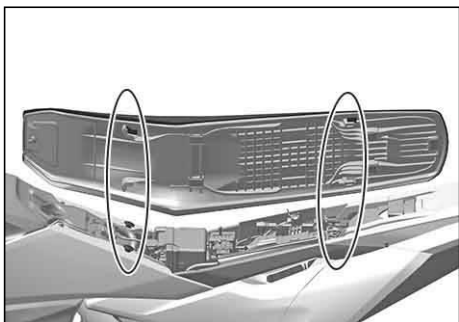

W00314-10

- Установите переднюю часть сиденья на втулку с буртиками топливного бака, опустите сиденье сзади и сдвиньте его вперед.
- ✓ Удерживающие выступы входят в зацепление в углублениях на задней стороне.
- Убедитесь, что сиденье правильно зафиксировано.

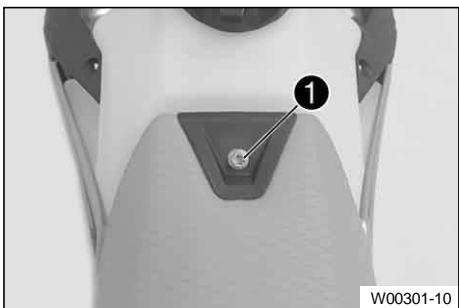

W00301-10

- Установите и затяните винт 1 с левой стороны.

Рекомендации

Винт, фиксация сиденья	M6	8 Нм (5,9 фунт-фут)
------------------------	----	---------------------



## 12.20 Снятие защитного кожуха рамы

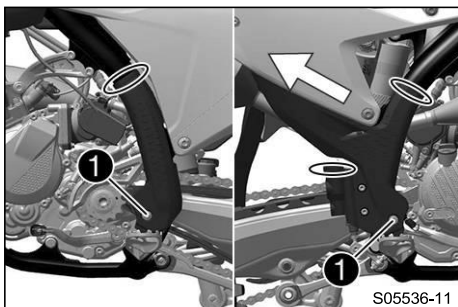

- Снимите кабельные стяжки.
- Выверните винты ❶ вместе с втулками.
- Снимите левый защитный кожух рамы.
- Сдвиньте правый защитный кожух рамы вперед и снимите его снизу.

## 12.21 Установка защитного кожуха рамы

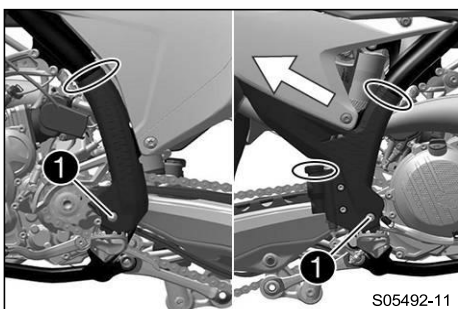

- Установите левый защитный кожух рамы в требуемое положение.
- Вставьте правый защитный кожух рамы снизу и сдвиньте его назад.
- Установите винты ❶ с втулками и затяните.

### Рекомендации

Винт, защитный кожух рамы	M5	3 Нм (2,2 фунт-фут)
---------------------------	----	---------------------

- Закрепите защитный кожух рамы кабельными стяжками.

## 12.22 Снятие крышки корпуса воздушного фильтра



### Состояние

Крышка корпуса воздушного фильтра закреплена.

- Выкрутите винт ❶.

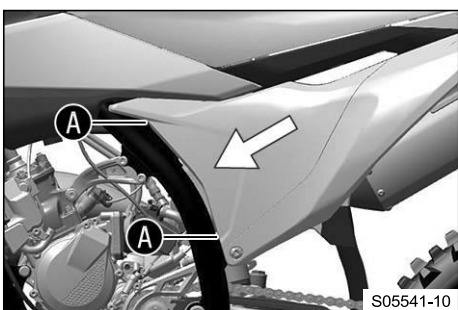

- Снимите крышку корпуса воздушного фильтра в области А и сдвиньте ее в сторону и вперед. Снимите крышку корпуса воздушного фильтра.

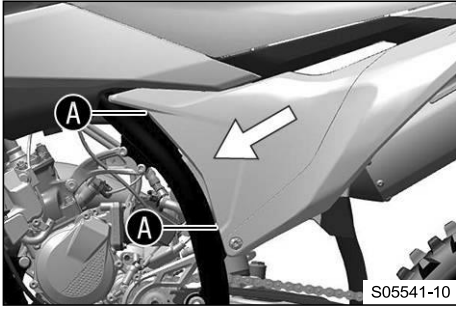

**Состояние**

Крышка корпуса воздушного фильтра не закреплена.

- Снимите крышку корпуса воздушного фильтра в области **A** и сдвиньте ее в сторону и вперед. Снимите крышку корпуса воздушного фильтра.



**12.23 Установка крышки корпуса воздушного фильтра**

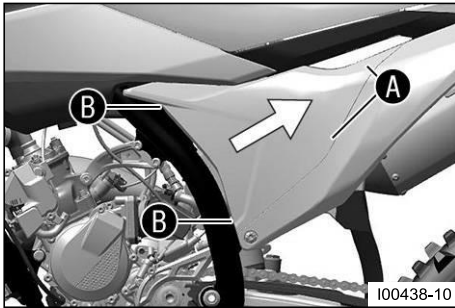

**Состояние**

Крышка корпуса воздушного фильтра закреплена.

- Вставьте крышку корпуса воздушного фильтра в область **A** и закрепите ее в области **B**.



- Установите и затяните винт **1**.

**Рекомендации**

Винт, крышка корпуса воздушного фильтра	EJOT PT® K60x20-Z	3 Нм (2,2 фунт-фут)
---	----------------------	---------------------

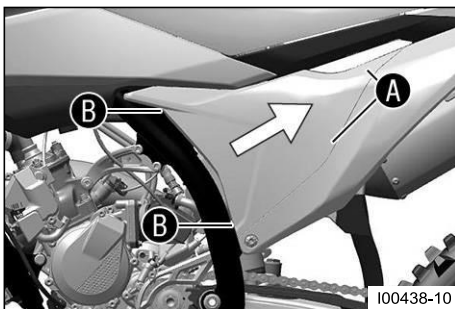

**Состояние**

Крышка корпуса воздушного фильтра не закреплена.

- Вставьте крышку корпуса воздушного фильтра в область **A** и закрепите ее в области **B**.



**12.24 Извлечение воздушного фильтра**

**Примечание**

**Повреждение двигателя** Нефильтрованный всасываемый воздух негативно влияет на срок службы двигателя.

Пыль и грязь попадают в двигатель без воздушного фильтра.

- Эксплуатируйте транспортное средство только в том случае, если оно оснащено воздушным фильтром.



### Примечание

**Опасность загрязнения окружающей среды**

Опасные вещества наносят вред окружающей среде.

- Утилизируйте масла, смазки, фильтры, топливо, чистящие средства, тормозную жидкость и т.д. правильно и в соответствии с действующими нормативными документами.

### Подготовительные работы

- Снимите крышку корпуса воздушного фильтра. (☞ стр. 70)

### Основные работы

- Отсоедините крепежную лапку ①. Снимите воздушный фильтр вместе с опорой воздушного фильтра.
- Снимите воздушный фильтр с опоры воздушного фильтра.

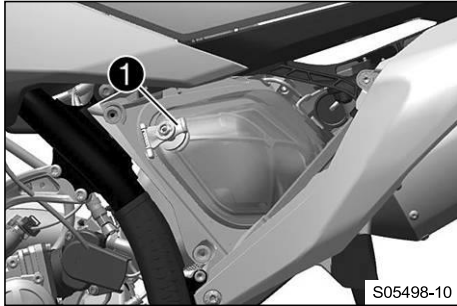

## 12.25 Установка воздушного фильтра ☞

### Основные работы

- Установите чистый воздушный фильтр на опору воздушного фильтра.
- Смажьте воздушный фильтр в области А.

Долговечная консистентная смазка (☞ стр. 152)

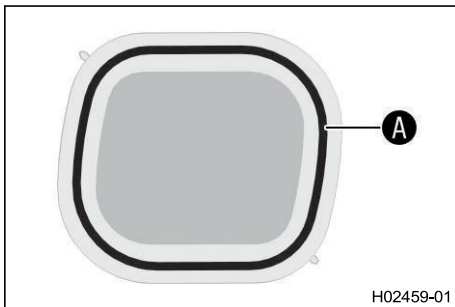

- Вставьте воздушный фильтр и установите стопорный штифт ① в требуемое положение во втулку В.
- ✓ Воздушный фильтр расположен правильно.
- Вставьте крепежную лапку ②.
- ✓ Стопорный штифт ③ фиксируется крепежной лапкой ②.



### Информация

Если воздушный фильтр установлен неправильно, пыль и грязь могут попасть в двигатель и привести к его повреждению.

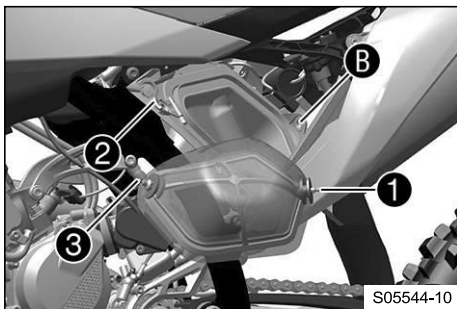

### Завершающие работы

- Установите крышку корпуса воздушного фильтра. (☞ стр. 71)

## 12.26 Очистка воздушного фильтра и корпуса воздушного фильтра ☞



### Примечание

**Опасность загрязнения окружающей среды**

Опасные вещества наносят вред окружающей среде.

- Утилизируйте масла, смазки, фильтры, топливо, чистящие средства, тормозную жидкость и т.д. правильно и в соответствии с действующими нормативными документами.

## **i** Информация

Не очищайте воздушный фильтр топливом или нефтепродуктами, так как эти вещества разрушают поролон.



### Подготовительные работы

- Снимите крышку корпуса воздушного фильтра. (🔧 стр. 70)
- Выньте воздушный фильтр. 🛠️ (🔧 стр. 71)

### Основные работы

- Тщательно промойте воздушный фильтр в специальной очищающей жидкости и дайте ему как следует просохнуть.

Очиститель воздушного фильтра (🔧 стр. 152)
--

## **i** Информация

Надавливайте на воздушный фильтр только для того, чтобы высушить его, никогда не выжимайте его.

- Смажьте сухой воздушный фильтр высококачественным маслом для воздушных фильтров.

Масло для поролонового воздушного фильтра (🔧 стр. 152)
--

- Очистите корпус воздушного фильтра.
- Очистите впускной фланец и проверьте его на наличие повреждений и герметичность.

### Завершающие работы

- Установите воздушный фильтр. 🛠️ (🔧 стр. 72)
- Установите крышку корпуса воздушного фильтра. (🔧 стр. 71)

## 12.27 Подготовка крышки корпуса воздушного фильтра к фиксации 🛠️

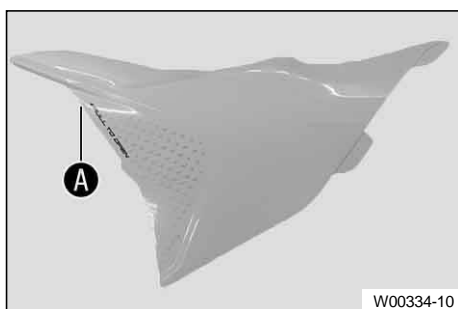

### Подготовительные работы

- Снимите крышку корпуса воздушного фильтра. (🔧 стр. 70)

### Основные работы

- Просверлите отверстие по отметке **A**.

Рекомендации

Диаметр	6 мм (0,24 дюйма)
---------	-------------------

### Завершающие работы

- Установите крышку корпуса воздушного фильтра. (🔧 стр. 71)

## 12.28 Снятие главного глушителя



### Предупреждение

**Опасность ожогов** Выхлопная система сильно нагревается при движении транспортного средства.

- Перед выполнением любых работ на транспортном средстве дайте выхлопной системе остыть.

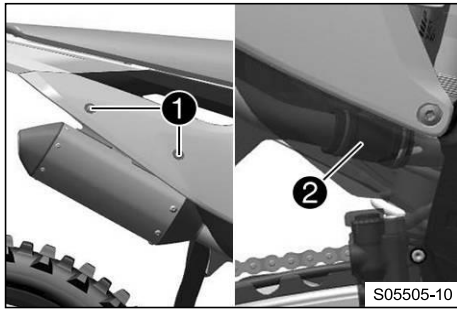

- Выкрутите винты 1.
- Снимите основной глушитель с выпускной втулкой 2 и пружинным кольцом с коллектора.

## 12.29 Установка главного глушителя

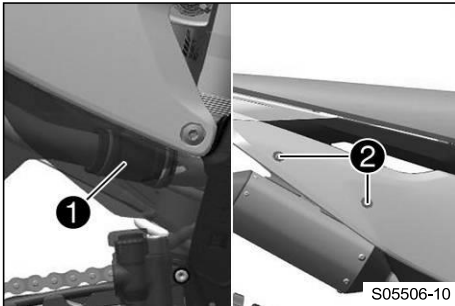

- Установите основной глушитель с резиновой втулкой 1 и пружинными кольцами.
- Установите и затяните винты 2.

### Рекомендации

Оставшиеся винты, шасси	M6	10 Нм (7,4 фунт-фут)
-------------------------	----	----------------------

## 12.30 Замена наполнителя из стекловолоконной пряжи в главном глушителе



### Предупреждение

**Опасность ожогов** Выхлопная система сильно нагревается при движении транспортного средства.

- Перед выполнением любых работ на транспортном средстве дайте выхлопной системе остыть.



### Информация

Со временем волокна наполнителя из стекловолоконной пряжи выходят наружу, и демпфер "выгорает". При этом не только повышается уровень шума, но и изменяются эксплуатационные характеристики.

### Подготовительные работы

- Снимите главный глушитель. (📖 стр. 73)

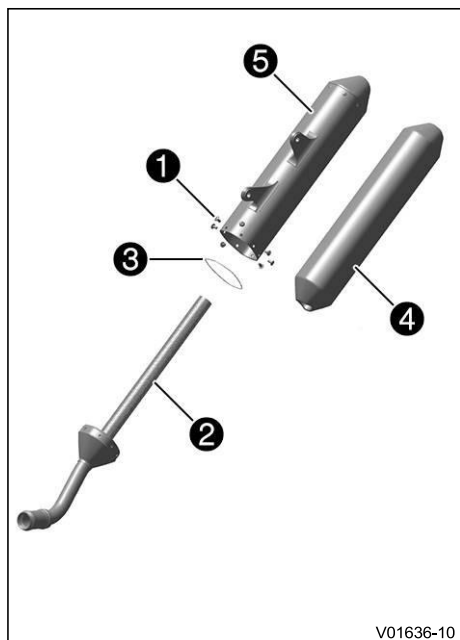

**Основные работы**

- Выкрутите винты 1.
- Извлеките внутреннюю трубку 2 с уплотнительным кольцом 3.
- Вытяните наполнитель из стекловолоконной пряжи 4 из внутренней трубки.
- Очистите детали, подлежащие повторной установке, и проверьте их на отсутствие повреждений.
- Закрепите новый наполнитель из стекловолоконной пряжи 4 во внутренней трубке.
- Наденьте внешнюю трубку 5 на внутреннюю трубку с новым наполнителем из стекловолоконной пряжи и уплотнительное кольцо.
- Установите и затяните все винты 1.

**Рекомендации**

Винты на главном глушителе	M5	7 Нм (5,2 фунт-фут)
----------------------------	----	---------------------

**Завершающие работы**

- Установите главный глушитель. (📖 стр. 74)

**12.31 Снятие топливного бака**



**Опасно**

**Опасность возгорания** Топливо легко воспламеняется.

Топливо в топливном баке расширяется при нагревании и может вытечь в случае переполнения.

- Не заправляйте транспортное средство вблизи открытого огня или зажженных сигарет.
- Выключайте двигатель при заправке топливом.
- Следите за тем, чтобы топливо не пролилось, особенно на горячие части транспортного средства.
- Если топливо пролилось, немедленно вытрите его.
- Соблюдайте технические требования при заправке топливом.



**Предупреждение**

**Опасность отравления** Топливо вредно для здоровья.

- Избегайте контакта топлива с кожей, глазами и одеждой.
- В случае проглатывания топлива немедленно обратитесь к врачу.
- Не вдыхайте пары топлива.
- В случае попадания на кожу немедленно промойте пораженный участок большим количеством воды.
- Тщательно промойте глаза водой и обратитесь к врачу в случае попадания топлива в глаза.
- Смените одежду, если на нее пролилось топливо.
- Храните топливо должным образом в подходящей канистре и в недоступном для детей месте.

**Подготовительные работы**

- Снимите сиденье. (📖 стр. 68)

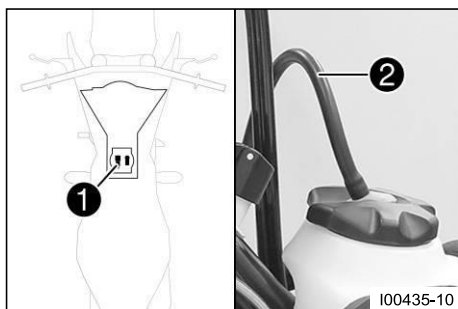

### Основные работы

- Отсоедините разъем топливного насоса **1**.
- Отсоедините шланг **2** от сапуна топливного бака.

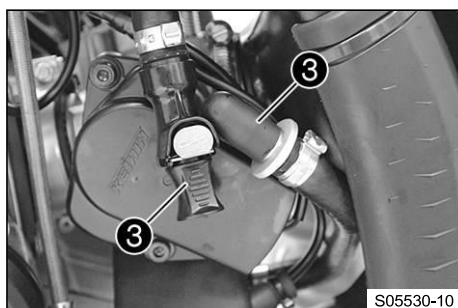

- Тщательно очистите быстроразъемную муфту сжатым воздухом.



### Информация

Ни в коем случае не допускайте попадания грязи в топливопровод. Грязь в топливопроводе засорит клапан впрыска!

- Отсоедините быстроразъемную муфту.



### Информация

Остатки топлива могут вытекать из топливного шланга.

- Установите комплект промывочных колпачков **3**.

Комплект промывочных колпачков (81212016100)

- Выверните винт **4** вместе с резиновой втулкой.

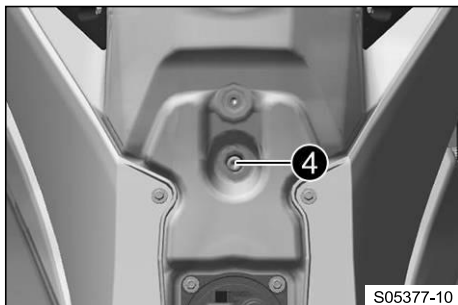

### Проверка уровня масла в 2-тактном двигателе

- Повесьте блок звукового сигнала и кронштейн для него в сторону.

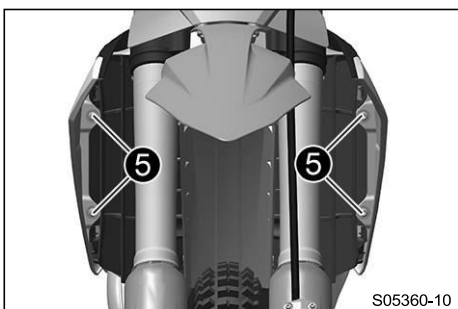

- Выверните винты **5** вместе с втулками с буртиками.

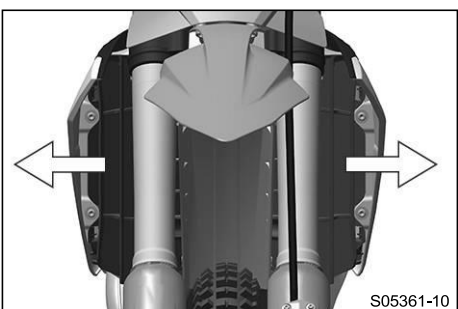

- Отведите обе накладки вбок от кронштейна радиатора и снимите топливный бак.

## 12.32 Установка топливного бака ↩



### Опасно

**Опасность возгорания** Топливо легко воспламеняется.

Топливо в топливном баке расширяется при нагревании и может вытечь в случае переполнения.

- Не заправляйте транспортное средство вблизи открытого огня или зажженных сигарет.
- Выключайте двигатель при заправке топливом.
- Следите за тем, чтобы топливо не пролилось, особенно на горячие части транспортного средства.
- Если топливо пролилось, немедленно вытрите его.
- Соблюдайте технические требования при заправке топливом.



### Предупреждение

**Опасность отравления** Топливо вредно для здоровья.

- Избегайте контакта топлива с кожей, глазами и одеждой.
- В случае проглатывания топлива немедленно обратитесь к врачу.
- Не вдыхайте пары топлива.
- В случае попадания на кожу немедленно промойте пораженный участок большим количеством воды.
- Тщательно промойте глаза водой и обратитесь к врачу в случае попадания топлива в глаза.
- Смените одежду, если на нее пролилось топливо.

### Основные работы

- Проверьте прокладку газового троса. (📖 стр. 84)
- Установите топливный бак и установите два спойлера по бокам перед кронштейном радиатора.
- Убедитесь в отсутствии заземления или повреждения тросов или газовых тросов.

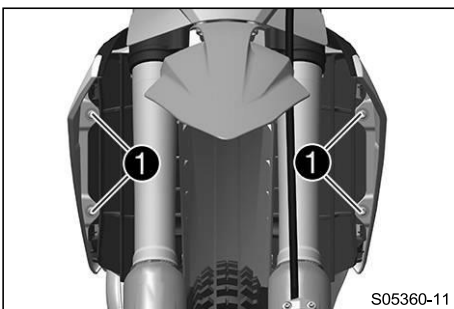
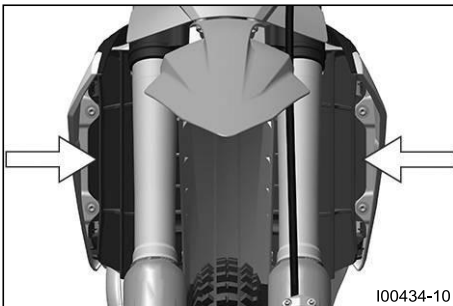

- Установите и затяните винт **1** с резиновой втулкой.

#### Рекомендации

Оставшиеся винты, шасси	M6	10 Нм (7,4 фунт-фут)
-------------------------	----	----------------------

### Проверка уровня масла в 2-тактном двигателе

- Установите блок звукового сигнала с помощью кронштейна.

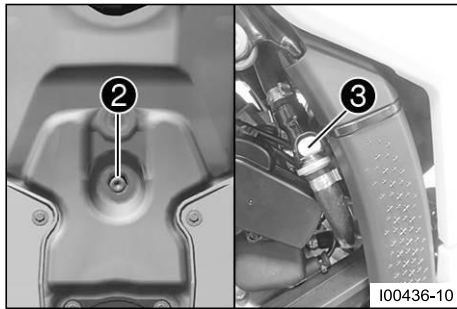

100436-10

- Установите и затяните винты 2 с втулками с буртиками.

Винт, накладка топливного бака на радиаторе	M6	6 Нм (4,4 фунт-фут)
---	----	---------------------

- Снимите комплект промывочных колпачков.
- Тщательно очистите быстроразъемную муфту сжатым воздухом.



### Информация

Ни в коем случае не допускайте попадания грязи в топливопровод. Грязь в топливопроводе засоряет клапан впрыска!

- Тщательно очистите быстроразъемную муфту сжатым воздухом.



### Информация

Ни в коем случае не допускайте попадания грязи в топливопровод. Грязь в топливопроводе засоряет клапан впрыска!

- Смажьте уплотнительное кольцо и присоедините быстроразъемную муфту 3.



### Информация

Проложите трос и топливопровод на безопасном расстоянии от выхлопной системы.

- Распылите силиконовый спрей на безворсовую чистящую ткань и слегка смажьте уплотнительное кольцо быстроразъемной муфты.

Силиконовый спрей (☞ стр. 153)

- Соедините быстроразъемную муфту 3.
- Подсоедините шланг продувки топливного бака 4.
- Подключите разъем топливного насоса 5.

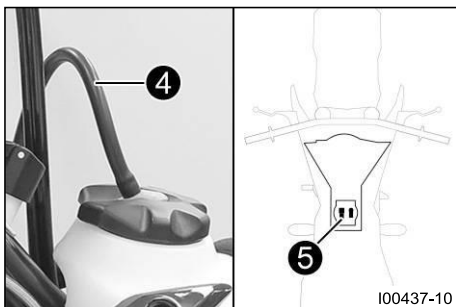

100437-10

### Завершающие работы

- Установите сиденье. (☞ стр. 69)

## 12.33 Проверка цепи на наличие грязи

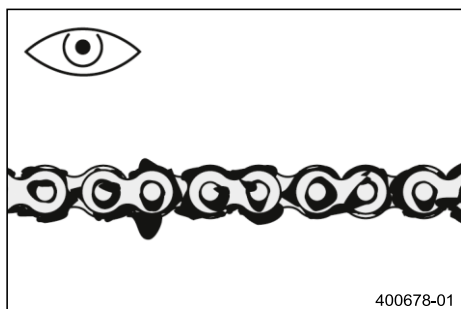

- Проверьте цепь на наличие сильных загрязнений.
  - » Если цепь сильно загрязнена:
    - Очистите цепь. (📖 стр. 79)

## 12.34 Очистка цепи



### Предупреждение

**Опасность несчастных случаев** Смазка на шинах снижает сцепление с дорогой.

- Удалите смазку с шин с помощью подходящего чистящего средства.



### Предупреждение

**Опасность несчастных случаев** Масло или смазка на тормозных дисках снижают эффективность торможения.

- Всегда очищайте тормозные диски от масла и смазки.
- При необходимости очищайте тормозные диски очистителем тормозов.



### Примечание

**Опасность загрязнения окружающей среды** Опасные вещества наносят вред окружающей среде.

- Утилизируйте масла, смазки, фильтры, топливо, чистящие средства, тормозную жидкость и т.д. правильно и в соответствии с действующими нормативными документами.



### Информация

Срок службы цепи во многом зависит от ухода за ней.

### Подготовительные работы

- Поднимите мотоцикл с помощью подъемной подставки. (📖 стр. 58)

### Основные работы

- Смойте рыхлую грязь мягкой струей воды.
- Удалите остатки старой смазки с помощью очистителя цепи.

Очиститель цепи (📖 стр. 152)

- После высыхания нанесите аэрозоль для цепи.

Спрей для цепей для езды по бездорожью (📖 стр. 152)

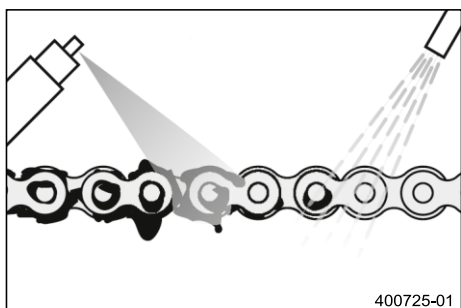

### Завершающие работы

- Снимите мотоцикл с подъемной подставки. (📖 стр. 58)

## 12.35 Проверка натяжения цепи



### Предупреждение

#### Опасность несчастных случаев

Неправильное натяжение цепи повреждает комплектующие детали и приводит к несчастным случаям.

Если цепь натянута слишком сильно, цепь, звездочка двигателя, задняя звездочка, коробка передач и подшипники задних колес изнашиваются быстрее. При перегрузке некоторые комплектующие детали могут сломаться.

Если цепь слишком ослаблена, она может соскочить со звездочки двигателя или задней звездочки. В результате заднее колесо заблокируется или двигатель будет поврежден.

- Регулярно проверяйте натяжение цепи.
- Установите натяжение цепи в соответствии со спецификацией.

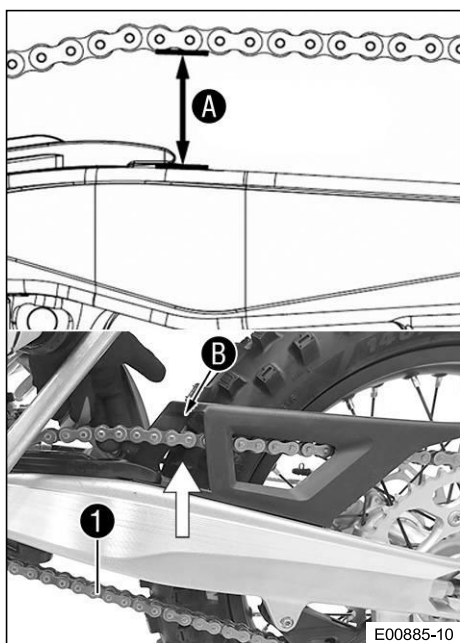

### Подготовительные работы

- Поднимите мотоцикл с помощью подъемной подставки. (📖 стр. 58)

### Основные работы

- Потяните цепь за конец слайдера вверх, чтобы измерить натяжение цепи **A**.



### Информация

Нижний участок цепи **1** должен быть натянут. Когда защитный кожух цепи установлен, должна быть возможность подтянуть цепь по крайней мере до того места, где она соприкасается с защитным кожухом цепи **B**. Износ цепи не всегда равномерный, поэтому следует повторить это измерение при разных положениях цепи.

Натяжение цепи	55 ... 58 мм (2,17 ... 2,28 дюйма)
----------------	------------------------------------

- » Если натяжение цепи не соответствует спецификации:
  - Отрегулируйте натяжение цепи. (📖 стр. 80)

### Завершающие работы

- Снимите мотоцикл с подъемной подставки. (📖 стр. 58)

## 12.36 Регулировка натяжения цепи



### Предупреждение

#### Опасность несчастных случаев

Неправильное натяжение цепи повреждает комплектующие детали и приводит к несчастным случаям.

Если цепь натянута слишком сильно, цепь, звездочка двигателя, задняя звездочка, коробка передач и подшипники задних колес изнашиваются быстрее. При перегрузке некоторые комплектующие детали могут сломаться.

Если цепь слишком ослаблена, она может соскочить со звездочки двигателя или задней звездочки. В результате заднее колесо заблокируется или двигатель будет поврежден.

- Регулярно проверяйте натяжение цепи.
- Установите натяжение цепи в соответствии со спецификацией.

### Подготовительные работы

- Поднимите мотоцикл с помощью подъемной подставки. (📖 стр. 58)
- Проверьте натяжение цепи. (📖 стр. 80)

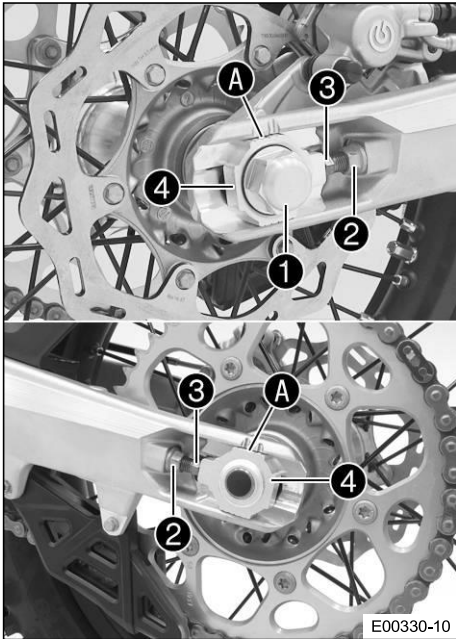

**Основные работы**

- Ослабьте гайку 1.
- Ослабьте гайки 2.
- Отрегулируйте натяжение цепи, поворачивая регулировочные винты 3 влево и вправо.

Рекомендации

Натяжение цепи	55 ... 58 мм (2,17 ... 2,28 дюйма)
----------------	------------------------------------

Поверните регулировочные винты 3 слева и справа так, чтобы метки на левом и правом регуляторах цепи находились в одинаковом положении относительно контрольных меток А. После этого заднее колесо будет правильно выровнено.

- Затяните гайки 2.
- Убедитесь, что регуляторы цепи 4 правильно установлены на регулировочных винтах 3.
- Затяните гайку 1.

Рекомендации

Гайка, ось вращения колеса, задняя	M22x1,5	80 Нм (59 фунт-фут)
------------------------------------	---------	---------------------

**И** **Информация**

Широкий диапазон регулировки натяжителей цепи (32 мм (1,26 дюйма)) позволяет использовать различные вторичные передаточные числа при одинаковой длине цепи. Натяжители цепи 4 могут поворачиваться на 180°.

**Завершающие работы**

- Снимите мотоцикл с подъемной подставки. (📖 стр. 58)

**12.37 Проверка цепи, задней звездочки, звездочки двигателя и направляющей цепи**

**Подготовительные работы**

- Поднимите мотоцикл с помощью подъемной подставки. (📖 стр. 58)

**Основные работы**

- Переключите коробку передач в нейтральное положение.
- Проверьте цепь, заднюю звездочку и звездочку двигателя на предмет износа.
  - » Если цепь, задняя звездочка или звездочка двигателя изношены:
    - Замените комплект трансмиссии. 🛠️

**И** **Информация**

Звездочку двигателя, заднюю звездочку и цепь всегда следует заменять вместе.

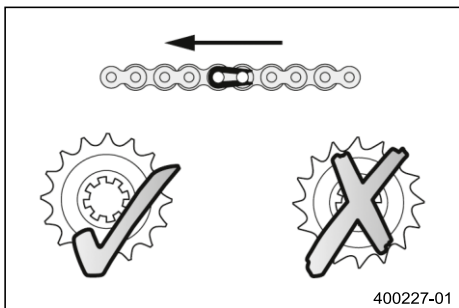

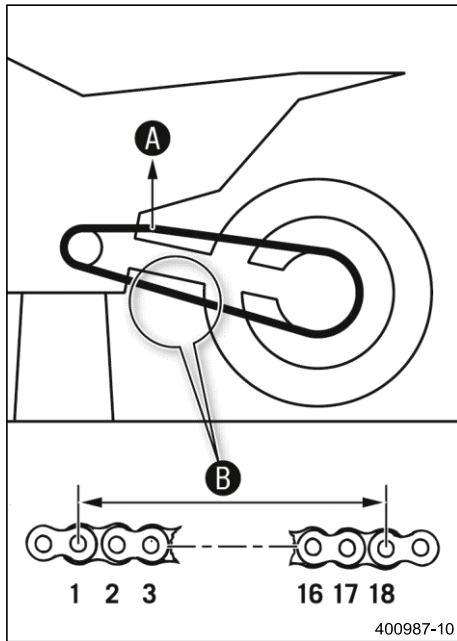

- Потяните за верхний участок цепи с указанным весом **A**.  
Рекомендации

Вес, измерение износа цепи	10 ... 15 кг (22 ... 33 фунта)
----------------------------	--------------------------------

- Измерьте расстояние **B** между 18 цепными роликами в нижней секции цепи.

**i Информация**  
Износ цепи не всегда равномерный, поэтому следует повторить это измерение при разных положениях цепи.

Максимальное расстояние <b>B</b> от 18 цепных роликов на самом длинном участке цепи	272 мм (10,71 дюйма)
---	----------------------

- » Если расстояние **B** больше, чем указанное измерение:

- Замените комплект трансмиссии. 🛠️

**i Информация**  
При установке новой цепи следует также заменить заднюю звездочку и звездочку двигателя.  
Новые цепи быстрее изнашиваются на старых, изношенных звездочках.

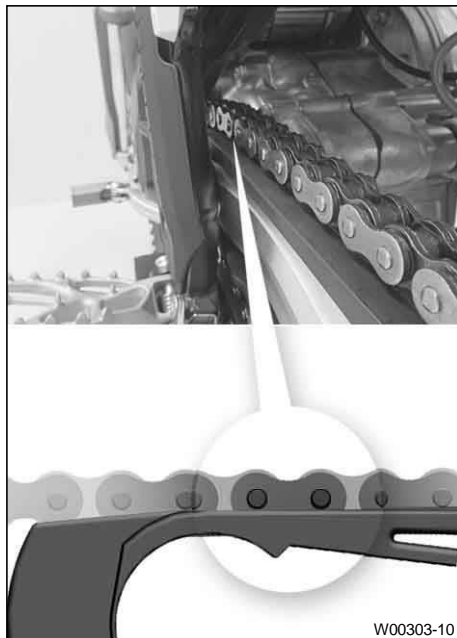

- Проверьте скользящий защитный кожух цепи на предмет износа.
  - » Если нижний край пальцев цепи находится на одной линии со слайдером цепи на маятник или ниже его:
    - Замените скользящий защитный кожух цепи. 🛠️
- Проверьте, надежно ли установлен защитный кожух цепи.
  - » Если скользящий защитный кожух цепи ослаблен:
    - Затяните винты на скользящем защитном кожухе цепи.

Рекомендации

Винт, скользящий защитный кожух цепи	M6	10 Нм (7,4 фунт-фут) <b>Loctite®243™</b>
--------------------------------------	----	---

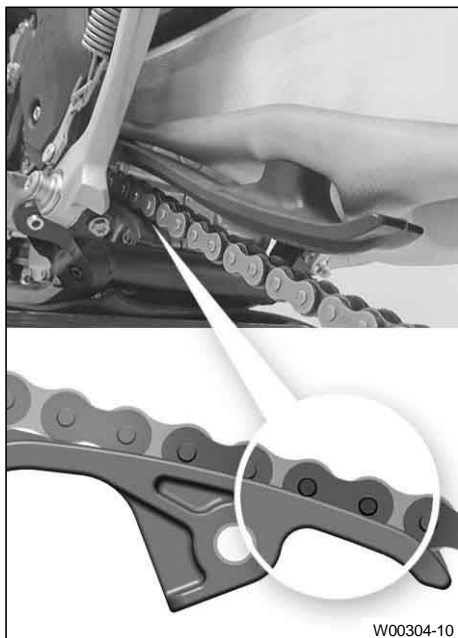

- Проверьте слайдер цепи на предмет износа.
  - » Если нижний край пальцев цепи находится на одной линии со слайдером цепи или ниже его:
    - Замените ползун цепи. 🛠️
- Убедитесь, что слайдер цепи надежно закреплен.
  - » Если ползун цепи ослаблен:
    - Затяните винт на ползуне цепи.

Рекомендации

Винт, слайдер цепи	M8	15 Нм (11,1 фунт-фут)
--------------------	----	-----------------------

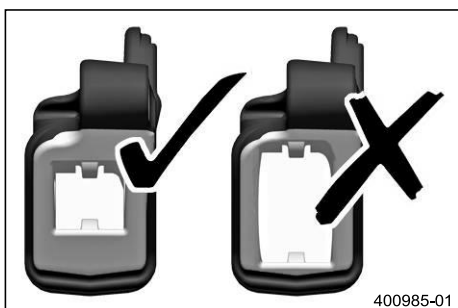

- Проверьте направляющую цепи на предмет износа.



**Информация**

Износ виден на передней части направляющей цепи.

- » Если светлая часть направляющей цепи изношена:
  - Замените направляющую цепи. 🛠️



- Убедитесь, что направляющая цепи плотно посажена.
  - » Если направляющая цепи ослаблена:
    - Затяните винты на направляющей цепи.

Рекомендации

Винт, направляющая цепи на маятниковой вилке сзади	M6x16	10 Нм (7,4 фунт-фут)
Винт, направляющая цепи на маятниковой вилке спереди	M6x45	10 Нм (7,4 фунт-фут)

**Завершающие работы**

- Снимите мотоцикл с подъемной подставки. (📖 стр. 58)

## 12.38 Проверка рамы

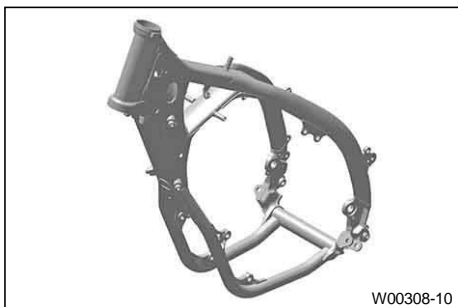

- Проверьте раму на отсутствие повреждений, трещин и деформации.
  - » Если на раме имеются признаки повреждения, трещины или деформация:
    - Замените раму.

Рекомендации

Ремонт рамы не допускается.

## 12.39 Проверка маятниковой вилки.



- Проверьте маятниковую вилку на наличие повреждений, трещин и деформации.
  - » Если на маятниковой вилке имеются признаки повреждения, трещины или деформация:
    - Замените маятниковую вилку.

Рекомендации

Ремонт маятниковой вилки не допускается.

## 12.40 Проверка прокладки газового троса



### Предупреждение

#### Опасность несчастных случаев

При неправильной прокладке газовый трос может перекрутиться, застрять или заблокироваться.

Если газовый трос перекручен, застрял или заблокирован, регулировать скорость невозможно.

- Убедитесь, что прокладка газового троса и люфт в газовом тросе соответствуют спецификации.

### Подготовительные работы

- Снимите сиденье. (стр. 68)
- Снимите топливный бак. (стр. 75)



### Основные работы

- Проверьте прокладку газового троса.

Оба газовых троса должны быть проложены по задней стороне руля, над кронштейном топливного бака, справа от рамы к корпусу дроссельного клапана. Оба газовых троса должны быть закреплены за резиновым ремнем опоры топливного бака.

- » Если газовый трос проложен не так, как указано:
  - Откорректируйте прокладку газового троса.

### Завершающие работы

- Установите топливный бак. 🛠️ (стр. 77)
- Установите сиденье. 🛠️ (стр. 69)

## 12.41 Проверка резиновой рукоятки

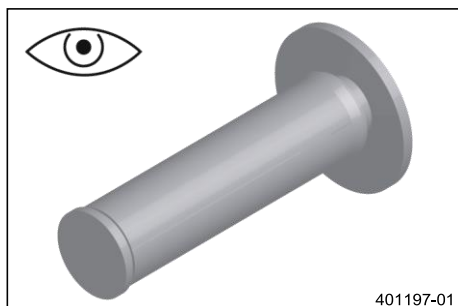

- Проверьте резиновые рукоятки на руле на предмет повреждений, износа и ослабления.

**И** **Информация**  
 Резиновые рукоятки привулканизированы на втулку слева и на трубку рукоятки газа справа. Левая втулка зажимается на руле. Резиновая рукоятка может быть заменена только на втулку или трубку газа.

- » Если резиновая рукоятка повреждена или изношена:
  - Замените резиновую рукоятку.
- Убедитесь, что винт **1** надежно зафиксирован.

#### Рекомендации

Винт, фиксированная рукоятка	M4	5 Нм (3,7 фунт-фут) <b>Loctite®243™</b>
------------------------------	----	--

Ромб **A** должен быть расположен так, как показано на рисунке.

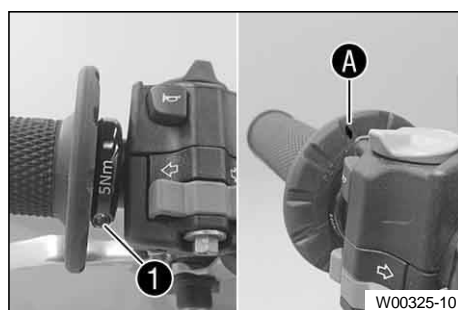

## 12.42 Регулировка исходного положения рычага сцепления

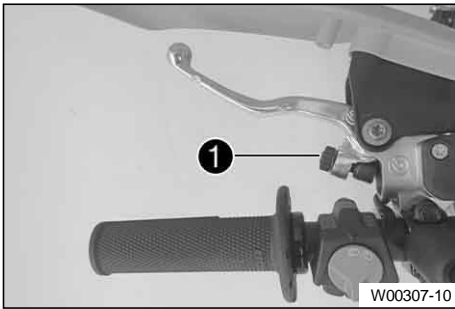

- Отрегулируйте исходное положение рычага сцепления в соответствии с размером вашей руки, повернув регулировочный винт **1**.

### **i** Информация

Поверните регулировочный винт против часовой стрелки, чтобы уменьшить расстояние между рычагом сцепления и рулем. Поверните регулировочный винт по часовой стрелке, чтобы увеличить расстояние между рычагом сцепления и рулем. Диапазон регулировки ограничен. Поворачивайте регулировочный винт только от руки, не прилагая усилий. Не выполняйте никаких регулировок во время езды.

## 12.43 Проверка/коррекция уровня жидкости в гидравлической муфте сцепления



### Предупреждение

**Раздражение кожи** Тормозная жидкость - вредное вещество.

- Храните тормозную жидкость в недоступном для детей месте.
- Носите подходящую защитную одежду и защитные очки.
- Не допускайте попадания тормозной жидкости на кожу, в глаза или на одежду.
- В случае проглатывания тормозной жидкости немедленно обратитесь к врачу.
- В случае попадания на кожу промойте пораженный участок большим количеством воды.
- При попадании тормозной жидкости в глаза немедленно тщательно промойте их водой и обратитесь к врачу.
- Если тормозная жидкость пролилась на одежду, смените ее.



### Примечание

**Опасность загрязнения окружающей среды** Опасные вещества наносят вред окружающей среде.

- Утилизируйте масла, смазки, фильтры, топливо, чистящие средства, тормозную жидкость и т.д. правильно и в соответствии с действующими нормативными документами.



### Информация

Уровень жидкости повышается с увеличением износа облицовочных дисков сцепления. Избегайте контакта тормозной жидкости с окрашенными деталями. Тормозная жидкость разъедает краску.

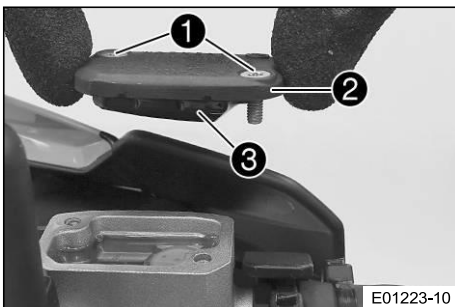

- Переместите бачок жидкости гидравлической муфты, установленный на руле, в горизонтальное положение.
- Выкрутите винты **1**.
- Снимите крышку **2** с мембраной **3**.
- Проверьте уровень жидкости.

Уровень жидкости ниже бортика контейнера	4 мм (0,16 дюйма)
--	-------------------

- » Если уровень жидкости не соответствует техническим требованиям:
  - Откорректируйте уровень жидкости в гидравлической муфте.

Тормозная жидкость DOT 4/DOT 5.1 (☞ стр. 150)
---

- Установите крышку с мембраной в требуемое положение. Установите и затяните винты.

**i Информация**  
Используйте воду для безотлагательной очистки перелившейся или пролитой тормозной жидкости.

## 12.44 Замена жидкости гидравлического сцепления



### Предупреждение

**Раздражение кожи** Тормозная жидкость - вредное вещество.

- Храните тормозную жидкость в недоступном для детей месте.
- Носите подходящую защитную одежду и защитные очки.
- Не допускайте попадания тормозной жидкости на кожу, в глаза или на одежду.
- В случае проглатывания тормозной жидкости немедленно обратитесь к врачу.
- В случае попадания на кожу промойте пораженный участок большим количеством воды.
- При попадании тормозной жидкости в глаза немедленно тщательно промойте их водой и обратитесь к врачу.
- Если тормозная жидкость пролилась на одежду, смените ее.



### Примечание

**Опасность загрязнения окружающей среды** Опасные вещества наносят вред окружающей среде.

- Утилизируйте масла, смазки, фильтры, топливо, чистящие средства, тормозную жидкость и т.д. правильно и в соответствии с действующими нормативными документами.



### Информация

Избегайте контакта тормозной жидкости с окрашенными деталями. Тормозная жидкость разъедает краску.

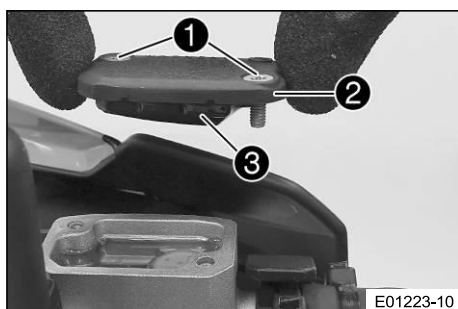

- Переместите бачок жидкости гидравлической муфты, установленный на руле, в горизонтальное положение.
- Выкрутите винты 1.
- Снимите крышку 2 с мембраной 3.

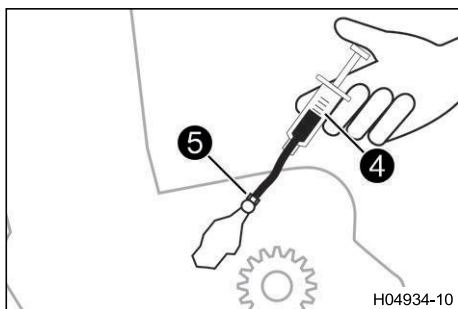

- Заполните прокачной шприц 4 соответствующей гидравлической жидкостью.

Шприц (50329050000)
---------------------

Тормозная жидкость DOT 4/DOT 5.1 (стр. 150)
---

- На рабочем цилиндре сцепления снимите защитный колпачок стравливателя, отпустите винт прокачной винт 5 и установите прокачной шприц 4.

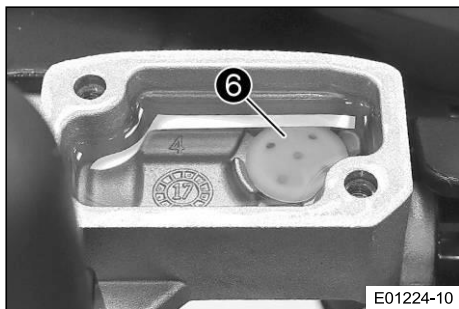

- Теперь нагнетайте жидкость в систему до тех пор, пока она не будет выходить из отверстия **6** главного цилиндра без пузырьков.
- Периодически извлекайте жидкость из бачка главного цилиндра, чтобы не допустить переполнения.
- Извлеките прокачной шприц. Затяните прокачной винт. Установите защитный колпачок.
- Откорректируйте уровень жидкости в гидравлической муфте.

#### Рекомендации

Уровень жидкости ниже бортика контейнера	4 мм (0,16 дюйма)
--	-------------------

- Установите крышку с мембраной в требуемое положение. Установите и затяните винты.



#### Информация

Используйте воду для безотлагательной очистки перелившейся или пролитой тормозной жидкости.

### 12.45 Снятие защиты двигателя

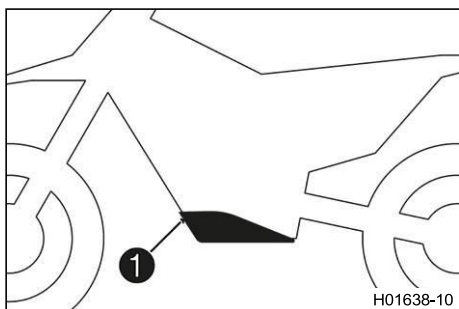

- Выверните винты **1** и кожух двигателя.

### 12.46 Установка защиты двигателя

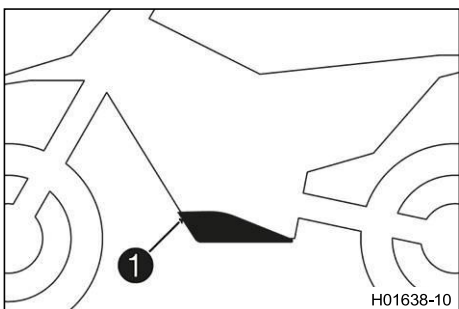

- Прикрепите защитный кожух двигателя к раме сзади и поднимите его спереди.
- Установите и затяните винты **1**.

#### Рекомендации

Оставшиеся винты, шасси	M6	10 Нм (7,4 фунт-фут)
-------------------------	----	----------------------

**13.1 Проверка свободного хода педали переднего тормоза**



**Предупреждение**

**Опасность несчастных случаев**

В случае перегрева тормозная система выходит из строя. Если рычаг переднего тормоза не имеет свободного хода, значит, в контуре переднего тормоза создается давление.

- Настройте свободный ход рычага переднего тормоза в соответствии со спецификацией.

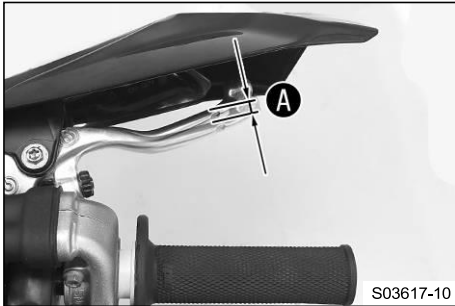

**Проверка уровня масла в 2-тактном двигателе**

- Нажмите рычаг переднего тормоза вперед и проверьте свободный ход **A**.

Свободный ход рычага переднего тормоза	≥ 3 мм (≥ 0,12 дюйма)
--	-----------------------

- » Если свободный ход не соответствует спецификации:

- Отрегулируйте свободный ход педали переднего тормоза. (🔧 стр. 89)

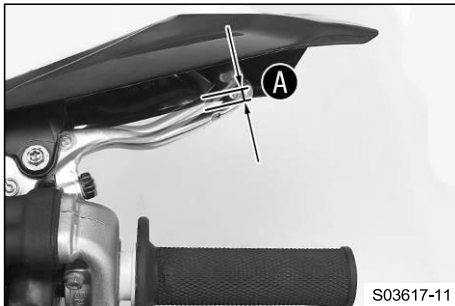

**(150 XC-W US)**

- Нажмите рычаг переднего тормоза вперед и проверьте свободный ход **A**.

Свободный ход рычага переднего тормоза	≥ 3 мм (≥ 0,12 дюйма)
--	-----------------------

- » Если свободный ход не соответствует спецификации:

- Отрегулируйте исходное положение рычага переднего тормоза.

**13.2 Регулировка свободного хода рычага переднего тормоза (150 EXC EU)**

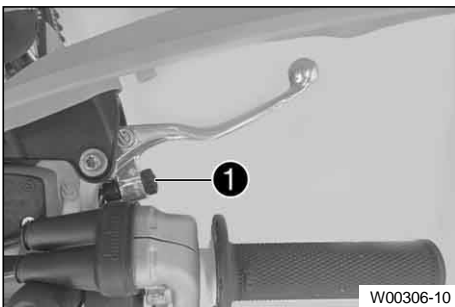

- Проверьте свободный ход педали переднего тормоза (🔧 стр. 89)
- Отрегулируйте свободный ход педали переднего тормоза с помощью регулировочного винта **1**.

**Информация**

Поверните регулировочный винт по часовой стрелке, чтобы уменьшить свободный ход. Точка схватывания перемещается в сторону от руля. Поверните регулировочный винт против часовой стрелке, чтобы увеличить свободный ход. Точка схватывания перемещается к рулю.

Диапазон регулировки ограничен. Поворачивайте регулировочный винт только от руки, не прилагая усилий. Не выполняйте никаких регулировок во время езды.

## 13.3 Проверка тормозных дисков



### Предупреждение

**Опасность несчастных случаев** Изношенные тормозные диски снижают эффект торможения.

- Безотлагательно заменяйте изношенные тормозные диски. (В вашей официальной мастерской KTM будут рады помочь).

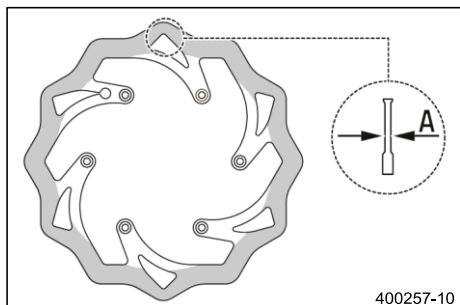

- Проверьте толщину переднего и заднего тормозного диска в нескольких точках по размеру **A**.



### Информация

Износ уменьшает толщину тормозного диска в районе поверхности контакта тормозных колодок.

Тормозные диски – предел износа	
передний	2,5 мм (0,098 дюйма)
сзади	3,5 мм (0,138 дюйма)

- » Если толщина тормозного диска меньше указанного значения:
  - Замените передний тормозной диск. 🛠️
  - Замените задний тормозной диск. 🛠️
- Проверьте передние и задние тормозные диски на наличие повреждений, трещин и деформации.
  - » Если тормозной диск имеет повреждения, трещины или деформацию:
    - Замените передний тормозной диск. 🛠️
    - Замените задний тормозной диск. 🛠️

## 13.4 Проверка уровня жидкости в переднем тормозном механизме



### Предупреждение

**Опасность несчастных случаев** Недостаточный уровень тормозной жидкости приводит к отказу тормозной системы.

Если уровень тормозной жидкости опускается ниже указанной отметки или указанного значения, значит, в тормозной системе есть утечка или изношены тормозные колодки.

- Проверьте тормозную систему и не продолжайте езду, пока проблема не будет устранена. (В вашей официальной мастерской KTM будут рады помочь).



### Предупреждение

**Опасность несчастных случаев** Слишком старая тормозная жидкость или жидкость неподходящего типа ухудшает работу тормозной системы.

- Убедитесь, что тормозная жидкость для переднего и заднего тормоза заменена в соответствии с графиком обслуживания. (В вашей официальной мастерской KTM будут рады помочь).
- Убедитесь, что используется только чистая, одобренная тормозная жидкость из плотно закрытой емкости. (Ваша авторизованная мастерская KTM будет рада помочь.)

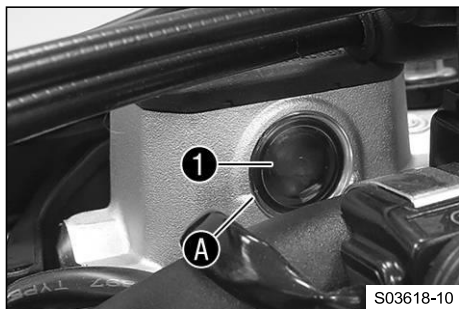

- Переместите бачок для тормозной жидкости, установленный на руле, в горизонтальное положение.
- Проверьте уровень тормозной жидкости по указателю уровня 1.
  - » Если уровень тормозной жидкости опустился ниже отметки A:
    - Долейте жидкость передних тормозов. (стр. 91)

### 13.5 Добавление жидкости для передних тормозов



**Предупреждение**

**Опасность несчастных случаев** Недостаточный уровень тормозной жидкости приводит к отказу тормозной системы.

Если уровень тормозной жидкости опускается ниже указанной отметки или указанного значения, значит, в тормозной системе есть утечка или изношены тормозные колодки.

- Проверьте тормозную систему и не продолжайте езду, пока проблема не будет устранена. (В вашей официальной мастерской KTM будут рады помочь).



**Предупреждение**

**Раздражение кожи** Тормозная жидкость - вредное вещество.

- Храните тормозную жидкость в недоступном для детей месте.
- Носите подходящую защитную одежду и защитные очки.
- Не допускайте попадания тормозной жидкости на кожу, в глаза или на одежду.
- В случае проглатывания тормозной жидкости немедленно обратитесь к врачу.
- В случае попадания на кожу промойте пораженный участок большим количеством воды.
- При попадании тормозной жидкости в глаза немедленно тщательно промойте их водой и обратитесь к врачу.
- Если тормозная жидкость пролилась на одежду, смените ее.



**Предупреждение**

**Опасность несчастных случаев** Слишком старая тормозная жидкость или жидкость неподходящего типа ухудшает работу тормозной системы.

- Убедитесь, что тормозная жидкость для переднего и заднего тормоза заменена в соответствии с графиком обслуживания. (В вашей официальной мастерской KTM будут рады помочь).
- Убедитесь, что используется только чистая, одобренная тормозная жидкость из плотно закрытой емкости. (Ваша авторизованная мастерская KTM будет рада помочь.)



**Примечание**

**Опасность загрязнения окружающей среды** Опасные вещества наносят вред окружающей среде.

- Утилизируйте масла, смазки, фильтры, топливо, чистящие средства, тормозную жидкость и т.д. правильно и в соответствии с действующими нормативными документами.



**Информация**

Избегайте контакта тормозной жидкости с окрашенными деталями. Тормозная жидкость разъедает краску.

**Подготовительные работы**

- Проверьте, зафиксированы ли тормозные колодки переднего тормоза. (стр. 92)

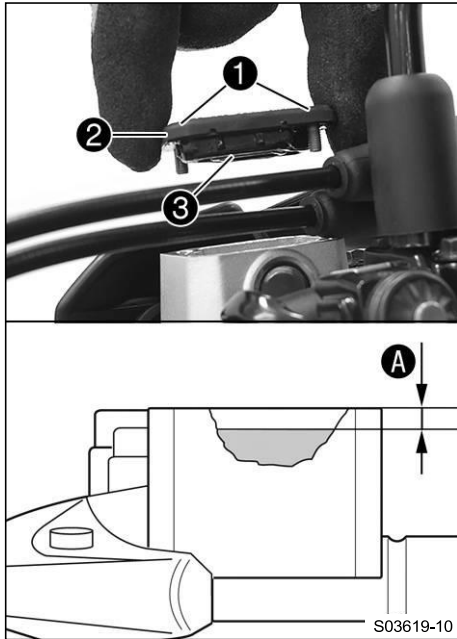

## Основные работы

- Переместите бачок для тормозной жидкости, установленный на руле, в горизонтальное положение.
- Выкрутите винты ①.
- Снимите крышку ② с мембраной ③.
- Добавьте тормозную жидкость до уровня **A**.

### Рекомендации

Уровень <b>A</b> (уровень тормозной жидкости ниже бортика бачка)	5 мм (0,2 дюйма)
--	------------------

Тормозная жидкость DOT 4/DOT 5.1 (📖 стр. 150)

- Установите крышку с мембраной в требуемое положение. Установите и затяните винты.

**i** **Информация**  
Используйте воду для безотлагательной очистки перелившейся или пролитой тормозной жидкости.

## 13.6 Проверка фиксации тормозных колодок переднего тормоза



### Предупреждение

**Опасность несчастных случаев** Изношенные тормозные колодки снижают эффект торможения.

- Обеспечьте немедленную замену изношенных тормозных колодок. (В вашей официальной мастерской KTM будут рады помочь).

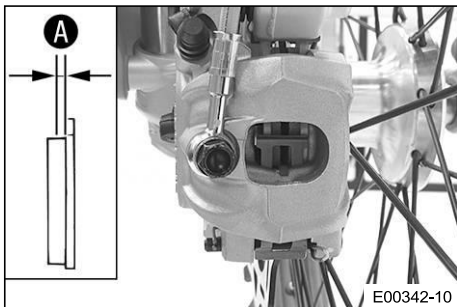

- Проверьте тормозные колодки на толщину накладки **A**.

Минимальная толщина <b>A</b>	$\geq 1$ мм ( $\geq 0,04$ дюйма).
------------------------------	-----------------------------------

- » Если она меньше минимальной толщины:
  - Замените тормозные колодки переднего тормоза. 📖 (📖 стр. 93)
- Проверьте тормозные колодки на наличие повреждений и трещин.
  - » Если есть повреждения или трещины:
    - Замените тормозные колодки переднего тормоза. 📖 (📖 стр. 93)
- Убедитесь, что тормозные колодки закреплены.
  - » Если тормозные колодки закреплены неправильно:
    - Закрепите тормозные колодки, при необходимости замените их новыми деталями.

## 13.7 Замена тормозных колодок переднего тормоза ↗

**Предупреждение**

**Опасность несчастных случаев** Неправильное обслуживание может привести к отказу тормозной системы.

- Следите за тем, чтобы работы по обслуживанию и ремонт выполнялись профессионально. (В вашей официальной мастерской KTM будут рады помочь).

**Предупреждение**

**Раздражение кожи** Тормозная жидкость - вредное вещество.

- Храните тормозную жидкость в недоступном для детей месте.
- Носите подходящую защитную одежду и защитные очки.
- Не допускайте попадания тормозной жидкости на кожу, в глаза или на одежду.
- В случае проглатывания тормозной жидкости немедленно обратитесь к врачу.
- В случае попадания на кожу промойте пораженный участок большим количеством воды.
- При попадании тормозной жидкости в глаза немедленно тщательно промойте их водой и обратитесь к врачу.
- Если тормозная жидкость пролилась на одежду, смените ее.

**Предупреждение**

**Опасность несчастных случаев** Слишком старая тормозная жидкость или жидкость неподходящего типа ухудшает работу тормозной системы.

- Убедитесь, что тормозная жидкость для переднего и заднего тормоза заменена в соответствии с графиком обслуживания. (В вашей официальной мастерской KTM будут рады помочь).
- Убедитесь, что используется только чистая, одобренная тормозная жидкость из плотно закрытой емкости. (Ваша авторизованная мастерская KTM будет рада помочь.)

**Предупреждение**

**Опасность несчастных случаев** Масло или смазка на тормозных дисках снижают эффективность торможения.

- Всегда очищайте тормозные диски от масла и смазки.
- При необходимости очищайте тормозные диски очистителем тормозов.

**Предупреждение**

**Опасность несчастных случаев** Тормозные колодки, не прошедшие допуск, изменяют эффективность торможения.

Не все тормозные колодки проверены и прошли допуск для мотоциклов KTM. Конструкция и коэффициент трения тормозных колодок, а значит, и, таким образом, их тормозное усилие, могут значительно отличаться от конструкции и коэффициента трения оригинальных тормозных колодок.

При использовании тормозных колодок, отличающихся от оригинальной комплектации, соответствие оригинальной омологации не гарантируется. В этом случае транспортное средство перестает соответствовать состоянию, в котором оно находилось при поставке, и гарантия производителя аннулируется.

- Используйте только тормозные колодки, одобренные и рекомендованные компанией KTM.

**Примечание**

**Опасность загрязнения окружающей среды** Опасные вещества наносят вред окружающей среде.

- Утилизируйте масла, смазки, фильтры, топливо, чистящие средства, тормозную жидкость и т.д. правильно и в соответствии с действующими нормативными документами.

**Информация**

Избегайте контакта тормозной жидкости с окрашенными деталями. Тормозная жидкость разъедает краску.

# 13 ТОРМОЗНАЯ СИСТЕМА

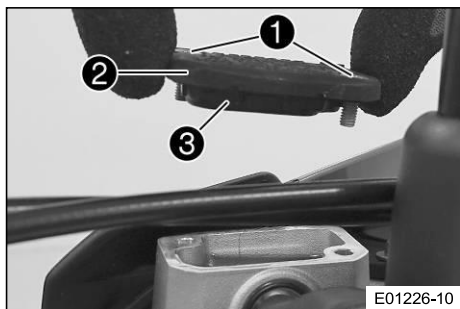

E01226-10

- Переместите бачок для тормозной жидкости, установленный на руле, в горизонтальное положение.
- Выкрутите винты **1**.
- Снимите крышку **2** с мембраной **3**.
- Вручную нажмите на тормозной суппорт в направлении тормозного диска, чтобы отодвинуть тормозные поршни. Убедитесь, что тормозная жидкость не вытекает из бачка тормозной жидкости; при необходимости удалите немного жидкости.

### **i** Информация

Следите за тем, чтобы при отжати тормозных поршней суппорт не прижимался к спицам.

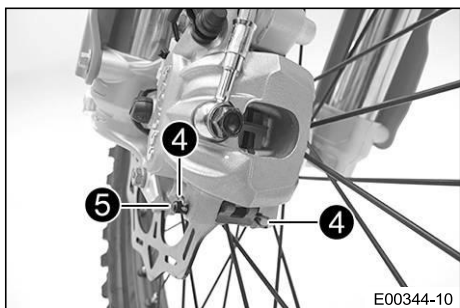

E00344-10

- Снимите шплинт **4**, вытащите штифт **5** и снимите тормозные колодки.
- Очистите тормозной суппорт и кронштейн тормозного суппорта.

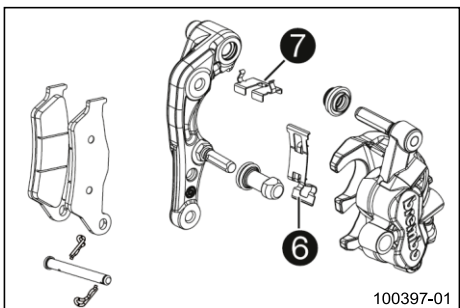

100397-01

- Убедитесь, что пружинная пластина **6** в тормозном суппорте и подвижная пластина тормозных колодок **7** в кронштейне тормозного суппорта установлены правильно.

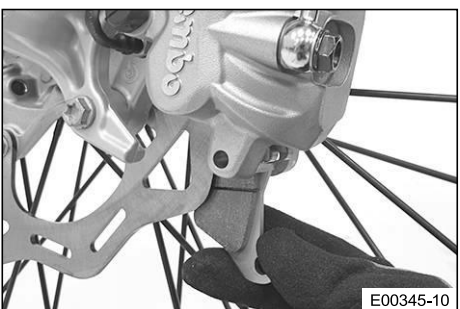

E00345-10

- Установите новые тормозные колодки, вставьте штифт и установите шплинты.

### **i** Информация

Всегда меняйте тормозные колодки парами.

- Несколько раз нажимайте на рычаг переднего тормоза, пока тормозные колодки не соприкоснутся с тормозным диском и не возникнет точка схватывания.

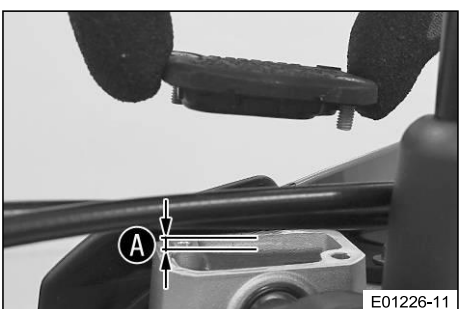

E01226-11

- Откорректируйте объем тормозной жидкости до уровня **A**.  
Рекомендации

Уровень <b>A</b> (уровень тормозной жидкости ниже бортика бачка)	5 мм (0,2 дюйма)
--	------------------

Тормозная жидкость DOT 4/DOT 5.1 (📖 стр. 150)

- Установите крышку с мембраной в требуемое положение. Установите и затяните винты.

**Информация**  
Используйте воду для безотлагательной очистки перелившейся или пролитой тормозной жидкости.

**13.8 Проверка свободного хода педали ножного тормоза**

**Предупреждение**  
**Опасность несчастных случаев** Тормозная система выйдет из строя, если она перегреется или будет неправильно отрегулирована.

Если рычаг ножного тормоза не имеет свободного хода, в тормозной системе заднего тормоза создается давление.

- Настройте свободный ход рычага ножного тормоза в соответствии со спецификацией.
- Убедитесь, что этапы регулировки выполнены должным образом. (Ваша авторизованная мастерская KTM будет рада помочь.)

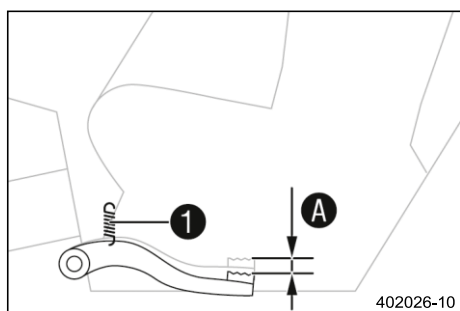

- Отсоедините пружину 1.
- Переместите рычаг ножного тормоза вперед-назад между концевым упором и контактом с поршнем цилиндра ножного тормоза и проверьте свободный ход A.

Рекомендации

Свободный ход рычага ножного тормоза	3 ... 5 мм (0,12 ... 0,2 дюйма)
--------------------------------------	---------------------------------

» Если свободный ход не соответствует техническим условиям:

- Отрегулируйте исходное положение рычага ножного тормоза. (стр. 95)
- Снова подсоедините пружину 1.

**13.9 Регулировка исходного положения педали ножного тормоза**

**Предупреждение**  
**Опасность несчастных случаев** Тормозная система выйдет из строя, если она перегреется или будет неправильно отрегулирована.

Если рычаг ножного тормоза не имеет свободного хода, в тормозной системе заднего тормоза создается давление.

- Настройте свободный ход рычага ножного тормоза в соответствии со спецификацией.
- Убедитесь, что этапы регулировки выполнены должным образом. (Ваша авторизованная мастерская KTM будет рада помочь.)

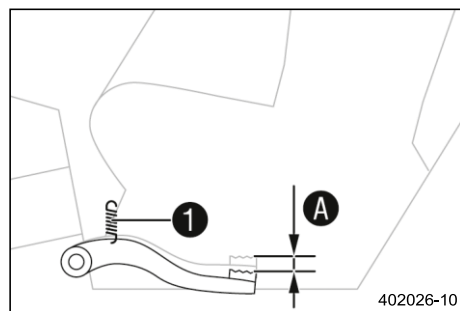

- Отсоедините пружину 1.

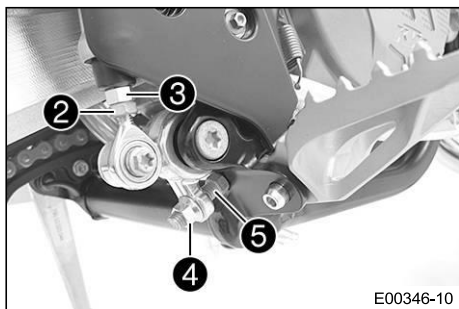

- Ослабьте гайку ② и с толкателем ③ поверните назад до достижения максимального свободного хода.
- Чтобы отрегулировать исходное положение рычага ножного тормоза в соответствии с индивидуальными требованиями, ослабьте гайку ④ и поверните винт ⑤ соответствующим образом.

**И** **Информация**  
 Диапазон регулировки ограничен.

- Поверните толкатель ③ соответствующим образом до получения свободного хода **A**. При необходимости отрегулируйте исходное положение рычага ножного тормоза.

**Рекомендации**

Свободный ход рычага ножного тормоза	3 ... 5 мм (0,12 ... 0,2 дюйма)
--------------------------------------	---------------------------------

- Удерживая винт ⑤, затяните гайку ④.

**Рекомендации**

Гайка, упор рычага ножного тормоза	M8	20 Нм (14,8 фунт-фут)
------------------------------------	----	-----------------------

- Удерживая толкатель ③, затяните гайку ②.

**Рекомендации**

Оставшиеся гайки, шасси	M6	10 Нм (7,4 фунт-фут)
-------------------------	----	----------------------

- Прикрепите пружину ①.

## 13.10 Проверка уровня жидкости в заднем тормозном механизме



**Предупреждение**

**Опасность несчастных случаев**

Недостаточный уровень тормозной жидкости приводит к отказу тормозной системы.

Если уровень тормозной жидкости опускается ниже указанной отметки или указанного значения, значит, в тормозной системе есть утечка или изношены тормозные колодки.

- Проверьте тормозную систему и не продолжайте езду, пока проблема не будет устранена. (В вашей официальной мастерской KTM будут рады помочь).



**Предупреждение**

**Опасность несчастных случаев**

Слишком старая тормозная жидкость или жидкость неподходящего типа ухудшает работу тормозной системы.

- Убедитесь, что тормозная жидкость для переднего и заднего тормоза заменена в соответствии с графиком обслуживания. (В вашей официальной мастерской KTM будут рады помочь).
- Убедитесь, что используется только чистая, одобренная тормозная жидкость из плотно закрытой емкости. (Ваша авторизованная мастерская KTM будет рада помочь.)

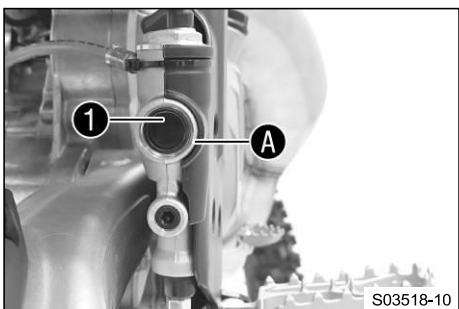

- Установите транспортное средство вертикально.
- Проверьте уровень тормозной жидкости по указателю ①.
  - » Если уровень жидкости опустился ниже метки **A** на указателе уровня:
    - Долейте жидкость задних тормозов. 🛠️ (📄 стр. 97)

## 13.11 Добавление жидкости для задних тормозов

**Предупреждение**

**Опасность несчастных случаев** Недостаточный уровень тормозной жидкости приводит к отказу тормозной системы.

Если уровень тормозной жидкости опускается ниже указанной отметки или указанного значения, значит, в тормозной системе есть утечка или изношены тормозные колодки.

- Проверьте тормозную систему и не продолжайте езду, пока проблема не будет устранена. (В вашей официальной мастерской KTM будут рады помочь).

**Предупреждение**

**Раздражение кожи** Тормозная жидкость - вредное вещество.

- Храните тормозную жидкость в недоступном для детей месте.
- Носите подходящую защитную одежду и защитные очки.
- Не допускайте попадания тормозной жидкости на кожу, в глаза или на одежду.
- В случае проглатывания тормозной жидкости немедленно обратитесь к врачу.
- В случае попадания на кожу промойте пораженный участок большим количеством воды.
- При попадании тормозной жидкости в глаза немедленно тщательно промойте их водой и обратитесь к врачу.
- Если тормозная жидкость пролилась на одежду, смените ее.

**Предупреждение**

**Опасность несчастных случаев** Слишком старая тормозная жидкость или жидкость неподходящего типа ухудшает работу тормозной системы.

- Убедитесь, что тормозная жидкость для переднего и заднего тормоза заменена в соответствии с графиком обслуживания. (В вашей официальной мастерской KTM будут рады помочь).
- Убедитесь, что используется только чистая, одобренная тормозная жидкость из плотно закрытой емкости. (Ваша авторизованная мастерская KTM будет рада помочь.)

**Примечание**

**Опасность загрязнения окружающей среды** Опасные вещества наносят вред окружающей среде.

- Утилизируйте масла, смазки, фильтры, топливо, чистящие средства, тормозную жидкость и т.д. правильно и в соответствии с действующими нормативными документами.

**Информация**

Избегайте контакта тормозной жидкости с окрашенными деталями. Тормозная жидкость разъедает краску.

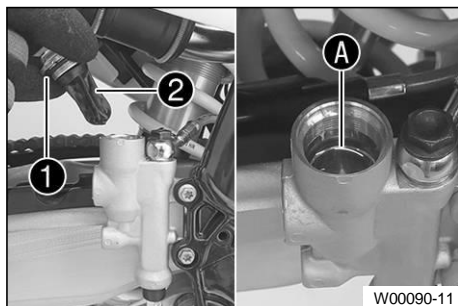
**Подготовительные работы**

- Проверьте, зафиксированы ли тормозные колодки заднего тормоза. (🔧 стр. 98)
- Снимите защитный кожух рамы. (🔧 стр. 70)

**Основные работы**

- Установите транспортное средство вертикально.
- Снимите резьбовую крышку ① с мембраной ② и уплотнительным кольцом.
- Добавьте тормозную жидкость до отметки **A**.

Тормозная жидкость DOT 4/DOT 5.1 (🔧 стр. 150)

- Установите и затяните резьбовую крышку с мембраной и уплотнительным кольцом.



### Информация

Используйте воду для безотлагательной очистки перелившейся или пролитой тормозной жидкости.

### Завершающие работы

- Установите защитный кожух рамы. (📖 стр. 70)

## 13.12 Проверка фиксации тормозных колодок заднего тормоза



### Предупреждение

**Опасность несчастных случаев** Изношенные тормозные колодки снижают эффект торможения.

- Обеспечьте немедленную замену изношенных тормозных колодок. (В вашей официальной мастерской KTM будут рады помочь).

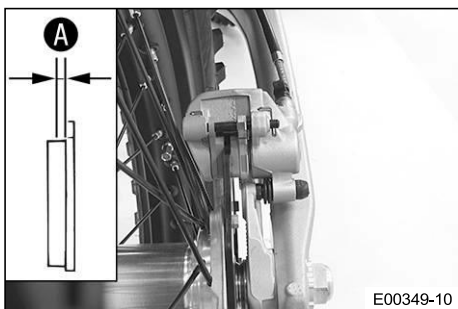

- Проверьте тормозные колодки на толщину накладки **A**.

Минимальная толщина <b>A</b>	$\geq 1 \text{ мм}$ ( $\geq 0,04 \text{ дюйма}$ ).
------------------------------	--

» Если она меньше минимальной толщины:

- Замените задние тормозные колодки. (📖 стр. 98)

- Проверьте тормозные колодки на наличие повреждений и трещин.

» Если есть повреждения или трещины:

- Замените задние тормозные колодки. (📖 стр. 98)

- Убедитесь, что тормозные колодки закреплены.

» Если тормозные колодки закреплены неправильно:

- Закрепите тормозные колодки, при необходимости замените их новыми деталями.

## 13.13 Замена задних тормозных колодок 🛠️



### Предупреждение

**Опасность несчастных случаев** Неправильное обслуживание может привести к отказу тормозной системы.

- Следите за тем, чтобы работы по обслуживанию и ремонт выполнялись профессионально. (В вашей официальной мастерской KTM будут рады помочь).



### Предупреждение

**Раздражение кожи** Тормозная жидкость - вредное вещество.

- Храните тормозную жидкость в недоступном для детей месте.
- Носите подходящую защитную одежду и защитные очки.
- Не допускайте попадания тормозной жидкости на кожу, в глаза или на одежду.
- В случае проглатывания тормозной жидкости немедленно обратитесь к врачу.
- В случае попадания на кожу промойте пораженный участок большим количеством воды.
- При попадании тормозной жидкости в глаза немедленно тщательно промойте их водой и обратитесь к врачу.
- Если тормозная жидкость пролилась на одежду, смените ее.



### Предупреждение

**Опасность несчастных случаев** Слишком старая тормозная жидкость или жидкость неподходящего типа ухудшает работу тормозной системы.

- Убедитесь, что тормозная жидкость для переднего и заднего тормоза заменена в соответствии с графиком обслуживания. (В вашей официальной мастерской KTM будут рады помочь).
- Убедитесь, что используется только чистая, одобренная тормозная жидкость из плотно закрытой емкости. (Ваша авторизованная мастерская KTM будет рада помочь.)



### Предупреждение

**Опасность несчастных случаев** Масло или смазка на тормозных дисках снижают эффективность торможения.

- Всегда очищайте тормозные диски от масла и смазки.
- При необходимости очищайте тормозные диски очистителем тормозов.



### Предупреждение

**Опасность несчастных случаев** Тормозные колодки, не прошедшие допуск, изменяют эффективность торможения.

Не все тормозные колодки проверены и прошли допуск для мотоциклов KTM. Конструкция и коэффициент трения тормозных колодок, а значит, и, таким образом, их тормозное усилие, могут значительно отличаться от конструкции и коэффициента трения оригинальных тормозных колодок.

При использовании тормозных колодок, отличающихся от оригинальной комплектации, соответствие оригинальной омологации не гарантируется. В этом случае транспортное средство перестает соответствовать состоянию, в котором оно находилось при поставке, и гарантия производителя аннулируется.

- Используйте только тормозные колодки, одобренные и рекомендованные компанией KTM.



### Примечание

**Опасность загрязнения окружающей среды** Опасные вещества наносят вред окружающей среде.

- Утилизируйте масла, смазки, фильтры, топливо, чистящие средства, тормозную жидкость и т.д. правильно и в соответствии с действующими нормативными документами.



### Информация

Избегайте контакта тормозной жидкости с окрашенными деталями. Тормозная жидкость разъедает краску.

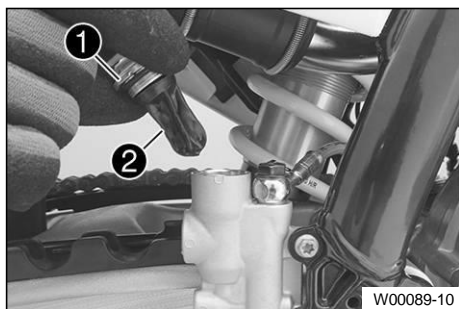

- Установите транспортное средство вертикально.
- Снимите резьбовую крышку ① с мембраной ② и уплотнительным кольцом.
- Вдавите тормозной поршень в исходное положение и убедитесь, что тормозная жидкость не вытекает из бачка; при необходимости извлеките немного жидкости.



### Информация

Следите за тем, чтобы при отжатии тормозного поршня суппорт не прижимался к спицам.

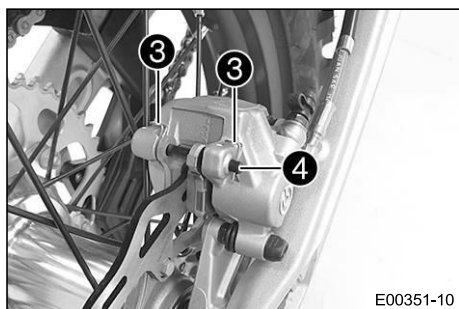

- Снимите шплинт ③, вытащите штифт ④ и снимите тормозные колодки.
- Очистите тормозной суппорт и кронштейн тормозного суппорта.

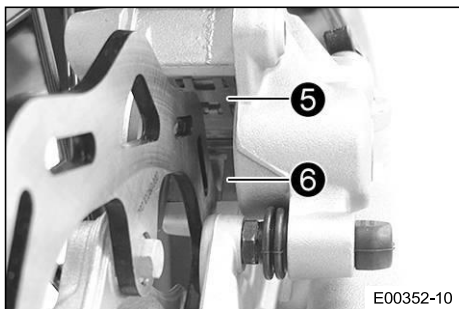

- Убедитесь, что пружинная пластина 5 в тормозном суппорте и подвижная пластина тормозных колодок 6 в кронштейне тормозного суппорта установлены правильно.

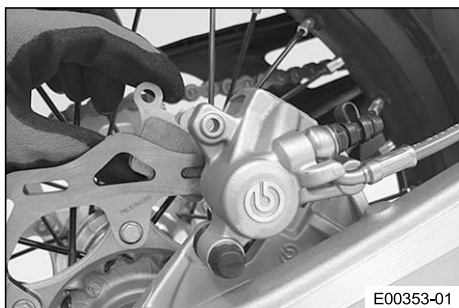

- Установите новые тормозные колодки, вставьте штифт и установите шплинты.



### Информация

Всегда меняйте тормозные колодки парами.

- Несколько раз нажимайте на рычаг ножного тормоза, пока тормозные колодки не соприкоснутся с тормозным диском и не возникнет точка схватывания.

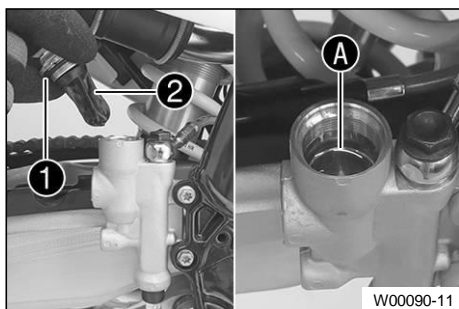

- Доведите уровень тормозной жидкости до отметки A.

Тормозная жидкость DOT 4/DOT 5.1 (стр. 150)

- Установите резьбовую крышку 1 с мембраной 2 и уплотнительным кольцом.



### Информация

Используйте воду для безотлагательной очистки перелившейся или пролитой тормозной жидкости.

## 14.1 Снятие переднего колеса

**Подготовительные работы**

- Поднимите мотоцикл с помощью подъемной подставки. (стр. 58)

**Основные работы**

- Вручную нажмите на тормозной суппорт в направлении тормозного диска, чтобы отодвинуть тормозные поршни.

**Информация**

Следите за тем, чтобы при отжатии тормозных поршней суппорт не прижимался к спицам.

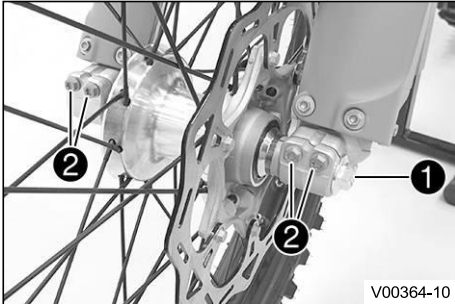

- Ослабьте винт 1 на несколько оборотов.
- Ослабьте винты 2.
- Надавите на винт 1, чтобы вытолкнуть ось вращения колеса из хомута оси.
- Выкрутите винт 1.

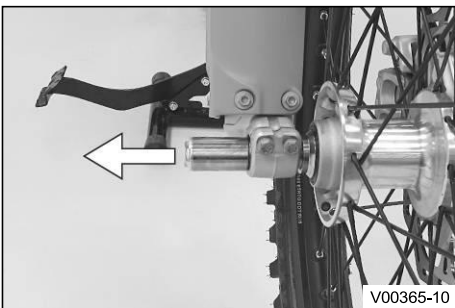
**Предупреждение**

**Опасность несчастных случаев** Поврежденные тормозные диски снижают эффект торможения.

- Всегда укладывайте колесо так, чтобы не повредить тормозной диск.

- Удерживая переднее колесо, снимите ось вращения колеса. Выньте переднее колесо из вилки.

**Информация**

Не приводите в действие рычаг переднего тормоза при снятом переднем колесе.

- Снимите распорки 3.

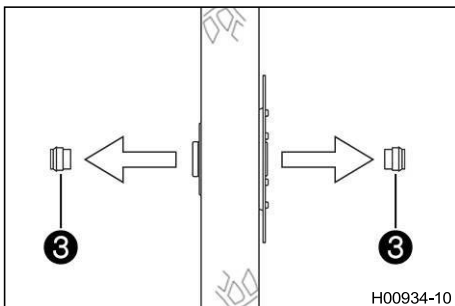

## 14.2 Установка переднего колеса ↩



### Предупреждение

**Опасность несчастных случаев** Эффективность торможения.

Масло или смазка на тормозных дисках снижают

- Всегда очищайте тормозные диски от масла и смазки.
- При необходимости очищайте тормозные диски очистителем тормозов.

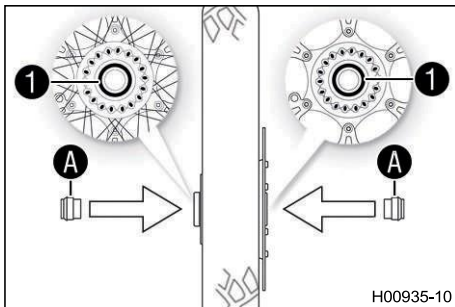

- Проверьте колесный подшипник на наличие повреждений и износа.
  - » Если колесный подшипник поврежден или изношен:
    - Замените подшипник переднего колеса. ↩
- Очистите и смажьте уплотнительные кольца вала ① и контактные поверхности A распорок.

Долговечная консистентная смазка (🛢️ стр. 152)

- Вставьте распорки.
- Очистите и слегка смажьте ось вращения колеса.

Долговечная консистентная смазка (🛢️ стр. 152)

- Установите переднее колесо в требуемое положение и вставьте ось вращения колеса.

✓ Тормозные колодки установлены правильно.

- Установите и затяните винт ②.

### Рекомендации

Винт, ось вращения колеса	M20x1.5	35 Нм (25,8 фунт-фут)
---------------------------	---------	-----------------------

- Несколько раз нажмите на рычаг переднего тормоза, чтобы тормозные колодки правильно прилегали к тормозному диску.
- Снимите мотоцикл с подъемной подставки. (🛢️ стр. 58)
- Включите передний тормоз и несколько раз сильно сожмите вилку.

✓ Перья вилки выпрямятся.

- Затяните винты ③.

### Рекомендации

Винт, ось вилки	M8	15 Нм (11,1 фунт-фут)
-----------------	----	-----------------------

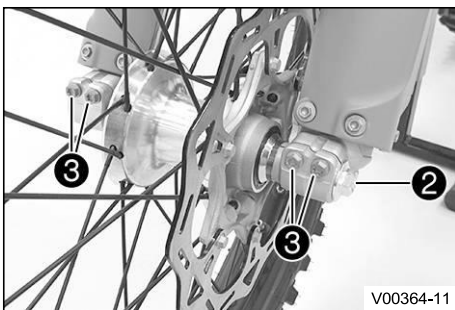

## 14.3 Снятие заднего колеса ↩

### Подготовительные работы

- Поднимите мотоцикл с помощью подъемной подставки. (🛢️ стр. 58)

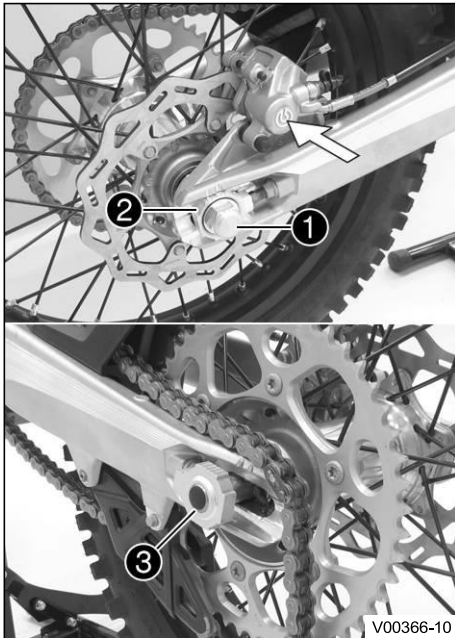

### Основные работы

- Вручную нажмите на тормозной суппорт в направлении тормозного диска, чтобы отодвинуть тормозной поршень.



#### Информация

Следите за тем, чтобы при отжатии тормозного поршня суппорт не прижимался к спицам.

- Снимите гайку ①.
- Снимите натяжитель цепи ②. Вытяните ось вращения колеса ③ достаточно далеко, чтобы заднее колесо можно было протолкнуть вперед.
- Продвиньте заднее колесо вперед как можно дальше. Снимите цепь с задней звездочки.



#### Информация

Накройте комплектующие детали, чтобы защитить их от повреждений.



#### Предупреждение

**Опасность несчастных случаев** Поврежденные тормозные диски снижают эффект торможения.

- Всегда укладывайте колесо так, чтобы не повредить тормозной диск.

- Удерживая заднее колесо, снимите ось вращения колеса. Выньте заднее колесо из маятниковой вилки.



#### Информация

Не пользуйтесь рычагом ножного тормоза при снятом заднем колесе.

- Снимите распорки ④.

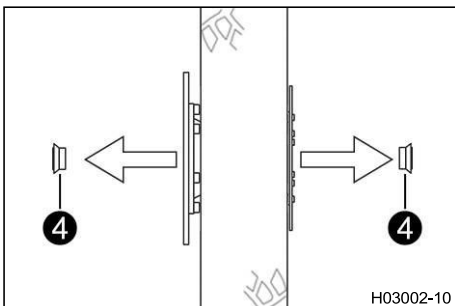

## 14.4 Установка заднего колеса



#### Предупреждение

**Опасность несчастных случаев** Масло или смазка на тормозных дисках снижают эффективность торможения.

- Всегда очищайте тормозные диски от масла и смазки.
- При необходимости очищайте тормозные диски очистителем тормозов.

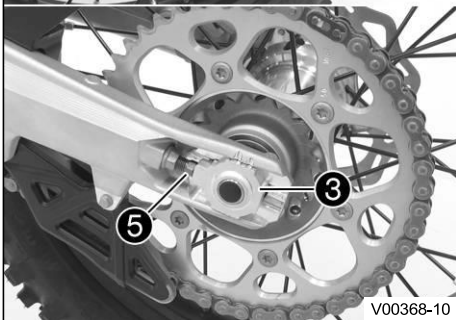
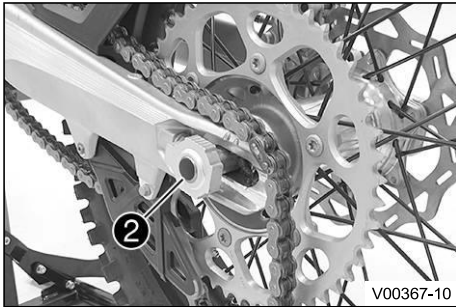
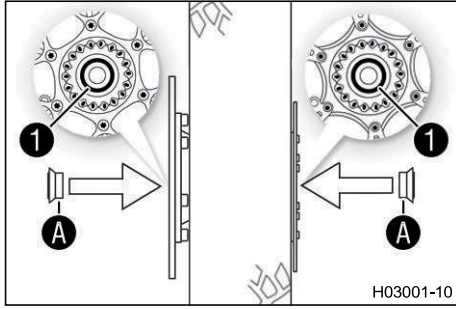

## Основные работы

- Проверьте колесный подшипник на наличие повреждений и износа.
  - » Если колесный подшипник поврежден или изношен:
    - Замените задний колесный подшипник. 🛠️
- Очистите и смажьте уплотнительные кольца вала ① и контактные поверхности А распорок.

Долговечная консистентная смазка (🛠️ стр. 152)

- Вставьте распорки.
- Очистите и смажьте ось вращения колеса.

Долговечная консистентная смазка (🛠️ стр. 152)

- Установите заднее колесо в требуемое положение и вставьте ось вращения колеса ②.
- Установите цепь.
  - ✓ Тормозные колодки установлены правильно.

- Установите регулятор цепи ③ в требуемое положение. Установите гайку ④, но пока не затягивайте.
- Убедитесь, что натяжители цепи ③ правильно установлены на регулировочных винтах ⑤.
- Проверьте натяжение цепи. (🛠️ стр. 80)
- Затяните гайку ④.

### Рекомендации

Гайка, ось вращения колеса, задняя	M22x1,5	80 Нм (59 фунт-фут)
------------------------------------	---------	---------------------



### Информация

Широкий диапазон регулировки натяжителей цепи (32 мм (1,26 дюйма)) позволяет использовать различные вторичные передаточные числа при одинаковой длине цепи. Натяжители цепи ③ могут поворачиваться на 180°.

- Несколько раз нажимайте на рычаг ногового тормоза, пока тормозные колодки не соприкоснутся с тормозным диском и не возникнет точка схватывания.

## Завершающие работы

- Снимите мотоцикл с подъемной подставки. (🛠️ стр. 58)

14.5 Проверка состояния шин

**i** **Информация**

Устанавливайте только шины, одобренные и/или рекомендованные компанией KTM. Другие шины могут оказать негативное влияние на характеристики управляемости. Тип, состояние и давление в шинах оказывают большое влияние на управляемость мотоцикла. Изношенные шины негативно влияют на характеристики управляемости, особенно на мокрой поверхности.

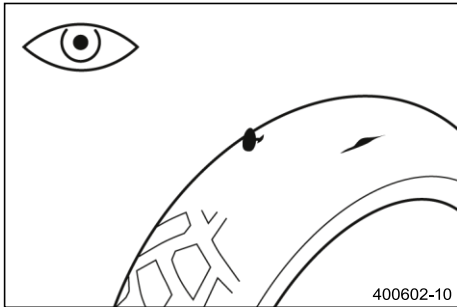

- Проверьте, есть ли на передних и задних шинах порезы, застрявшие предметы, попавшие туда в результате наезда, или другие повреждения.
  - » Если на шинах есть порезы, посторонние предметы, попавшие туда в результате наезда, или другие повреждения:
    - Замените шины. 🛠️
- Проверьте глубину рисунка протектора.

**i** **Информация**

Соблюдайте установленную законом минимальную глубину рисунка протектора.

Минимальная глубина рисунка протектора	≥ 2 мм (≥ 0,08 дюйма)
--	-----------------------

- » Если глубина рисунка протектора меньше минимальной глубины рисунка протектора:
  - Замените шины. 🛠️

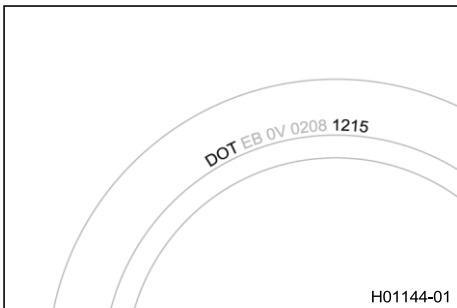

- Проверьте срок службы шин.

**i** **Информация**

Дата изготовления шины обычно указана на этикетке шины и обозначается последними четырьмя цифрами номера **DOT**. Первые две цифры указывают на неделю производства, а последние две цифры – на год производства. Компания KTM рекомендует менять шины не позднее чем через 5 лет, независимо от фактического состояния износа.

- » Если возраст шин превышает 5 лет:
  - Замените шины. 🛠️

14.6 Проверка давления в шинах

**i** **Информация**

Низкое давление в шинах приводит к чрезмерному износу и перегреву шины. Правильное давление в шинах обеспечивает оптимальный комфорт при езде и максимальный срок службы шин.

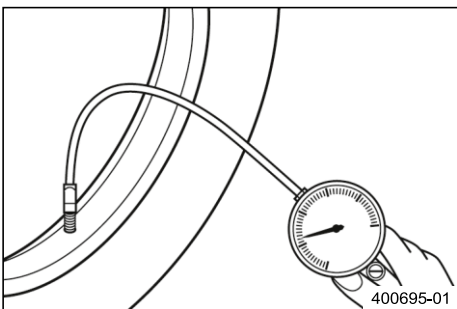

- Снимите защитный колпачок.
- Проверьте давление в шинах, когда они холодные.

Уличное давление в шинах (150 EXC EU)	
передний	2,0 бар (29 фунтов на квадратный дюйм)
сзади	2,0 бар (29 фунтов на квадратный дюйм)

Давление в шинах на бездорожье	
передний	1,0 бар (15 фунтов/кв. дюйм)
сзади	1,0 бар (15 фунтов/кв. дюйм)

- » Если давление в шинах не соответствует техническим условиям:
  - Откорректируйте давление в шинах.
- Установите защитный колпачок.

## 14.7 Проверка натяжения спиц



### Предупреждение

**Опасность несчастных случаев** Неправильно натянутые спицы ухудшают характеристики управляемости и приводят к вторичным повреждениям.

Спицы ломаются из-за перегрузки, если они слишком сильно натянуты. Если натяжение в спицах слишком слабое, то в колесе образуется боковое и радиальное биение. В результате другие спицы станут ненатянутыми.

- Регулярно проверяйте натяжение спиц, особенно на новом транспортном средстве. (В вашей официальной мастерской KTM будут рады помочь).

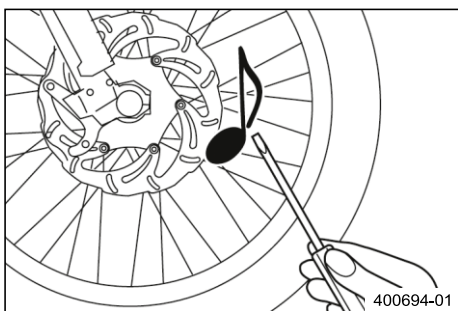

- Нанесите короткий удар по каждой спице с помощью лезвия отвертки.



### Информация

Частота звука зависит от длины спицы и ее диаметра. Если на спицах одинаковой длины и диаметра слышны разные тональные частоты, это свидетельствует о разном натяжении спиц.

Вы должны услышать высокую ноту.

- » Если натяжение спиц отличается:
  - Откорректируйте натяжение спиц.
- Проверьте момент затяжки спиц.

### Рекомендации

Ниппель спицы, переднее колесо	M4.5	6 Нм (4,4 фунт-фут)
Ниппель спицы, заднее колесо	M4.5	6 Нм (4,4 фунт-фут)

Набор динамометрических ключей (58429094000)

15.1 Снятие 12 В аккумулятора ↩



**Примечание**

**Опасность загрязнения окружающей среды** 12-вольтовые аккумуляторы содержат опасные для окружающей среды материалы.

- Не выбрасывайте 12-вольтовые аккумуляторы как бытовой мусор.
- Утилизируйте 12-вольтовые аккумуляторы в пункте сбора использованных аккумуляторов.



**Примечание**

**Опасность загрязнения окружающей среды** Опасные вещества наносят вред окружающей среде.

- Утилизируйте масла, смазки, фильтры, топливо, чистящие средства, тормозную жидкость и т.д. правильно и в соответствии с действующими нормативными документами.

**Подготовительные работы**

- Снимите сиденье. (📖 стр. 68)
- Снимите топливный бак. ↩ (📖 стр. 75)

**Основные работы**

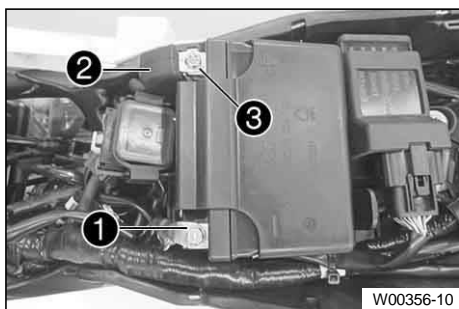

**Предупреждение**

**Риск получения травмы** 12 В аккумуляторы содержат вредные вещества.

- Храните 12 В аккумуляторы в недоступном для детей месте.
- Не допускайте попадания искр и открытого пламени на 12 В аккумуляторы.
- Заряжайте 12 В аккумуляторы только в хорошо проветриваемых помещениях.
- При зарядке 12 В аккумуляторов соблюдайте минимальную дистанцию от легковоспламеняющихся материалов.  
Минимальное безопасное расстояние 1 м (3 фута)
- Не заряжайте глубоко разряженные 12 В аккумуляторы, если их заряд уже ниже минимального напряжения.  
Минимальное напряжение перед началом заряда 9В
- Утилизируйте 12-вольтовые аккумуляторы должным образом, если их напряжение меньше минимального.

- Отсоедините минусовой провод ① от 12-вольтового аккумулятора.
- Отодвиньте назад крышку плюсовой клеммы ② и отсоедините плюсовой провод ③ от 12-вольтового аккумулятора.
- Выкрутите винт ④.



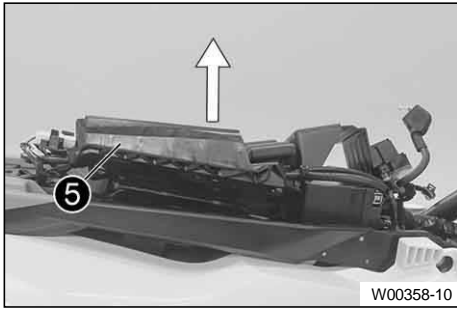

- Потяните вверх кронштейн для крепления аккумулятора **5** и снимите 12-вольтовый аккумулятор в направлении назад.



### Информация

Обратите внимание на жгут проводов.

## 15.2 Установка 12 В аккумулятора ↻

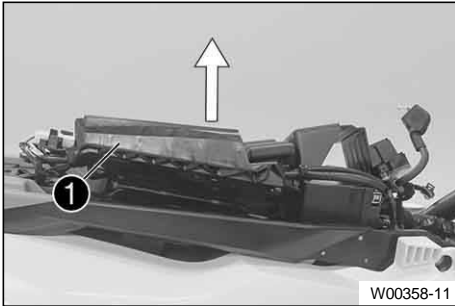

### Основные работы

- Потяните вверх кронштейн для крепления аккумулятора **1**, вставьте 12-вольтовый аккумулятор в батарейный отсек клеммами вверх и зафиксируйте его кронштейном для крепления аккумулятора **1**.

12-В аккумулятор (HJTZ5S-FP-C) (стр. 145)



### Информация

Убедитесь, что кабель проложен правильно.

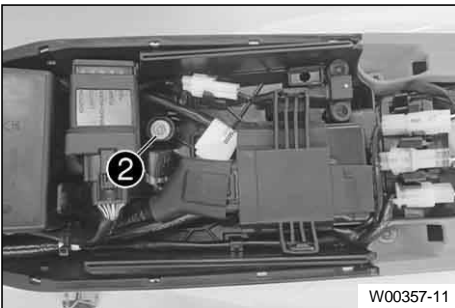

- Установите и затяните винт **2**.

### Рекомендации

Винт, кронштейны аккумулятора	M6	6 Нм (4,4 фунт-фут)
-------------------------------	----	---------------------

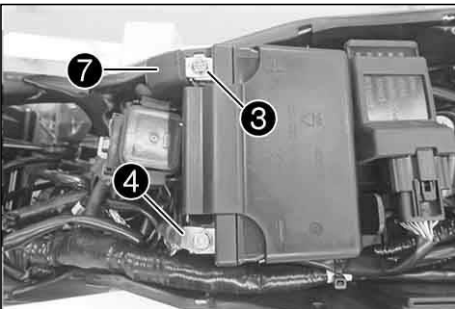

- Подсоедините плюсовой провод **3** к 12-вольтовому аккумулятору.

### Рекомендации

Винт, клемма аккумулятора	M5	2,5 Нм (1,84 фунт-фут)
---------------------------	----	------------------------

- Подсоедините минусовой провод **4** к 12-вольтовому аккумулятору.

### Рекомендации

Винт, клемма аккумулятора	M5	2,5 Нм (1,84 фунт-фут)
---------------------------	----	------------------------

Контактные диски **A** должны быть установлены под винты **5** и кабельные концевые муфты **6** лапами в сторону клеммы аккумулятора.

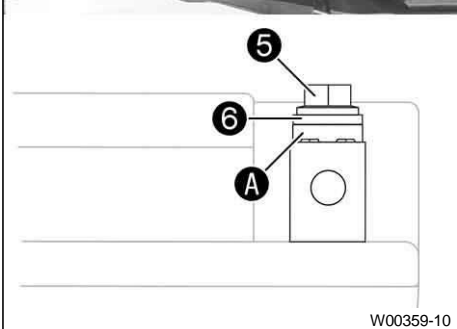

**Завершающие работы**

- Установите топливный бак. 🗑️ (📖 стр. 77)
- Установите сиденье. (📖 стр. 69)

**15.3 Зарядка 12 В аккумулятора 🗑️**



**Примечание**

**Опасность загрязнения окружающей среды** 12-вольтовые аккумуляторы содержат опасные для окружающей среды материалы.

- Не выбрасывайте 12-вольтовые аккумуляторы как бытовой мусор.
- Утилизируйте 12-вольтовые аккумуляторы в пункте сбора использованных аккумуляторов.



**Примечание**

**Опасность загрязнения окружающей среды** Опасные вещества наносят вред окружающей среде.

- Утилизируйте масла, смазки, фильтры, топливо, чистящие средства, тормозную жидкость и т.д. правильно и в соответствии с действующими нормативными документами.



**Информация**

Даже при отсутствии нагрузки на 12-вольтовый аккумулятор он разряжается каждый день. Уровень зарядки и способ зарядки очень важны для срока службы 12-вольтового аккумулятора. Быстрая зарядка с высоким зарядным током сокращает срок службы аккумулятора. Если 12-вольтовый аккумулятор разрядился в результате повторного запуска, его необходимо немедленно зарядить.

**Подготовительные работы**

- Снимите сиденье. (📖 стр. 68)
- Снимите топливный бак. 🗑️ (📖 стр. 75)
- Снимите 12-вольтовый аккумулятор. 🗑️ (📖 стр. 107)

**Основные работы**



**Предупреждение**

**Риск получения травмы** 12 В аккумуляторы содержат вредные вещества.

- Храните 12 В аккумуляторы в недоступном для детей месте.
- Не допускайте попадания искр и открытого пламени на 12 В аккумуляторы.
- Заряжайте 12 В аккумуляторы только в хорошо проветриваемых помещениях.
- При зарядке 12 В аккумуляторов соблюдайте минимальную дистанцию от легковоспламеняющихся материалов. Минимальное безопасное расстояние 1 м (3 фута)
- Не заряжайте глубоко разряженные 12 В аккумуляторы, если их заряд уже ниже минимального напряжения. Минимальное напряжение перед началом заряда 9В
- Утилизируйте 12-вольтовые аккумуляторы должным образом, если их напряжение меньше минимального.

- Проверьте напряжение аккумулятора.
  - » Напряжение аккумулятора: < 9 В
    - Не заряжайте 12-вольтовый аккумулятор.

- Замените 12-вольтовый аккумулятор и утилизируйте старый 12-вольтовый аккумулятор надлежащим образом.
- » Если соблюдены следующие технические требования:  
Напряжение аккумулятора:  $\geq 9\text{ В}$

- Подключите зарядное устройство к 12-вольтовому аккумулятору. Включите зарядное устройство.

#### Рекомендации

Максимальное зарядное напряжение	14,4 В
Максимальный зарядный ток	3,0 А
Максимальное время зарядки	12 ч
Регулярно подзаряжайте 12-вольтовый аккумулятор, когда мотоцикл не используется	6 месяцев
Идеальная температура зарядки и хранения литий-ионного аккумулятора	10 ... 20 °C (50 ... 68 °F)

Зарядное устройство (79629974000)

При низких температурах время зарядки может увеличиться.



Это зарядное устройство не подходит для струйной зарядки литий-ионных аккумуляторов.

#### **i** Информация

Превышение допустимых значений зарядного тока, зарядного напряжения или времени зарядки приведет к разрушению 12-вольтового аккумулятора. Если 12-вольтовый аккумулятор остается в разряженном состоянии в течение длительного времени, он глубоко разряжается и теряет емкость, что приводит к разрушению аккумулятора. 12-вольтовый аккумулятор не требует обслуживания. Никогда не снимайте крышку **1**.

- После зарядки выключите зарядное устройство и отсоедините его от 12-вольтового аккумулятора.

#### Завершающие работы

- Установите 12-вольтовый аккумулятор.  (📖 стр. 108)
- Установите топливный бак.  (📖 стр. 77)
- Установите сиденье. (📖 стр. 69)

## 15.4 Замена главного предохранителя



### Предупреждение

**Опасность возгорания** Неправильно подобранные предохранители перегружают электрическую систему.

Неправильно подобранные предохранители перегружают электрическую систему.

- Используйте только предохранители с требуемым значением силы тока.
- Не обходите и не ремонтируйте предохранители.



**Информация**

Главный предохранитель защищает все потребители электроэнергии транспортного средства.

**Подготовительные работы**

- Снимите сиденье. (📖 стр. 68)
- Снимите топливный бак. 🗑️ (📖 стр. 75)

**Основные работы**

- Снимите защитные крышки ①.
- Удалите неисправный главный предохранитель ②.



**Информация**

У неисправного предохранителя перегорел провод предохранителя **A**.

Запасной предохранитель ③ находится в реле стартера.

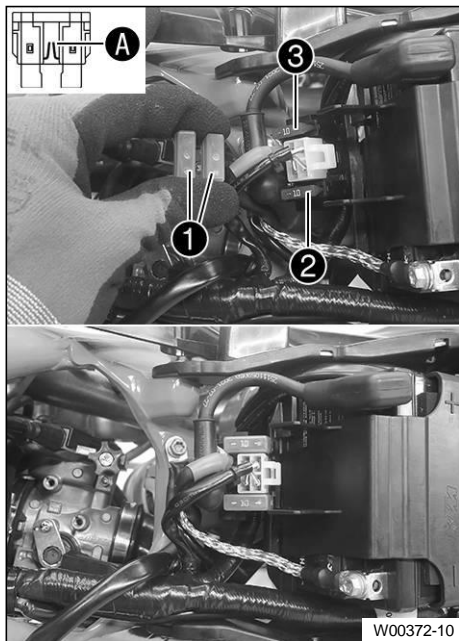

- Вставьте новый главный предохранитель.

Предохранитель (75011088010)

- Проверьте правильность работы электрической системы.



**Подсказка**

Вставьте запасной предохранитель так, чтобы он был под рукой в случае необходимости.

- Установите защитные крышки.
- Установите реле стартера на держатель и проложите кабель.

**Завершающие работы**

- Установите топливный бак. 🗑️ (📖 стр. 77)
- Установите сиденье. (📖 стр. 69)

**15.5 Демонтаж маски фары с фарой**



- Ослабьте винты ①.
- Сдвиньте маску фары вверх и поверните ее вперед.
- Отсоедините тормозную магистраль на маске фары.

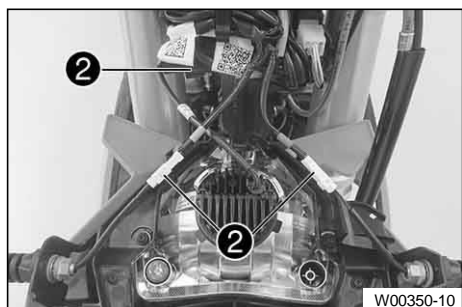

**Проверка уровня масла в 2-тактном двигателе**

- Отсоедините штекерные разъемы ② и снимите маску фары вместе с фарой.

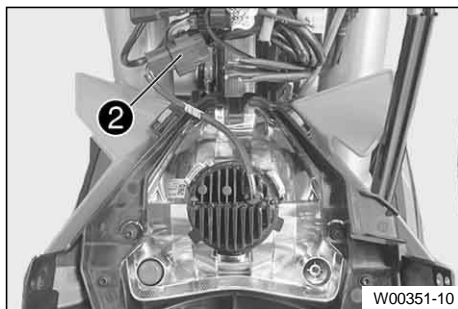

### (150 XC-W US)

- Отсоедините штекерные разъемы ② и снимите маску фары вместе с фарой.

## 15.6 Монтаж маски фары с фарой

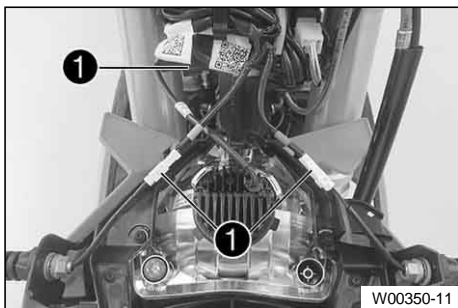

### Основные работы (150 EXC EU)

- Соедините штекерный разъем ①.

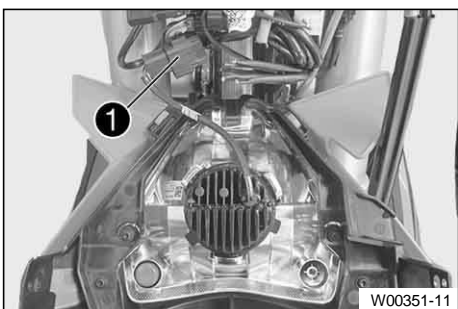

### (150 XC-W US)

- Соедините штекерный разъем ①.



- Установите тормозную магистраль на направляющей тормозной магистрали.
- Установите маску фары в требуемое положение.
  - ✓ Удерживающие выступы входят в зацепление с крылом.
- Установите и затяните винты ②.

#### Рекомендации

Оставшиеся винты, шасси	M6	10 Нм (7,4 фунт-фут)
-------------------------	----	----------------------

### Завершающие работы

- Проверьте настройку фар. (🔧 стр. 114)

**15.7 Замена лампы фары**

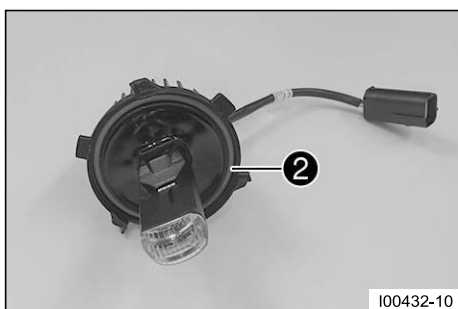
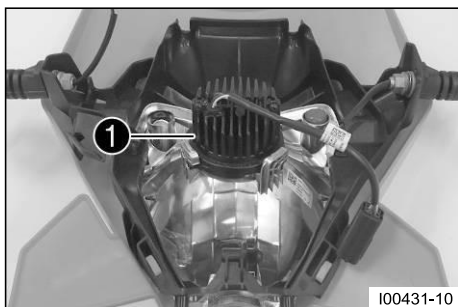

**Подготовительные работы**

- Снимите маску фары с фарой. (🔧 стр. 111)

**Основные работы**

- Поверните светодиодный блок ① против часовой стрелки до упора и выньте его из отражателя.

**Рекомендации**

Прикасайтесь к светодиодному блоку только через охлаждающий элемент.

- Вставьте светодиодный блок в отражатель и поверните его до упора по часовой стрелке.

Фара (светодиодная)

**i Информация**  
Убедитесь, что уплотнительное кольцо ② установлено правильно.

**Завершающие работы**

- Установите маску фары с фарой. (🔧 стр. 112)
- Проверьте настройку фар. (🔧 стр. 114)

**15.8 Замена лампы сигнала поворота (150 EXC EU)**

**Примечание**

**Повреждения отражателей и ламп** Жир на отражателе уменьшает количество излучаемого света.

Жир на лампе будет испаряться из-за высокой температуры и оседать на отражателе.

Остатки жира на лампе уменьшают рассеивание тепла и увеличивают нагрев лампы, тем самым сокращая срок ее службы.

- Очистите и обезжирьте лампы перед установкой.
- Не прикасайтесь к лампочкам голыми руками.

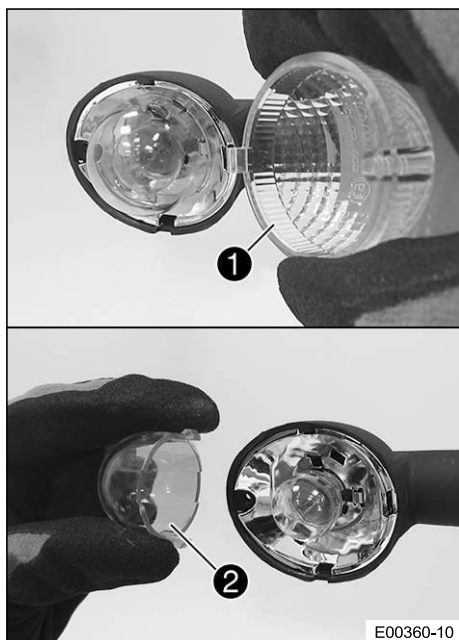

## Основные работы

- Выверните винт на задней панели корпуса указателя поворота.
- Осторожно снимите стекло указателя поворота ❶.
- Слегка сожмите оранжевую крышечку ❷ в области удерживающих выступов и снимите ее.
- Слегка вдавите лампочку указателя поворота в гнездо, поверните ее против часовой стрелки примерно на 30° и выньте из гнезда.

### ❶ Информация

Не прикасайтесь к отражателю пальцами и не допускайте попадания на него жира.

- Аккуратно вставьте новую лампочку указателя поворота в гнездо и поверните ее по часовой стрелке до упора.

Сигнал поворота (R10W / гнездо BA15s) (📖 стр. 145)
--

- Установите оранжевый колпачок.
- Установите стекло указателя поворота.
- Вставьте винт и сначала поверните против часовой стрелки, пока он не войдет в резьбу с небольшим рывком. Слегка затяните винт.

## Завершающие работы

- Проверьте правильность работы системы сигнала поворота.

## 15.9 Проверка настройки фары

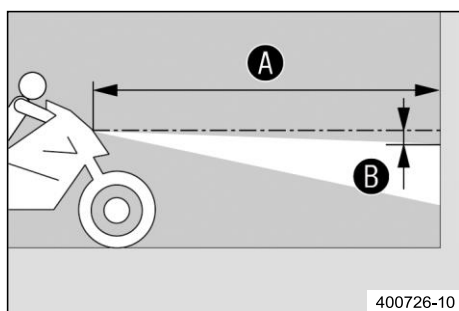

- Припаркуйте транспортное средство на горизонтальной поверхности перед стеной светлого цвета и сделайте отметку на высоте центра фар ближнего света.
- Сделайте другую отметку на расстоянии B под первой отметкой.

### Рекомендации

Расстояние B	5 см (2 дюйма)
--------------	----------------

- Установите транспортное средство вертикально на расстоянии A от стены.

### Рекомендации

Расстояние A	5 м (16 футов)
--------------	----------------

- Теперь гонщик садится на мотоцикл.
- Включите ближний свет.
- Проверьте настройку фары.

Граница между светлым и темным должна проходить точно по нижней отметке для мотоцикла с водителем.
--

- » Если граница между светом и темной не соответствует техническим требованиям:
  - Отрегулируйте диапазон света фар. (📖 стр. 115)

**15.10 Регулировка диапазона света фар**

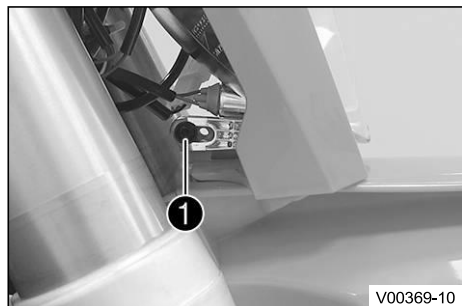

**Подготовительные работы**

- Проверьте настройку фар. (📖 стр. 114)

**Основные работы**

- Ослабьте винт ❶.
- Отрегулируйте дальность действия фар, поворачивая фару.

**Рекомендации**

Граница между светом и тьмой должна проходить точно по нижней отметке для мотоцикла с водителем (инструкции по нанесению метки: Проверка настройки фар).

**❗ Информация**

При наличии перевозимой нагрузки может потребоваться корректировка дальности света фар.

- Затяните винт ❶.

**15.11 Замена аккумулятора комбинированной приборной панели**

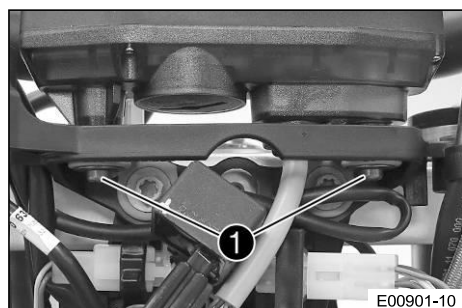

**Подготовительные работы**

- Снимите маску фары с фарой. (📖 стр. 111)

**Основные работы**

- Выкрутите винты ❶.
- Вытяните комбинированную приборную панель вверх из держателя.

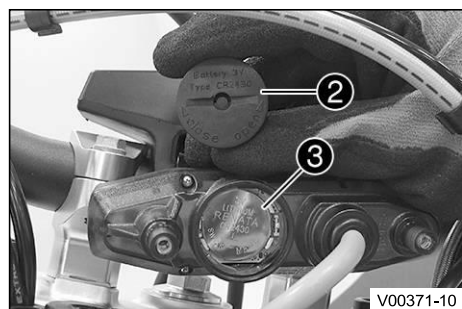

- Используя монету, поверните защитный колпачок ❷ до упора против часовой стрелки и снимите его.
- Извлеките аккумулятор ❸ комбинированной приборной панели.
- Вставьте аккумулятор комбинированной приборной панели так, чтобы этикетка была обращена наружу.

Аккумулятор комбинированной приборной панели (CR 2430) (📖 стр. 145)

- Проверьте правильность установки уплотнительного кольца защитного колпачка.

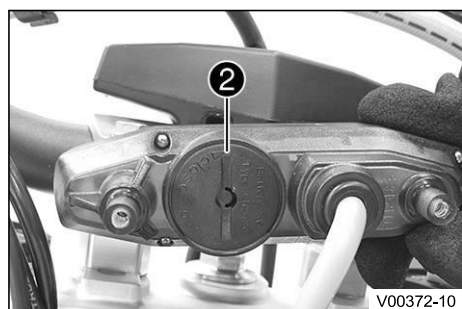

- Установите защитный колпачок ❷ и поверните до упора по часовой стрелке с помощью монеты.
- Нажмите любую кнопку на комбинированной приборной панели.
- ✓ Комбинированная приборная панель активирована.
- Установите комбинированную приборную панель в держатель.
- Установите и затяните винт с шайбами.

## Завершающие работы

- Установите маску фары с фарой. (📖 стр. 112)
- Проверьте настройку фар. (📖 стр. 114)
- Установите километры или мили. (📖 стр. 24)
- Отрегулируйте функцию комбинированной приборной панели. (📖 стр. 25)
- Установите часы. (📖 стр. 25)

### 15.12 Диагностический разъем

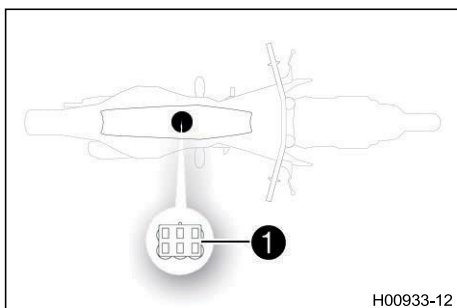

Диагностический разъем **1** расположен под сиденьем на блоке управления EFI.

### 15.13 OCU

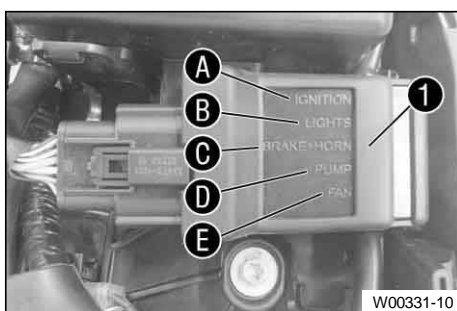

Блок OCU **1** расположен под сиденьем. Блок OCU заменяет электронные предохранители и реле. Все выходы переключаются в зависимости от сигналов регулятора напряжения и ЭБУ. Выходы отключаются индивидуально в случае перегрузки по току.

Это позволяет легко обнаруживать ошибки, поскольку состояние каждого выхода отображается с помощью светодиодных индикаторов.

Блок OCU контролирует электронную систему полностью независимо.

Как только указанная ошибка устранена, индикатор состояния OCU меняется с красного на зеленый.

#### Общий вид

<b>A</b>	Зажигание
<b>B</b>	Огни
<b>C</b>	Стоп-сигнал + звуковой сигнал
<b>D</b>	Топливный насос
<b>E</b>	Вентилятор радиатора

## 16.1 Система охлаждения

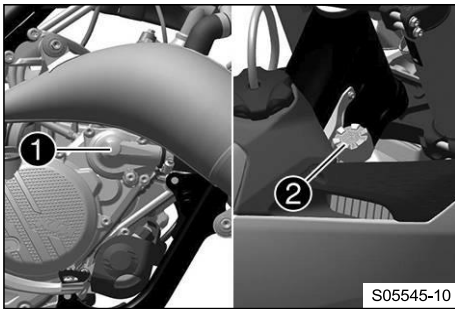

Водяной насос ① в двигателе обеспечивает принудительную циркуляцию охлаждающей жидкости. Давление, возникающее при нагреве системы охлаждения, регулируется клапаном в крышке радиатора ②. Это гарантирует, что эксплуатация транспортного средства при указанной температуре охлаждающей жидкости не приведет к риску возникновения неисправностей.

120 °C (248 °F)
-----------------

Охлаждение происходит за счет воздушного потока. Чем ниже скорость, тем меньше эффект охлаждения. Грязные охлаждающие ребра также снижают эффект охлаждения.

## 16.2 Проверка уровня антифриза и охлаждающей жидкости

**Предупреждение**

**Опасность обжечься** Во время эксплуатации мотоцикла охлаждающая жидкость нагревается и находится под давлением.

- Не открывайте радиатор, шланги радиатора или другие элементы системы охлаждения, если двигатель или система охлаждения прогреты до рабочей температуры.
- Дайте системе охлаждения и двигателю остыть, прежде чем открывать радиатор, шланги радиатора или другие элементы системы охлаждения.
- В случае ожога немедленно промойте пораженный участок теплой водой.

**Предупреждение**

**Опасность отравления** Охлаждающая жидкость вредна для здоровья.

- Храните охлаждающую жидкость в недоступном для детей месте.
- Не допускайте попадания охлаждающей жидкости на кожу, в глаза и на одежду.
- В случае проглатывания охлаждающей жидкости немедленно обратитесь к врачу.
- В случае попадания на кожу немедленно промойте пораженный участок большим количеством воды.
- Тщательно промойте глаза водой и немедленно обратитесь к врачу, если охлаждающая жидкость попала в глаза.
- Смените одежду, если охлаждающая жидкость попала на одежду.

**Состояние**

Двигатель холодный.

- Поставьте мотоцикл вертикально на горизонтальной поверхности.
- Снимите крышку радиатора.
- Проверьте охлаждающую жидкость / антифриз.

-25 ... -45 °C (-13 ... -49 °F)
---------------------------------

- » Если содержание антифриза в охлаждающей жидкости не соответствует указанному значению:
  - Откорректируйте уровень охлаждающей жидкости / антифриза.

- Проверьте уровень охлаждающей жидкости в радиаторе.

Уровень охлаждающей жидкости <b>A</b> над ребрами радиатора	10 мм (0,39 дюйма)
---	--------------------

- » Если уровень охлаждающей жидкости не соответствует заданному значению:
  - Откорректируйте уровень охлаждающей жидкости.

Охлаждающая жидкость (📖 стр. 150)
-----------------------------------

- Установите крышку радиатора.

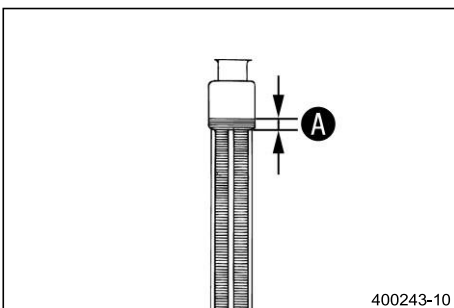

## 16.3 Проверка уровня охлаждающей жидкости



### Предупреждение

**Опасность обжечься** Во время эксплуатации мотоцикла охлаждающая жидкость нагревается и находится под давлением.

- Не открывайте радиатор, шланги радиатора или другие элементы системы охлаждения, если двигатель или система охлаждения прогреты до рабочей температуры.
- Дайте системе охлаждения и двигателю остыть, прежде чем открывать радиатор, шланги радиатора или другие элементы системы охлаждения.
- В случае ожога немедленно промойте пораженный участок теплой водой.



### Предупреждение

**Опасность отравления** Охлаждающая жидкость вредна для здоровья.

- Храните охлаждающую жидкость в недоступном для детей месте.
- Не допускайте попадания охлаждающей жидкости на кожу, в глаза и на одежду.
- В случае проглатывания охлаждающей жидкости немедленно обратитесь к врачу.
- В случае попадания на кожу немедленно промойте пораженный участок большим количеством воды.
- Тщательно промойте глаза водой и немедленно обратитесь к врачу, если охлаждающая жидкость попала в глаза.
- Смените одежду, если охлаждающая жидкость попала на одежду.

### Состояние

Двигатель холодный.

- Поставьте мотоцикл вертикально на горизонтальной поверхности.
- Снимите крышку радиатора.
- Проверьте уровень охлаждающей жидкости в радиаторе.

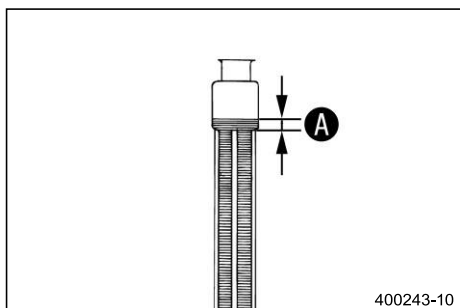

Уровень охлаждающей жидкости <b>A</b> над ребрами радиатора	10 мм (0,39 дюйма)
---	--------------------

- » Если уровень охлаждающей жидкости не соответствует заданному значению:
  - Откорректируйте уровень охлаждающей жидкости.

Охлаждающая жидкость (📖 стр. 150)

- Установите крышку радиатора.

## 16.4 Слив охлаждающей жидкости



### Предупреждение

**Опасность обжечься** Во время эксплуатации мотоцикла охлаждающая жидкость нагревается и находится под давлением.

- Не открывайте радиатор, шланги радиатора или другие элементы системы охлаждения, если двигатель или система охлаждения прогреты до рабочей температуры.
- Дайте системе охлаждения и двигателю остыть, прежде чем открывать радиатор, шланги радиатора или другие элементы системы охлаждения.
- В случае ожога немедленно промойте пораженный участок теплой водой.

**Предупреждение****Опасность отравления** Охлаждающая жидкость вредна для здоровья.

- Храните охлаждающую жидкость в недоступном для детей месте.
- Не допускайте попадания охлаждающей жидкости на кожу, в глаза и на одежду.
- В случае проглатывания охлаждающей жидкости немедленно обратитесь к врачу.
- В случае попадания на кожу немедленно промойте пораженный участок большим количеством воды.
- Тщательно промойте глаза водой и немедленно обратитесь к врачу, если охлаждающая жидкость попала в глаза.
- Смените одежду, если охлаждающая жидкость попала на одежду.

**Состояние**

Двигатель холодный.

- Установите мотоцикл вертикально.
- Установите под крышкой водяного насоса соответствующую емкость.
- Выкрутите винт ❶. Снимите крышку радиатора ❷.
- Полностью слейте охлаждающую жидкость.
- Установите и затяните винт ❶ с новым уплотнительным кольцом.

## Рекомендации

Прокачной винт, крышка водяного насоса	M6x25	8 Нм (5,9 фунт-фут)
--	-------	---------------------

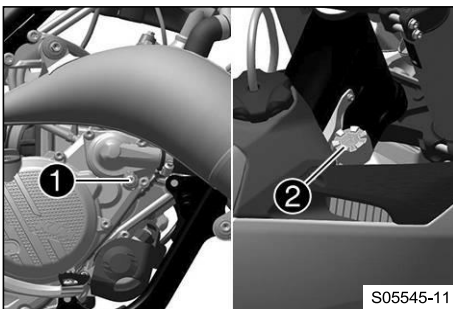
**16.5 Заправка охлаждающей жидкостью****Предупреждение****Опасность отравления** Охлаждающая жидкость вредна для здоровья.

- Храните охлаждающую жидкость в недоступном для детей месте.
- Не допускайте попадания охлаждающей жидкости на кожу, в глаза и на одежду.
- В случае проглатывания охлаждающей жидкости немедленно обратитесь к врачу.
- В случае попадания на кожу немедленно промойте пораженный участок большим количеством воды.
- Тщательно промойте глаза водой и немедленно обратитесь к врачу, если охлаждающая жидкость попала в глаза.
- Смените одежду, если охлаждающая жидкость попала на одежду.

**Основные работы**

- Убедитесь, что винт ❶ затянут.
- Установите мотоцикл вертикально.

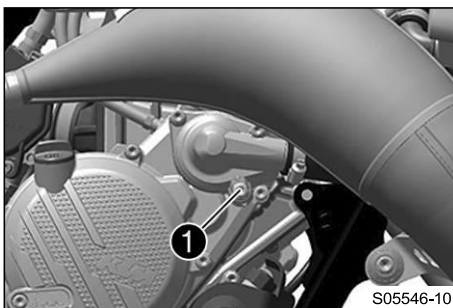

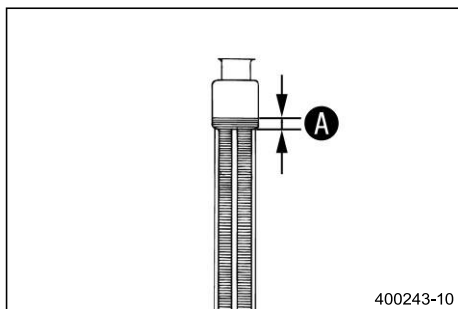

- Залейте охлаждающую жидкость до уровня **A** над ребрами радиатора.

Рекомендации

10 мм (0,39 дюйма)

Охлаждающая жидкость	1,2 л (1,3 кв.)	Охлаждающая жидкость (📖 стр. 150)
----------------------	-----------------	-----------------------------------

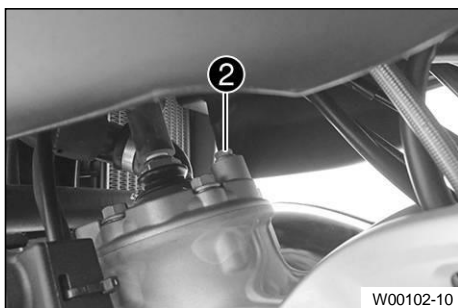

- Выверните винт **2** и подождите, пока охлаждающая жидкость не начнет выходить без пузырьков.
- Установите и затяните винт **2**.

Рекомендации

Воздуховыпускной винт, головка блока цилиндров	M6	8 Нм (5,9 фунт-фут)
--	----	---------------------

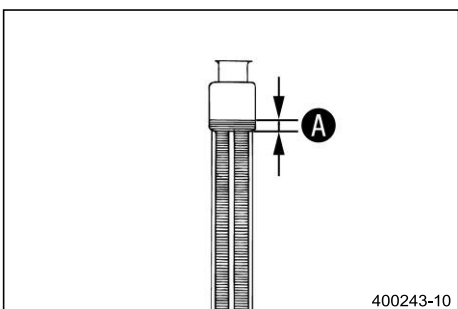

- Залейте охлаждающую жидкость до уровня **A** над ребрами радиатора.

Рекомендации

10 мм (0,39 дюйма)

Охлаждающая жидкость (📖 стр. 150)

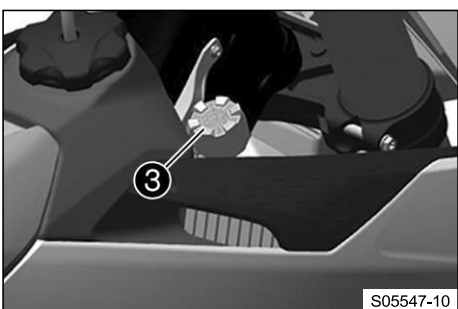

- Установите крышку радиатора **3**.



**Опасно**

**Опасность отравления** Выхлопные газы токсичны, и их вдыхание может привести к потере сознания и смерти.

- При работе двигателя всегда следите за тем, чтобы вентиляция была надлежащей.
- При запуске или работе двигателя в закрытом помещении используйте эффективный отвод выхлопов.

- Дайте двигателю прогреться и снова остыть.
- Проверьте систему охлаждения на наличие утечек.

**Завершающие работы**

- Проверьте уровень охлаждающей жидкости. (📖 стр. 118)

## 16.6 Замена охлаждающей жидкости

**Предупреждение**

**Опасность обжечься** Во время эксплуатации мотоцикла охлаждающая жидкость нагревается и находится под давлением.

- Не открывайте радиатор, шланги радиатора или другие элементы системы охлаждения, если двигатель или система охлаждения прогреты до рабочей температуры.
- Дайте системе охлаждения и двигателю остыть, прежде чем открывать радиатор, шланги радиатора или другие элементы системы охлаждения.
- В случае ожога немедленно промойте пораженный участок теплой водой.

**Предупреждение**

**Опасность отравления** Охлаждающая жидкость вредна для здоровья.

- Храните охлаждающую жидкость в недоступном для детей месте.
- Не допускайте попадания охлаждающей жидкости на кожу, в глаза и на одежду.
- В случае проглатывания охлаждающей жидкости немедленно обратитесь к врачу.
- В случае попадания на кожу немедленно промойте пораженный участок большим количеством воды.
- Тщательно промойте глаза водой и немедленно обратитесь к врачу, если охлаждающая жидкость попала в глаза.
- Смените одежду, если охлаждающая жидкость попала на одежду.

**Состояние**

Двигатель холодный

- Установите мотоцикл вертикально.
- Установите под крышкой водяного насоса соответствующую емкость.
- Выкрутите винт ❶. Снимите крышку радиатора ❷.
- Полностью слейте охлаждающую жидкость.
- Установите и затяните винт ❶ с новым уплотнительным кольцом.

**Рекомендации**

Прокачной винт, крышка водяного насоса	M6x25	8 Нм (5,9 фунт-фут)
--	-------	---------------------

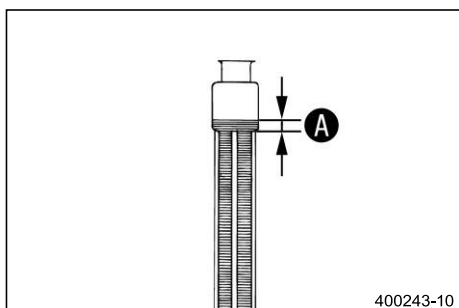
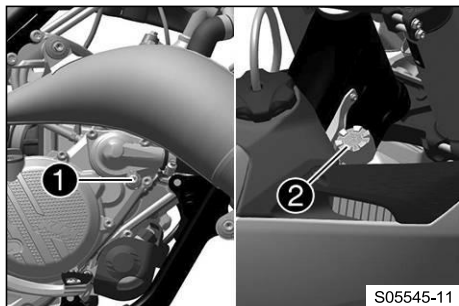

- Залейте охлаждающую жидкость до уровня **A** над ребрами радиатора.

**Рекомендации**

10 мм (0,39 дюйма)
--------------------

Охлаждающая жидкость (📖 стр. 150)
-----------------------------------



- Выверните винт ③ и подождите, пока охлаждающая жидкость не начнет выходить без пузырьков.
- Установите и затяните винт ③.

Рекомендации

Воздуховыпускной винт, головка блока цилиндров	M6	8 Нм (5,9 фунт-фут)
--	----	---------------------

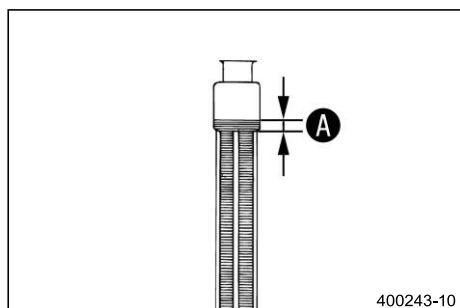

- Залейте охлаждающую жидкость до уровня A над ребрами радиатора.

Рекомендации

10 мм (0,39 дюйма)
--------------------

Охлаждающая жидкость (☞ стр. 150)
-----------------------------------

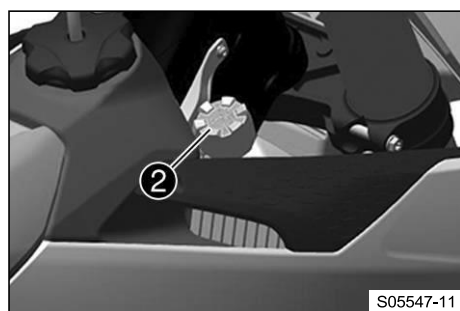

- Установите крышку радиатора ②.



### Опасно

**Опасность отравления** Выхлопные газы токсичны, и их вдыхание может привести к потере сознания и смерти.

- При работе двигателя всегда следите за тем, чтобы вентиляция была надлежащей.
- При запуске или работе двигателя в закрытом помещении используйте эффективный отвод выхлопов.

- Дайте двигателю прогреться и снова остыть.
- Проверьте систему охлаждения на наличие утечек.

### Завершающие работы

- Проверьте уровень охлаждающей жидкости. (☞ стр. 118)

## 17.1 Проверка люфта газового троса

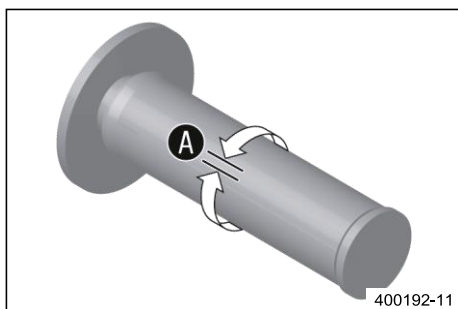

- Проверьте плавность хода ручки газа.
- Поверните руль максимально вправо. Слегка поверните ручку газа вперед-назад и определите люфт в газовом тросе **A**.

Люфт в газовом тросе	3 ... 5 мм (0,12 ... 0,2 дюйма)
----------------------	---------------------------------

- » Если люфт газового троса не соответствует заданному значению:
  - Отрегулируйте люфт газового троса. 🗨️ (стр. 123)

**Опасно**

**Опасность отравления** Выхлопные газы токсичны, и их вдыхание может привести к потере сознания и смерти.

- При работе двигателя всегда следите за тем, чтобы вентиляция была надлежащей.
- При запуске или работе двигателя в закрытом помещении используйте эффективный отвод выхлопов.

- Запустите двигатель и дайте ему поработать на холостом ходу. Перемещайте руль вперед и назад по всему диапазону поворота.

Обороты холостого хода не должны изменяться.
--

- » Если обороты холостого хода изменяются:
  - Отрегулируйте люфт газового троса. 🗨️ (стр. 123)

## 17.2 Регулировка люфта газового троса 🗨️

**Информация**

Если правильная прокладка газовых тросов уже обеспечена, то топливный бак снимать не нужно.

**Подготовительные работы**

- Снимите сиденье. (стр. 68)
- Снимите топливный бак. 🗨️ (стр. 75)
- Проверьте прокладку газового троса. (стр. 84)

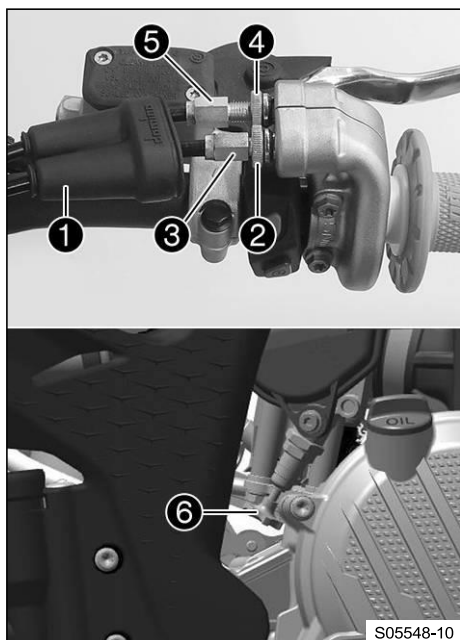

## Основные работы

- Установите руль в нейтральное положение.
- Отодвиньте втулку ①.
- Ослабьте гайку ②.
- Поверните регулировочный винт ③ до упора.
- Ослабьте гайку ④.
- Нажмите кнопку холодного пуска ⑥ до упора.
- Поверните регулировочный винт ⑤ так, чтобы при повороте ручки газа вперед кнопка холодного пуска перемещалась в исходное положение.
- Затяните гайку ④.
- Поверните регулировочный винт ③ так, чтобы в газовом тросе на ручке газа оставался люфт.

## Рекомендации

Люфт в газовом тросе	3 ... 5 мм (0,12 ... 0,2 дюйма)
----------------------	---------------------------------

- Затяните гайку ③.
- Наденьте втулку ①.
- Проверьте плавность хода ручки газа.

## Завершающие работы

- Проверьте люфт газового троса. (📖 стр. 123)

## 17.3 Настройка отображения характеристики чувствительности отклика на поворот ручки газа ↩



### Информация

На ручке газа трехмерная характеристика чувствительности отклика на поворот ручки газа изменяется путем замены направляющей пластины. В комплект поставки входит направляющая пластина с другой трехмерной характеристикой.

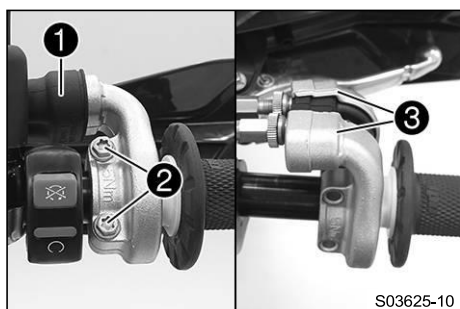

## Основные работы

- Отодвиньте втулку ①.
- Выверните винты ② и снимите продольно-разрезанные половины трубы ③.
- Отсоедините газовые тросы и снимите трубку рукоятки.

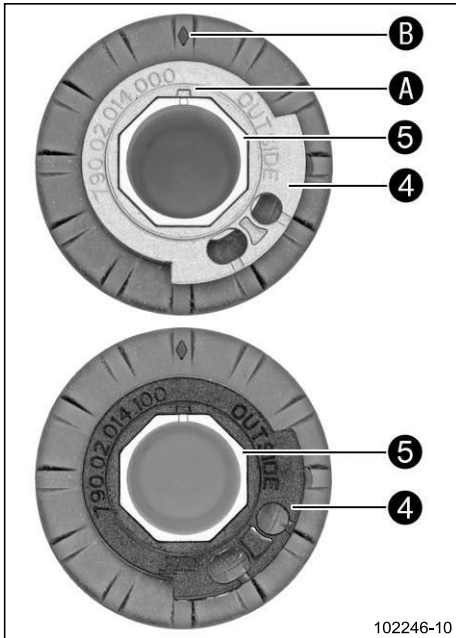

- Снимите направляющую пластину 4 с трубки рукоятки 5.
- Установите необходимую направляющую пластину в требуемое положение на трубку рукоятки.

Рекомендации

Маркировка **OUTSIDE** (наружная сторона) должна быть видна. Отметка **A** должна располагаться на отметке **B**.

Серая направляющая пластина (79002014000)

Альтернатива 1

Черная направляющая пластина (79002014100)

**i** Информация

Серая направляющая пластина открывает дроссельный клапан медленнее.  
Черная направляющая пластина открывает дроссельный клапан быстрее.  
Серая направляющая пластина устанавливается при поставке.



- Очистите внешнюю поверхность руля и внутреннюю часть трубки рукоятки. Установите трубку рукоятки на руль.
- Закрепите газовые тросы на направляющей пластине и правильно проложите их.
- Расположите продольно-разрезанные половины трубы 3, установите и затяните винты 2.

Рекомендации

Винт, ручка газа	M6	5 Нм (3,7 фунт-
------------------	----	-----------------

- Наденьте втулку 1 и проверьте легкость хода ручки газа.

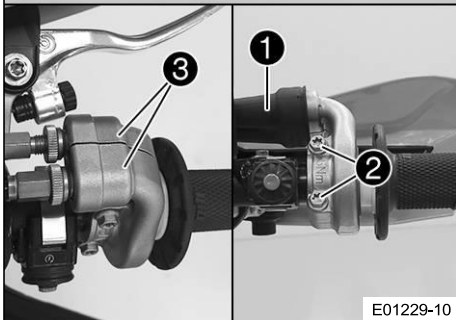

**Завершающие работы**

- Проверьте люфт газового троса. (📖 стр. 123)



## 17.4 Регулировка частоты вращения на холостом ходу ↗



### Предупреждение

**Опасность несчастных случаев** При слишком низкой частоте вращения на холостом ходу двигатель может самопроизвольно заглохнуть.

- Установите заданное значение частоты вращения на холостом ходу. (В вашей официальной мастерской KTM будут рады помочь).

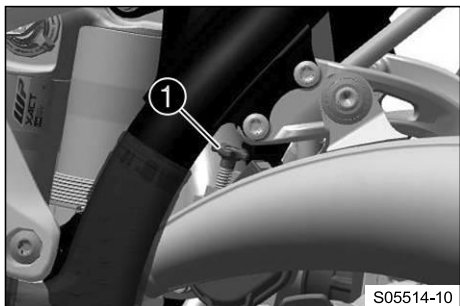

S05514-10

- Дайте двигателю поработать до прогрева.
  - ✓ Кнопка холодного пуска отключена – еще четверть оборота возвращает кнопку холодного пуска обратно в исходное положение. (📖 стр. 21).



### Опасно

**Опасность отравления** Выхлопные газы токсичны, и их вдыхание может привести к потере сознания и смерти.

- При работе двигателя всегда следите за тем, чтобы вентиляция была надлежащей.
- При запуске или работе двигателя в закрытом помещении используйте эффективный отвод выхлопов.

- Отрегулируйте частоту вращения на холостом ходу, повернув винт регулировки частоты вращения на холостом ходу ①.

### Рекомендации

Частота вращения на холостом ходу	1 400 ... 1 500 об/мин
-----------------------------------	------------------------

Счетчик моточасов со счетчиком оборотов (A54012920100)
--



### Информация

Поверните по часовой стрелке, чтобы уменьшить обороты холостого хода.  
Поверните против часовой стрелки, чтобы увеличить обороты холостого хода.  
Выполняйте настройку небольшими шагами.  
Неправильная частота вращения на холостом ходу может негативно сказаться на общей работе двигателя.

## 17.5 Программирование давления окружающего воздуха



### Опасно

**Опасность отравления** Выхлопные газы токсичны, и их вдыхание может привести к потере сознания и смерти.

- При работе двигателя всегда следите за тем, чтобы вентиляция была надлежащей.
- При запуске или работе двигателя в закрытом помещении используйте эффективный отвод выхлопов.



### Информация

Если транспортное средство эксплуатируется с работающим двигателем на различных высотах над уровнем моря, давление окружающей среды программируется на постоянной основе.  
Если транспортное средство перевозится на расстояние с большим перепадом высот, необходимо перепрограммировать давление окружающей среды.

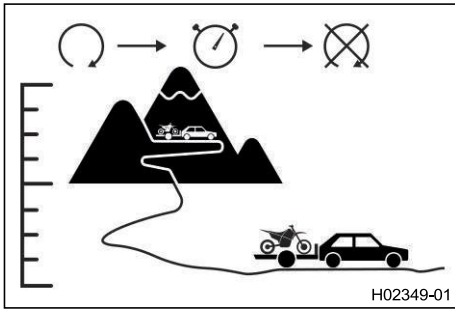

- Заведите транспортное средство на новой высоте над уровнем моря и снова выключите двигатель.
- Подождите не менее пяти секунд.
- Снова заведите транспортное средство и проверьте реакцию транспортного средства.
  - » Если реакция не улучшилась:
    - Повторите процедуру.

**17.6 Проверка исходного положения педали переключения передач**



**Информация**

Во время движения педаль переключения передач в исходном положении не должна касаться ботинка водителя. Если рычаг переключения передач продолжает касаться защитного чехла, значит, коробка передач испытывает чрезмерную нагрузку.

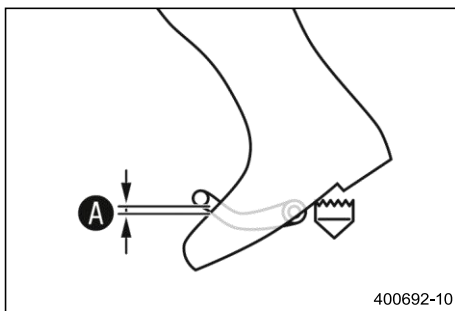

- Сядьте на транспортное средство в положение для езды и определите расстояние **A** между верхним краем вашего ботинка и педалью переключения передач.

Расстояние между педалью переключения передач и верхним краем ботинка	10 ... 20 мм (0,39 ... 0,79 дюйма)
---	------------------------------------

- » Если расстояние не соответствует техническим условиям:
  - Отрегулируйте исходное положение рычага переключения передач. ↗ (стр. 127)

**17.7 Регулировка исходного положения педали переключения передач ↗**

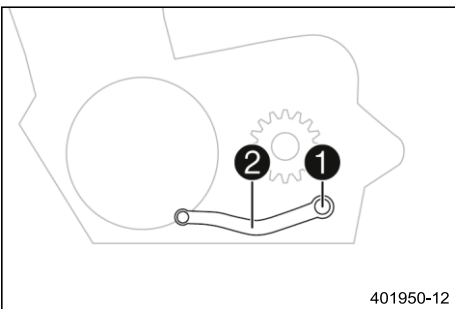

- Выверните винт **1** с шайбами и снимите рычаг переключения передач **2**.

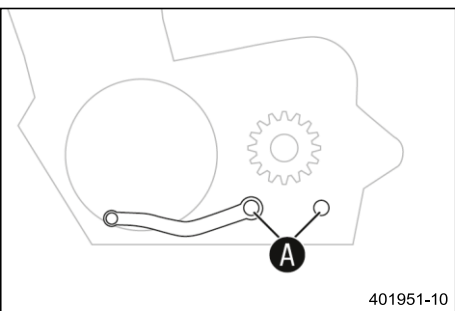

- Очистите зубья шестерни **A** рычага переключения передач и вала переключения передач.
- Установите рычаг переключения передач на вал переключения передач в требуемое положение и включите передачу.



**Информация**

Диапазон регулировки ограничен. Рычаг переключения не должен соприкасаться с другими компонентами транспортного средства во время процедуры переключения.

- Установите и затяните винт **1** с шайбами.

Рекомендации

Винт, рычаг переключения передач	M6	14 Нм (10,3 фунт-фут) <b>Loctite®243™</b>
----------------------------------	----	--

## 18.1 Замена топливной сетки 🐦



### Опасно

**Опасность возгорания** Топливо легко воспламеняется.

Топливо в топливном баке расширяется при нагревании и может вытечь в случае переполнения.

- Не заправляйте транспортное средство вблизи открытого огня или зажженных сигарет.
- Выключайте двигатель при заправке топливом.
- Следите за тем, чтобы топливо не пролилось, особенно на горячие части транспортного средства.
- Если топливо пролилось, немедленно вытрите его.
- Соблюдайте технические требования при заправке топливом.



### Предупреждение

**Опасность отравления** Топливо вредно для здоровья.

- Избегайте контакта топлива с кожей, глазами и одеждой.
- В случае проглатывания топлива немедленно обратитесь к врачу.
- Не вдыхайте пары топлива.
- В случае попадания на кожу немедленно промойте пораженный участок большим количеством воды.
- Тщательно промойте глаза водой и обратитесь к врачу в случае попадания топлива в глаза.
- Смените одежду, если на нее пролилось топливо.



### Примечание

**Опасность загрязнения окружающей среды** Неправильное обращение с топливом представляет опасность для окружающей среды.

- Не допускайте попадания топлива в грунтовые воды, почву или канализацию.

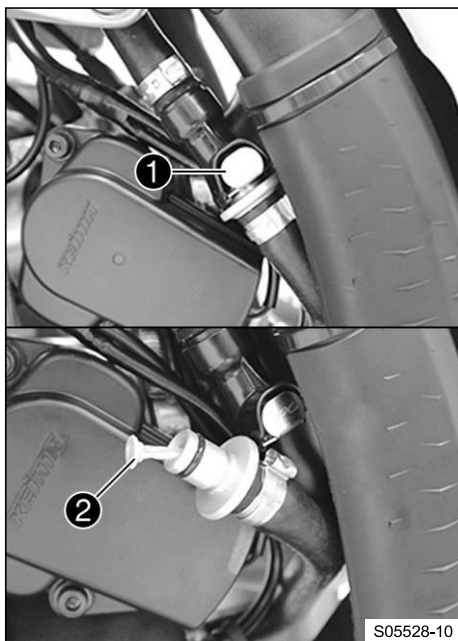

- Тщательно очистите быстроразъемную муфту **1** сжатым воздухом.



### Информация

Ни в коем случае не допускайте попадания грязи в топливопровод. Грязь в топливопроводе засорит клапан впрыска!

- Отсоедините быстроразъемную муфту.



### Информация

Остатки топлива могут вытекать из топливного шланга.

- Извлеките топливную сетку **2** из соединительного патрубка.
- Вставьте новую топливную сетку до упора в соединительный патрубок.
- Распылите силиконовый спрей на безворсовую чистящую ткань и слегка смажьте уплотнительное кольцо быстроразъемной муфты.

Силиконовый спрей (📄 стр. 153)

- Соедините быстроразъемную муфту.



### Опасно

**Опасность отравления** Выхлопные газы токсичны, и их вдыхание может привести к потере сознания и смерти.

- При работе двигателя всегда следите за тем, чтобы вентиляция была надлежащей.
- При запуске или работе двигателя в закрытом помещении используйте эффективный отвод выхлопов.

- Запустите двигатель и проверьте отклик.



## 18.2 Проверка уровня масла в 2-тактном двигателе



### Предупреждение

**Отказ двигателя** Двигатель не будет смазываться, если в масляном баке нет масла для двухтактных двигателей.

Если загорается контрольная лампочка уровня масла, значит, масла для 2-тактного двигателя достаточно для оставшегося в баке топлива.

- Как только загорится контрольная лампочка уровня масла, продолжайте движение не дольше, чем до тех пор, пока не закончится оставшееся в баке топливо.
- При следующей возможности долейте масло для 2-тактных двигателей перед заправкой топливом.
- Проверьте время работы масляного насоса, если масляный шланг был отсоединен или масляный бак был полностью опустошен по ошибке.

### Подготовительные работы

- Поставьте мотоцикл вертикально на горизонтальной поверхности.

### Основные работы

- Проверьте уровень масла в масляном баке 2-тактного двигателя.



### Информация

Для получения полного бака топлива масляный бак 2-тактного двигателя должен быть заполнен по крайней мере до верхнего примыкающего края **A**.

Масляный бак 2-тактного двигателя должен быть по возможности полностью заполнен.

- » Если уровень масла в 2-тактном двигателе слишком низкий:
  - Добавьте масло для 2-тактного двигателя. (📖 стр. 46)

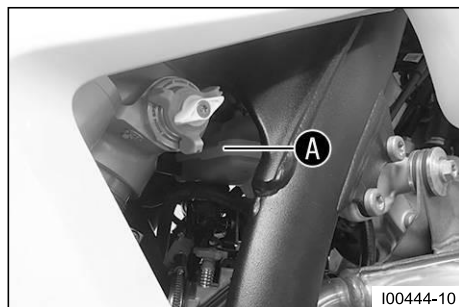

100444-10

## 18.3 Проверка уровня редукторного масла



### Информация

Уровень редукторного масла необходимо проверять при холодном двигателе.

### Подготовительные работы

- Поставьте мотоцикл вертикально на горизонтальной поверхности.

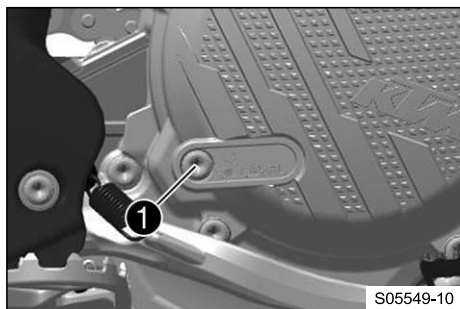

## Основные работы

- Выверните винт ❶ контроля уровня редукторного масла.
- Проверьте уровень редукторного масла.

Из просверленного отверстия должно вытекать небольшое количество редукторного масла.

- » Если редукторное масло не вытекает:
  - Добавьте редукторное масло. 🛠️ (📖 стр. 131)
- Установите и затяните винт контроля уровня трансмиссионного масла ❶.

## Рекомендации

Винт, контроль уровня редукторного масла	M6	8 Нм (5,9 фунт-фут)
--	----	---------------------

## 18.4 Замена редукторного масла



### Предупреждение

**Опасность обжечься** При езде на мотоцикле моторное и трансмиссионное масло сильно нагреваются.

- Носите подходящую защитную одежду и защитные перчатки.
- В случае обжигания немедленно промойте пораженный участок теплой водой.



### Примечание

**Опасность загрязнения окружающей среды** Опасные вещества наносят вред окружающей среде.

- Утилизируйте масла, смазки, фильтры, топливо, чистящие средства, тормозную жидкость и т.д. правильно и в соответствии с действующими нормативными документами.



### Информация

Слейте редукторное масло, пока двигатель прогрет до рабочей температуры.

## Подготовительные работы

- Снимите защиту двигателя. (📖 стр. 88)
- Припаркуйте транспортное средство на ровной поверхности.
- Разместите под двигателем подходящую емкость.

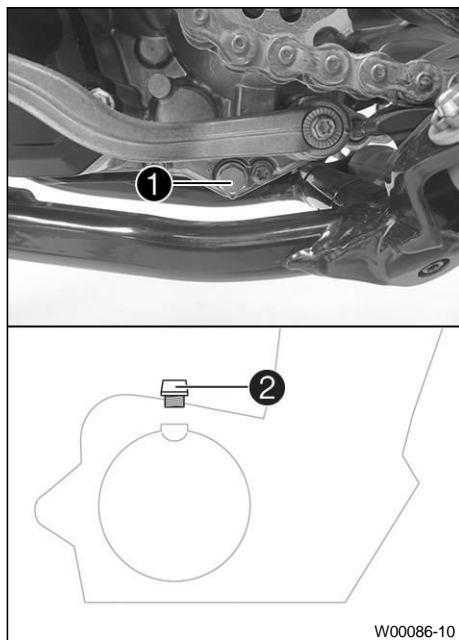

**Основные работы**

- Выверните пробку ❶ сливного отверстия редукторного масла с магнитом.
- Снимите пробку горловины ❷ с уплотнительным кольцом.
- Дайте редукторному маслу полностью стечь.
- Тщательно очистите пробку сливного отверстия редукторного масла с магнитом.
- Очистите уплотнительную поверхность на двигателе.
- Установите и затяните пробку сливного отверстия ❶ редукторного масла с магнитом и новым уплотнительным кольцом.

**Рекомендации**

Пробка сливного отверстия редукторного масла с магнитом.	M12x1,5	20 Nm (14.8 lbf ft)
--	---------	---------------------

- Залейте редукторное масло.

Редукторное масло	0,80 л (0,85 кв.)	Моторное масло (15W/50) (☞ стр. 150)
-------------------	----------------------	--

- Установите и затяните пробку горловины ❷ вместе с уплотнительным кольцом.



**Опасно**

**Опасность отравления** Выхлопные газы токсичны, и их вдыхание может привести к потере сознания и смерти.

- При работе двигателя всегда следите за тем, чтобы вентиляция была надлежащей.
- При запуске или работе двигателя в закрытом помещении используйте эффективный отвод выхлопов.

- Запустите двигатель и проверьте его на наличие утечек.

**Завершающие работы**

- Проверьте уровень редукторного масла. (☞ стр. 129)
- Установите защиту двигателя. (☞ стр. 88)

**18.5 Добавление трансмиссионного масла А**



**Информация**

Слишком малое количество редукторного масла или некачественное редукторное масло приводит к преждевременному износу коробки передач. Доливать редукторное масло можно только при холодном двигателе.

**Подготовительные работы**

- Припаркуйте транспортное средство на ровной поверхности.

**Основные работы**

- Выверните винт ❶ контроля уровня редукторного масла.

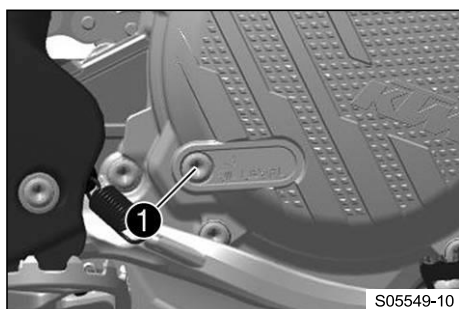

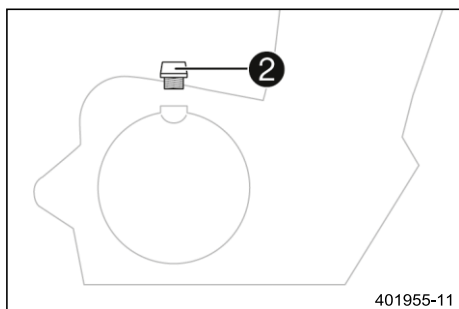

- Снимите пробку горловины ② с уплотнительным кольцом.
- Добавляйте редукторное масло до тех пор, пока оно не будет выходить из просверленного отверстия винта контроля уровня редукторного масла.

Моторное масло (15W/50) (📖 стр. 150)

- Установите и затяните винт контроля уровня редукторного масла.

#### Рекомендации

Винт, контроль уровня редукторного масла	M6	8 Нм (5,9 фунт-фут)
--	----	---------------------

- Установите и затяните пробку горловины ② с уплотнительным кольцом.



#### Опасно

**Опасность отравления** Выхлопные газы токсичны, и их вдыхание может привести к потере сознания и смерти.

- При работе двигателя всегда следите за тем, чтобы вентиляция была надлежащей.
- При запуске или работе двигателя в закрытом помещении используйте эффективный отвод выхлопов.

- Запустите двигатель и проверьте его на наличие утечек.

#### Завершающие работы

- Проверьте уровень редукторного масла. (📖 стр. 129)

19.1 Чистка мотоцикла

**Примечание**

**Повреждения** При неправильном использовании очистителя высокого давления комплектующие детали повреждаются или разрушаются.

Под высоким давлением вода попадает в электрические компоненты, разъемы, тросы привода дроссельных заслонок, подшипники и т.д.

Слишком высокое давление приводит к неисправностям и разрушению комплектующих деталей.

- Не направляйте струю воды непосредственно на электрические компоненты, разъемы, тросы привода дроссельных заслонок или подшипники.
- Соблюдайте минимальное расстояние между соплом аппарата для очистки под давлением и комплектующей деталью.

Минимальное безопасное расстояние 60 см (23,6 дюйма)



**Примечание**

**Опасность загрязнения окружающей среды** Опасные вещества наносят вред окружающей среде.

- Утилизируйте масла, смазки, фильтры, топливо, чистящие средства, тормозную жидкость и т.д. правильно и в соответствии с действующими нормативными документами.



**Информация**

Чтобы надолго сохранить ценность и внешний вид мотоцикла, регулярно производите его чистку. При чистке мотоцикла избегайте попадания прямых солнечных лучей.

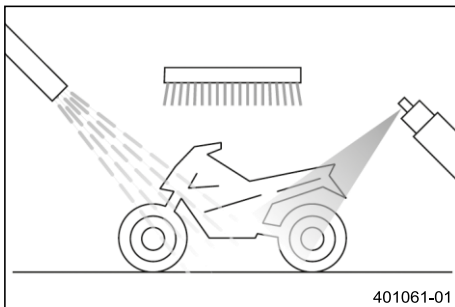

- Закройте выхлопную систему, чтобы предотвратить попадание воды.
- Удалите крупные частицы грязи мягкой струей воды.
- На сильно загрязненные детали нанесите обычный промышленный очиститель для мотоциклов и очистите их с помощью щетки.

Очиститель для мотоциклов (📖 стр. 152)



**Информация**

Используйте теплую воду с обычным средством для чистки мотоциклов и мягкую губку. Никогда не наносите очиститель для мотоциклов на сухое транспортное средство; всегда сначала ополаскивайте транспортное средство водой.

- После ополаскивания мотоцикла мягкой струей воды дайте ему тщательно высохнуть.
- Снимите устройство, закрывающее выхлопную систему.



**Предупреждение**

**Опасность несчастных случаев** Влага и грязь ухудшают работу тормозной системы.

- Осторожно затормозите несколько раз, чтобы высушить и удалить грязь с тормозных колодок и тормозных дисков.

- После очистки проедьте на транспортном средстве небольшое расстояние, пока двигатель не прогреется.



**Информация**

Выделяемое тепло заставляет испаряться воду в труднодоступных местах в двигателе и на тормозной системе.

- После того как мотоцикл остынет, смажьте все движущиеся части и шарнирные узлы.
- Очистите цепь. (📖 стр. 79)

- Обработайте оголенный металл (кроме тормозных дисков и выхлопной системы) ингибитором коррозии.

Защитные материалы для краски, металла и резины (📖 стр. 152)

- Обрабатывайте все пластиковые детали и детали с порошковым покрытием слабым средством для очистки и ухода.

Специальный очиститель для гляцевых и матовых лакокрасочных покрытий, металлических и пластиковых поверхностей (📖 стр. 153)

## (150 EXC EU)

- Смажьте маслом замок рулевого управления.

Универсальная смазка-спрей (📖 стр. 153)

## 19,2 Проверки и этапы технического обслуживания для эксплуатации в зимних условиях

### **i** Информация

Если вы используете мотоцикл зимой, на дорогах можно ожидать наличия соли. Поэтому вам следует принять меры предосторожности против агрессивной дорожной соли.

Если транспортное средство использовалось на просоленных дорогах, используйте холодную воду для очистки после езды. Теплая вода усиливает коррозионное воздействие соли.

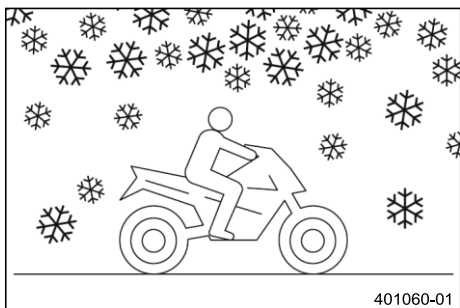

- Очистите мотоцикл. (📖 стр. 133)
- Очистите тормоза.

### **i** Информация

После **КАЖДОЙ** поездки по просоленным дорогам тщательно очищайте тормозные суппорты и тормозные колодки, после того как они остынут, не снимая их, холодной водой и тщательно просушите.

После езды по просоленным дорогам тщательно вымойте транспортное средство холодной водой и хорошо просушите его.

- Обработайте двигатель, маятниковую вилку и все остальные оголенные или оцинкованные детали (кроме тормозных дисков) ингибитором коррозии на основе воска.

### **i** Информация

Ингибитор коррозии не должен вступать в контакт с тормозными дисками, так как это значительно снижает тормозное усилие.

- Очистите цепь. (📖 стр. 79)

20.1 Хранение



**Предупреждение**

**Опасность отравления** Топливо вредно для здоровья.

- Избегайте контакта топлива с кожей, глазами и одеждой.
- В случае проглатывания топлива немедленно обратитесь к врачу.
- Не вдыхайте пары топлива.
- В случае попадания на кожу немедленно промойте пораженный участок большим количеством воды.
- Тщательно промойте глаза водой и обратитесь к врачу в случае попадания топлива в глаза.
- Смените одежду, если на нее пролилось топливо.
- Храните топливо должным образом в подходящей канистре и в недоступном для детей месте.

**Информация**

Если вы планируете хранить мотоцикл в гараже в течение длительного времени, выполните следующие действия или поручите их выполнение специалистам. Перед постановкой мотоцикла на хранение проверьте все детали на работоспособность и износ. Если необходимо провести обслуживание, ремонт или замену, сделайте это в период хранения (чтобы меньше перегружать мастерскую). Таким образом, вы сможете избежать длительного ожидания в мастерской в начале нового сезона.

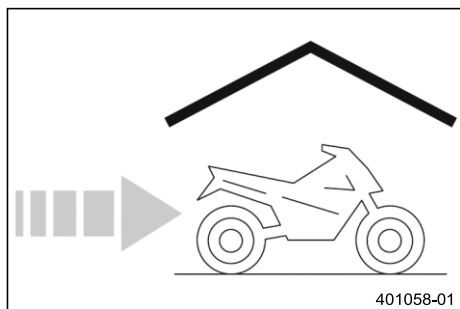

- Очистите мотоцикл. (📖 стр. 133)
- Замените редукторное масло. 🛠️ (📖 стр. 130)
- Проверьте уровень антифриза и охлаждающей жидкости. (📖 стр. 117)
- При последней заправке топливом перед выводом мотоцикла из эксплуатации добавьте топливную присадку.

Топливная присадка (📖 стр. 152)

- Заправка топливом. (📖 стр. 45)

**Подсказка**

Заправьте топливный бак полностью, как указано, используя топливо с минимально возможным содержанием этанола.

- Добавьте масло для 2-тактного двигателя. (📖 стр. 46)
- Проверьте давление в шинах. (📖 стр. 105)
- Снимите 12-вольтовый аккумулятор. 🛠️ (📖 стр. 107)
- Зарядите 12-вольтовый аккумулятор. 🛠️ (📖 стр. 109)

Рекомендации

Идеальная температура зарядки и хранения литий-ионного аккумулятора	10 ... 20 °C (50 ... 68 °F)
---	-----------------------------

- Храните транспортное средство в сухом месте, не подверженном большим колебаниям температуры.

**Информация**

Компания KTM рекомендует поднимать мотоцикл домкратом.

- Поднимите мотоцикл с помощью подъемной подставки. (📖 стр. 58)
- Накройте транспортное средство брезентом или аналогичным покрытием, проницаемым для воздуха.

### **i** Информация

Не используйте непористые материалы, так как они препятствуют выходу влаги, вызывая тем самым коррозию. Избегайте запуска двигателя только на короткое время. Из-за недостаточного прогрева двигателя водяной пар, образующийся при сгорании топлива, конденсируется, вызывая ржавление деталей двигателя и выхлопной системы.

### 20.2 Подготовка к эксплуатации после хранения

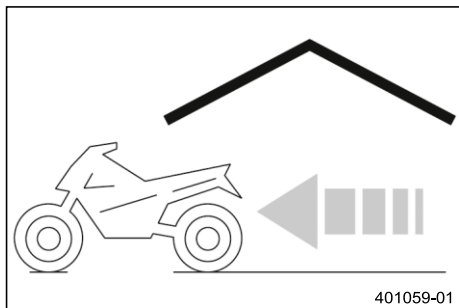

- Снимите мотоцикл с подъемной подставки. (🔧 стр. 58)
- Установите 12-вольтовый аккумулятор. 🔌 (🔧 стр. 108)
- Выполните проверки и меры по техническому обслуживанию при подготовке к эксплуатации. (🔧 стр. 41)
- Совершите пробный заезд.

Неисправности	Возможная причина	Действие
Двигатель не может быть запущен (стартер)	Ошибка управления	– Выполните процедуру пуска. (📖 стр. 41)
	Разряжен 12 В аккумулятор	– Зарядите 12-вольтовый аккумулятор. 🛡️ (📖 стр. 109) – Проверьте зарядное напряжение. 🛡️ – Проверьте замкнутый ток. 🛡️ – Проверьте обмотку статора генератора. 🛡️
	Перегорел главный предохранитель	– Замените главный предохранитель. (🛡️ стр. 110)
	Неисправность реле стартера	– Проверьте реле стартера. 🛡️
	Неисправность двигателя стартера	– Проверьте двигатель стартера. 🛡️
Двигатель вращается, но не запускается	Ошибка управления	– Выполните процедуру пуска. (📖 стр. 41)
	Быстроразъемная муфта не соединена	– Соедините быстроразъемную муфту.
	Частота вращения на холостом ходу установлена неверно	– Отрегулируйте частоту вращения на холостом ходу. 🛡️ (📖 стр. 126)
	Прерывание подачи топлива	– Проверьте сапун топливного бака.
	Свеча зажигания загрязнена или мокрая	– Очистите и просушите свечу зажигания и свечной колпачок, при необходимости замените.
	Слишком большой зазор свечи зажигания	– Отрегулируйте зазор свечи. Рекомендации Зазор между электродами свечи зажигания 0,80 мм (0,0315 дюйма)
	Неисправное зажигание	– Катушка зажигания - проверьте первичную обмотку. 🛡️ – Проверьте свечной колпачок. 🛡️ – Проверьте обмотку статора генератора. 🛡️
	Изношен кабель короткого замыкания в жгуте проводов, неисправна кнопка остановки или аварийного выключателя	– Проверьте жгут проводов. (визуальный контроль). – Проверьте электрическую систему.
	Разъем или катушка зажигания ослаблены или окислены	– Очистите разъем и обработайте его контактным спреем.
Двигатель не имеет частоты вращения холостого хода	Неисправность свечи зажигания	– Замените свечу зажигания.
	Неисправное зажигание	– Катушка зажигания - проверьте первичную обмотку. 🛡️ – Проверьте свечной колпачок. 🛡️ – Проверьте обмотку статора генератора. 🛡️
	Частота вращения на холостом ходу установлена неверно	– Отрегулируйте частоту вращения на холостом ходу. 🛡️ (📖 стр. 126)
Двигатель не набирает обороты	Неисправность электронного впрыска топлива	– Проверьте проводку на наличие повреждений, а электрические штекерные соединители - на наличие коррозии и повреждений. – Считайте память неисправностей с помощью диагностического прибора KTM. 🛡️







Неисправности	Возможная причина	Действие
Двигатель не набирает обороты	Неисправное зажигание	<ul style="list-style-type: none"> <li>– Катушка зажигания - проверьте первичную обмотку. 🐛</li> <li>– Проверьте свечной колпачок. 🐛</li> <li>– Проверьте обмотку статора генератора. 🐛</li> </ul>
	Неправильно задано давление окружающей среды	– Запрограммируйте давление окружающего воздуха. (📖 стр. 126)
Двигатель имеет слишком малую мощность	Воздушный фильтр сильно загрязнен	– Очистите воздушный фильтр и корпус воздушного фильтра. 🐛 (📖 стр. 72)
	Топливный фильтр сильно загрязнен	– Замените топливный фильтр. 🐛
	Топливная сетка сильно загрязнена	– Замените топливную сетку. 🐛 (📖 стр. 128)
	Неисправность электронного впрыска топлива	<ul style="list-style-type: none"> <li>– Проверьте проводку на наличие повреждений, а электрические штекерные соединители - на наличие коррозии и повреждений.</li> <li>– Считайте память неисправностей с помощью диагностического прибора KTM. 🐛</li> </ul>
	Прерывание подачи топлива	– Проверьте сапун топливного бака.
	Негерметичность выхлопной системы, деформация или слишком малое количество наполнителя из стекловолокнистой пряжи в главном глушителе	<ul style="list-style-type: none"> <li>– Проверьте выхлопную систему на наличие повреждений.</li> <li>– Замените наполнитель из стекловолокнистой пряжи в главном глушителе. 🐛 (📖 стр. 74)</li> </ul>
	Неисправное зажигание	<ul style="list-style-type: none"> <li>– Катушка зажигания - проверьте первичную обмотку. 🐛</li> <li>– Проверьте свечной колпачок. 🐛</li> <li>– Проверьте обмотку статора генератора. 🐛</li> </ul>
	Повреждена мембрана или корпус пластинчатого клапана	– Проверьте мембрану и корпус пластинчатого клапана.
	Неправильно задано давление окружающей среды	– Запрограммируйте давление окружающего воздуха. (📖 стр. 126)
	Двигатель глохнет во время поездки	Нехватка топлива
Двигатель подсасывает воздух		– Убедитесь в том, что впускной фланец плотно посажен.
Разъем или катушка зажигания ослаблены или окислены		– Очистите разъем и обработайте его контактным спреем.
Неправильно задано давление окружающей среды		– Запрограммируйте давление окружающего воздуха. (📖 стр. 126)
Двигатель перегревается	Слишком мало охлаждающей жидкости в системе охлаждения	<ul style="list-style-type: none"> <li>– Проверьте систему охлаждения на наличие утечек.</li> <li>– Проверьте уровень охлаждающей жидкости. (📖 стр. 118)</li> </ul>
	Слишком малый поток воздуха	– Выключите двигатель в неподвижном состоянии.
	Ребра радиатора сильно загрязнены	– Очистите ребра радиатора.
	Образование пены в системе охлаждения	<ul style="list-style-type: none"> <li>– Слейте охлаждающую жидкость. 🐛 (📖 стр. 118)</li> <li>– Долейте охлаждающую жидкость. 🐛 (📖 стр. 119)</li> </ul>
	Поврежденная головка блока цилиндров или прокладка головки блока цилиндров	– Проверьте головку блока цилиндров и прокладку головки блока цилиндров.
	Гнутый шланг радиатора	– Замените шланг радиатора. 🐛
	Неисправен термостат	<ul style="list-style-type: none"> <li>– Проверьте термостат. 🐛</li> <li>– Рекомендации</li> <li>– Температура открытия: 70 °C (158 °F)</li> </ul>









Неисправности	Возможная причина	Действие
Выброс белого дыма (пар в выхлопных газах)	Поврежденная головка блока цилиндров или прокладка головки блока цилиндров	– Проверьте головку блока цилиндров и прокладку головки блока цилиндров.
Выход редукторного масла через дренажный шланг	Добавлено слишком большое количество редукторного масла	– Проверьте уровень редукторного масла. (📖 стр. 129)
Вода в редукторном масле	Повреждено радиальное уплотнительное кольцо вала или водяной насос	– Проверьте радиальное уплотнительное кольцо вала и водяной насос.
Лампа индикации неисправности горит или мигает	Неисправность электронного впрыска топлива	– Проверьте проводку на наличие повреждений, а электрические штекерные соединители - на наличие коррозии и повреждений. – Считайте память неисправностей с помощью диагностического прибора KTM. 🐦
Разряжен 12 В аккумулятор	12-вольтовый аккумулятор не заряжается от генератора переменного тока	– Проверьте зарядное напряжение. 🐦 – Проверьте обмотку статора генератора. 🐦
	Паразитный потребитель электроэнергии	– Проверьте ток холостого хода. 🐦
Значения на комбинированной приборной панели удалены (время, секундомер, время прохождения круга)	Разряжен аккумулятор комбинированной приборной панели	– Замените аккумулятор комбинированной приборной панели (📖 стр. 115)



## Информация

Отображаются только мигающие коды в версии транспортного средства, с которого сняты ограничения.

<b>Световой код лампы индикации неисправности</b>		45 Лампа индикации неисправности мигает 4 раза с длинными проблесками, 5 раз с короткими проблесками
<b>Состояние уровня ошибки</b>	<b>150 EXC EU</b>	Нагреватель датчика Lamda – слишком слабый входной сигнал
	<b>150 EXC EU</b>	Нагреватель датчика Lamda – слишком большой входной сигнал
<b>Световой код лампы индикации неисправности</b>		14 Лампа индикации неисправности мигает 1 раз с длинным проблеском, 4 раз с короткими проблесками
<b>Состояние уровня ошибки</b>		Датчик давления в картере - слишком большая разница между датчиком и блоком управления двигателем
<b>Световой код лампы индикации неисправности</b>		09 Лампа индикации неисправности мигает 9 раз с короткими проблесками
<b>Состояние уровня ошибки</b>		Датчик давления в картере - короткое замыкание на землю
		Датчик давления в картере - обрыв/короткое замыкание на плюс
		Датчик давления окружающего воздуха - короткое замыкание на землю
		Датчик давления окружающего воздуха - обрыв/короткое замыкание на плюс
<b>Световой код лампы индикации неисправности</b>		13 Лампа индикации неисправности мигает 1 раз с длинным проблеском, 3 раза с короткими проблесками
<b>Состояние уровня ошибки</b>		Датчик температуры всасываемого воздуха - слишком слабый входной сигнал
		Датчик температуры всасываемого воздуха - слишком сильный входной сигнал
<b>Световой код лампы индикации неисправности</b>		12 Лампа индикации неисправности мигает 1 раз с длинным проблеском, 2 раза с короткими проблесками
<b>Состояние уровня ошибки</b>		Датчик температуры охлаждающей жидкости - слишком слабый входной сигнал
		Датчик температуры охлаждающей жидкости - слишком сильный входной сигнал
<b>Световой код лампы индикации неисправности</b>		06 Лампа индикации неисправности мигает 6 раз с короткими проблесками
<b>Состояние уровня ошибки</b>		Цепь А датчика положения дроссельного клапана - настройка не удалась
		Цепь А датчика положения дроссельного клапана - слишком слабый входной сигнал
		Цепь А датчика положения дроссельного клапана - слишком сильный входной сигнал
<b>Световой код лампы индикации неисправности</b>		17 Лампа индикации неисправности мигает 1 раз с длинным проблеском, 7 раз с короткими проблесками
<b>Состояние уровня ошибки</b>	<b>150 EXC EU</b>	Датчик Lamda – слишком большой входной сигнал
	<b>150 EXC EU</b>	Датчик Lamda – слишком слабый входной сигнал

Световой код лампы индикации неисправности		41 Лампа индикации неисправности мигает 4 раза с длинными проблесками, 1 раз с коротким проблеском
		Состояние уровня ошибки
Топливный насос - замыкание на землю/обрыв в цепи		
Топливный насос – разомкнутая цепь/короткое замыкание на плюс		
Световой код лампы индикации неисправности		33 Лампа индикации неисправности мигает 3 раза с длинными проблесками, 3 раза с короткими проблесками
		Состояние уровня ошибки
Клапан впрыска 0, цилиндр 1 - слишком слабый входной сигнал		
Клапан впрыска 0, цилиндр 1 - слишком сильный входной сигнал		
Световой код лампы индикации неисправности		4 Лампа индикации неисправности мигает 3 раза с длинными проблесками, 4 раза с короткими проблесками
		Состояние уровня ошибки
Клапан впрыска 1, цилиндр 1 - слишком слабый входной сигнал		
Клапан впрыска 1, цилиндр 1 - слишком сильный входной сигнал		
Световой код лампы индикации неисправности		37 Лампа индикации неисправности мигает 3 раза с длинными проблесками, 7 раз с короткими проблесками
		Состояние уровня ошибки
Катушка зажигания - неисправность цепи		
Световой код лампы индикации неисправности		02 Лампа индикации неисправности мигает 2 раза с короткими проблесками
		Состояние уровня ошибки
Датчик частоты вращения коленчатого вала - ошибка синхронизации		
Датчик частоты вращения коленчатого вала - сигнал недостоверный		
Датчик частоты вращения коленчатого вала - сигнал неравномерный		
Датчик частоты вращения коленчатого вала - нет сигнала		
Световой код лампы индикации неисправности		42 Лампа индикации неисправности мигает 4 раза с длинными проблесками, 2 раза с короткими проблесками
		Состояние уровня ошибки
Масляный насос – слишком слабый входной сигнал		
Масляный насос – слишком сильный входной сигнал		
Световой код лампы индикации неисправности		21 Лампа индикации неисправности мигает 2 раза с длинными проблесками, 1 раз с коротким проблеском
		Состояние уровня ошибки
Напряжение аккумулятора - слишком низкое входное напряжение		
Напряжение аккумулятора - слишком высокое входное напряжение		
Световой код лампы индикации неисправности		Лампа индикации неисправности горит
		Состояние уровня ошибки
Датчик наклона - слишком слабый входной сигнал		
Датчик наклона - слишком сильный входной сигнал		

## 23.1 Двигатель

Конструкция	1-цилиндровый 2-тактный двигатель с водяным охлаждением, с регулированием впуска и выпуска с помощью пластинчатых клапанов
Рабочий объем	143,99 см <sup>3</sup> (8,7868 куб. дюйма)
Длина хода поршня	54,5 мм (2,146 дюйма)
Диаметр цилиндра	58 мм (2,28 дюйма)
Частота вращения на холостом ходу	1500 об/мин
Выпускной клапан - Начало регулировки	5500 об/мин
Подшипник коленчатого вала	1 радиальный шарикоподшипник с канавками/1 роликовый подшипник
Шатунный подшипник	Игольчатый подшипник
Подшипник поршневого пальца	Игольчатый подшипник
Поршни	Алюминий
Поршневые кольца	1 прямоугольное кольцо, 1 половинчатое краеугольное кольцо
Смазка двигателя	Раздельная смазка
X (от верхнего края поршня к верхнему краю цилиндра)	0 ... 0,10 мм (0 ... 0,0039 дюйма)
Z (высота регулирующей заслонки)	37,5 мм (1,476 дюйма)
Первичная передача	23:73
Сцепление	Многодисковое сцепление в масляной ванне/гидравлический привод
Коробка передач	6-ступенчатая коробка передач, переключение с помощью лапки
Передаточное отношение	
Генератор	12 В, 75 Вт
Зажигание	Электронное зажигание
Свеча зажигания	NGK BR9 ECMVX
Зазор между электродами свечи зажигания	0,80 мм (0,0315 дюйма)
Охлаждение	Водяное охлаждение, постоянная циркуляция охлаждающей жидкости с помощью водяного насоса
Средство облегчения пуска двигателя	Система электрического стартера

## 23.2 Моменты затяжки резьбовых соединений двигателя

Винт, внутренние язычковые лопасти	EJOT DELTA PT® 3.5x25	1 Нм (0,7 фунт-фут)
Винт, опорная пластина мембраны	EJOT DELTA PT® 3x12	1 Нм (0,7 фунт-фут)
Винт, наружные язычковые лопасти	EJOT DELTA PT® 3x6	1 Нм (0,7 фунт-фут)
Гайка, регулировочный винт, регулирующая заслонка	M5	6 Нм (4.4 lbf ft)
Винт, исполнительный механизм, система регулирования выхлопных газов	M5	6 Нм (4,4 фунт-фут) <b>Loctite®243™</b>
Винт, крышка подшипникового узла	M5	6 Нм (4,4 фунт-фут) <b>Loctite®243™</b>
Винт, держатель пружины сцепления	M5	6 Нм (4.4 lbf ft)
Винт, рычаг управляющей заслонки, система регулирования выхлопных газов	M5	8 Нм (5,9 фунт-фут) <b>Loctite®243™</b>
Винт, задвижка управления, система регулирования выхлопных газов	M5	8 Нм (5,9 фунт-фут) <b>Loctite®243™</b>
Винт, рычаг управления, система регулирования выхлопных газов	M5	8 Нм (5,9 фунт-фут) <b>Loctite®243™</b>
Винт, крышка, привод	M5	6 Нм (4.4 lbf ft)

Винт, датчик частоты вращения коленчатого вала	M5	6 Нм (4,4 фунт-фут) <b>Loctite®243™</b>
Винт, крышка системы регулирования выхлопных газов	M5	6 Нм (4.4 lbf ft)
Винт, стопорный рычаг	M5	6 Нм (4,4 фунт-фут) <b>Loctite®243™</b>
Винт, удерживающий кронштейн, поворотный клапан	M5	6 Нм (4.4 lbf ft) <b>Loctite®2701™</b>
Винт, статор	M5	6 Нм (4,4 фунт-фут) <b>Loctite®243™</b>
Винт, колесо водяного насоса	M5	6 Нм (4,4 фунт-фут) <b>Loctite®243™</b>
Воздуховыпускной винт, головка блока цилиндров	M6	8 Нм (5,9 фунт-фут)
Прокачной винт, крышка водяного насоса	M6x25	8 Нм (5,9 фунт-фут)
Пробка сливного отверстия охлаждающей жидкости	M6	10 Нм (7,4 фунт-фут)
Винт, крышка генератора	M6	8 Нм (5,9 фунт-фут)
Винт, крышка сцепления	M6x20	10 Нм (7,4 фунт-фут)
Винт, крышка сцепления	M6x25	10 Нм (7,4 фунт-фут)
Винт, крышка сцепления	M6x30	10 Нм (7,4 фунт-фут)
Винт, рабочий цилиндр сцепления	M6	10 Нм (7,4 фунт-фут)
Винт, крышка, двигатель стартера	M6	8 Нм (5,9 фунт-фут)
Винт, кожух двигателя	M6x50	10 Нм (7,4 фунт-фут)
Винт, выхлопной фланец	M6	10 Нм (7,4 фунт-фут)
Винт, контроль уровня редукторного масла	M6	8 Нм (5,9 фунт-фут)
Винт, корпус впускного фланца/пластинчатого клапана	M6	6 Нм (4,4 фунт-фут)
Винт, наружная крышка сцепления	M6x20	8 Нм (5,9 фунт-фут)
Винт, наружная крышка сцепления	M6x50	8 Нм (5,9 фунт-фут)
Винт, фиксация барабана переключения передач	M6	10 Нм (7,4 фунт-фут) <b>Loctite®243™</b>
Винт, рычаг переключения передач	M6	14 Нм (10,3 фунт-фут) <b>Loctite®243™</b>
Винт, двигатель стартера	M6	8 Нм (5,9 фунт-фут)
Винт, крышка водяного насоса	M6x50	10 Нм (7,4 фунт-фут)
Винт, крышка водяного насоса	M6x60	10 Нм (7,4 фунт-фут)
Вакуумное соединение, сапун корпуса	M6	2 Нм (1,5 фунт-фут) <b>Loctite®243™</b>
Винт, головка блока цилиндров	M7	18 Нм (13,3 фунт-фут)
Гайка, основание цилиндра	M8	23 Нм (17 фунт-фут)
Винт, основание цилиндра	M8	10 Нм (7,4 фунт-фут)
Винт, звездочка двигателя	M10	60 Нм (44,3 фунт-фут) <b>Loctite®2701™</b>
Гайка, ротор	M12x1	50 Нм (36,9 фунт-фут)
Пробка сливного отверстия редукторного масла с магнитом.	M12x1,5	20 Нм (14.8 lbf ft)
Свеча зажигания	M14x1,25	25 Нм (18.4 lbf ft)
Гайка, внутренняя ступица диска сцепления	M18x1,5	120 Нм (88,5 фунт-фут)
Гайка, ведущее зубчатое колесо	M18x1,5	120 Нм (88,5 фунт-фут) <b>Loctite®243™</b>

## 23.3 Заправочные емкости

### 23.3.1 Редукторное масло

Редукторное масло	0,80 л (0,85 кв.)	Моторное масло (15W/50) (☞ стр. 150)
-------------------	-------------------	--------------------------------------

### 23.3.2 Охлаждающая жидкость

Охлаждающая жидкость	1,2 л (1,3 кв.)	Охлаждающая жидкость (☞ стр. 150)
----------------------	-----------------	-----------------------------------

### 23.3.3 Топливо

Общая емкость топливного бака, прибл.	9 л (2,4 галлона США)	Высокооктановое неэтилированное (ROZ 95) (☞ стр. 151)
---------------------------------------	-----------------------	---

Запас топлива, прибл.	1,5 л (1,6 кв.)	
-----------------------	-----------------	--

объем масляного бака 2-тактного двигателя прибл.	0,6 л (0,6 кв.)	Моторное масло, для двухтактных двигателей (☞ стр. 150)
--	-----------------	---

## 23.4 Шасси

Рама	Центральная трубчатая рама из труб из хромомолибденовой стали	
Вилка	Закрытый картридж XPLOR	
Амортизатор	WP PDS	
Ход подвески		
Передний	300 мм (11,81 дюйма)	
Ход подвески		
сзади	310 мм (12,2 дюйма)	
Смещение вилки	22 мм (0,87 дюйма)	
Тормозная система	Дисковые тормоза, плавающие тормозные суппорты	
Тормозные диски – диаметр		
передний	260 мм (10,24 дюйма)	
сзади	220 мм (8,66 дюйма)	
Тормозные диски – предел износа		
передний	2,5 мм (0,098 дюйма)	
сзади	3,5 мм (0,138 дюйма)	
Уличное давление в шинах (150 EXC EU)		
передний	2,0 бар (29 фунтов на квадратный дюйм)	
сзади	2,0 бар (29 фунтов на квадратный дюйм)	
Давление в шинах на бездорожье		
передний	1,0 бар (15 фунтов/кв. дюйм)	
сзади	1,0 бар (15 фунтов/кв. дюйм)	
Вторичное передаточное число (150 EXC EU)	13:48 (13:50)	
Вторичное передаточное число (150 XC-W US)	13:50	
Цепь	5/8 x 1/4"	
Доступные задние звездочки	48, 50, 52	
Угол наклона рулевой колонки	63.9°	
Колесная база	1,890 ± 10 мм (74,41 ± 0,39 дюйма)	
Высота сиденья без нагрузки	963 мм (37,91 дюйма)	

Дорожный просвет без нагрузки	347 мм (13,66 дюйма)
Вес без топлива, прибл.	97,8 кг (215,6 фунтов)
Максимально допустимая нагрузка на переднюю ось	145 кг (320 фунтов)
Максимально допустимая нагрузка на заднюю ось	190 кг (419 фунтов)
Максимально допустимый общий вес	335 кг (739 фунтов)

**23.5 Электрическая система**

12-вольтовый аккумулятор	HJTZ5S-FP-C	Литий-ионный аккумулятор Напряжение аккумулятора: 12 В Номинальная емкость: 2,0 Ач Не требует технического обслуживания
Аккумулятор комбинированной приборной панели.	CR 2430	Напряжение аккумулятора: 3 В
Предохранитель	58011109120	20 А
Фара	Светодиод	
Габаритный фонарь	Светодиод	
Индикаторные лампы	W2.3W / гнездо W2x4.6d	12 В, 2,3 Вт
Сигнал поворота (150 EXC EU)	R10W / гнездо BA15s	12 В, 10 Вт
Тормозной/задний фонарь	Светодиод	
Лампа номерного знака (150 EXC EU)	Светодиод	

**23.6 Шины**

Техническая пригодность	Передняя шина	Задняя шина
Проверка уровня масла в 2-тактном двигателе	<b>90/90 - 21 M/C 54R TT</b> MAXXIS Maxx Enduro	<b>140/80 - 18 M/C 70R TT</b> MAXXIS Maxx Enduro
(150 XC-W US)	<b>80/100 - 21 51M TT</b> Dunlop GEOMAX MX33F	<b>110/100 - 18 64M TT</b> Dunlop GEOMAX AT 81

Указанные шины представляют собой одни из возможных серийно выпускаемых шин. Для получения информации о других производителях, если таковая имеется, обратитесь к официальному дилеру или в квалифицированный дилерский центр по продаже шин. Если действуют местные нормативные документы о допуске к эксплуатации на дорогах, необходимо соблюдать их и соответствующие технические условия. Дополнительную информацию можно найти в разделе "Обслуживание": KTM.COM

**23.7 Вилка**

Артикул вилки	A490C161X402000
Вилка	Закрытый картридж XPLOR
Демпфирование сжатия	
Комфорт	17 щелчка
Стандарт	15 щелчков
Спорт	7 щелчков
Демпфирование обратного хода	
Комфорт	19 щелчка
Стандарт	15 щелчков
Спорт	9 щелчков
Длина пружины с прокладкой(-ами) с предварительным натягом	476 мм (18,74 дюйма)

Жесткость пружины		
Вес водителя: 65 ... 75 кг (143 ... 165 фунтов)	3,8 Н/мм (21,7 фунт/дюйм)	
Вес водителя: 75 ... 85 кг (165 ... 187 фунтов)	4,0 Н/мм (22,8 фунта/дюйм)	
Вес водителя: 85 ... 95 кг (187 ... 209 фунтов)	4,2 Н/мм (24 фунта/дюйм)	
Длина вилки	940 мм (37,01 дюйма)	
Емкость масляного бака наружного механизма	350 мл (11,83 жидких унций)	Вилочное масло (SAE 4) (48601166S1) (стр. 151)
Емкость масляного бака, картридж	175 мл (5,92 жидких унции)	Вилочное масло (SAE 4) (48601166S1) (стр. 151)

## 23.8 Амортизатор

Артикул амортизатора	A490C461X305000	
Амортизатор	WP PDS	
Демпфирование сжатия на низкой скорости		
Комфорт	18 щелчка	
Стандарт	15 щелчков	
Спорт	12 щелчков	
Демпфирование сжатия на высокой скорости		
Комфорт	2,5 оборота	
Стандарт	2 оборота	
Спорт	1,5 оборота	
Демпфирование обратного хода		
Комфорт	18 щелчка	
Стандарт	15 щелчков	
Спорт	12 щелчков	
Предварительный натяг пружины	7 мм (0,28 дюйма)	
Жесткость пружины		
Вес водителя: 65 ... 75 кг (143 ... 165 фунтов)	60 Н/мм (343 фунт/дюйм)	
Вес водителя: 75 ... 85 кг (165 ... 187 фунтов)	63 Н/мм (360 фунтов/дюйм)	
Вес водителя: 85 ... 95 кг (187 ... 209 фунтов)	66 Н/мм (377 фунтов/дюйм)	
Длина пружины	225 мм (8,86 дюйма)	
Давление газа	10 бар (145 фунтов на кв. дюйм)	
Статический прогиб	38 мм (1,5 дюйма)	
Прогиб при езде	110 мм (4,33 дюйма)	
Подогнанная длина	402,7 мм (15,854 дюйма)	
Жидкость для амортизаторов (стр. 151)	SAE 2.5	

## 23.9 Моменты затяжки резьбовых соединений шасси

Соединитель шланга, фильтр с активированным углем	-	3,8 Нм (2,8 фунт-фут)
Винт с грибовидной головкой для спойлера и сиденья		2,5 Нм (1,84 фунт-фут)
Оставшиеся винты, шасси	<b>EJOT PT®</b> K60x25-Z	2 Нм (1,5 фунт-фут)
Винт, аварийный выключатель OFF	<b>EJOT PT®</b> K50x18-T20	2 Нм (1,5 фунт-фут)
Винт, топливный насос на топливном баке	<b>EJOT PT®</b> K60x30-Z	2,5 Нм (1,84 фунт-фут)

Винт, зажим для шланга, впускной рукав		2,8 Нм (2,07 фунт-фут)
Винт, датчик температуры всасываемого воздуха	EJOT DELTA PT® 50x18 T20	0,7 Нм (0,52 фунт-фут)
Винт, датчик уровня залива масла	EJOT PT® 50x18-T25	2.5 Нм (1,84 фунт-фут)
Винт, держатель масляного насоса на масляном баке	EJOTDELTA PT® 45x12-Z	0,7 Нм (0,52 фунт-фут)
Винт, регулятор давления	EJOT PT® K60x25-Z	2.3 Нм (1,7 фунт-фут)
Винт, хомут крепления шлангов радиатора		2.4 Нм (1,77 фунт-фут)
Винт, подрамник с корпусом фильтра	EJOT PT® K60x20AL	5 Нм (3,7 фунт-фут)
Винт, фиксированная рукоятка	M4	5 Нм (3,7 фунт-фут) Loctite®243™
Винт, крышка корпуса дроссельного клапана	M4	2,6 Нм (1,92 фунт-фут)
Ниппель спицы, переднее колесо	M4.5	6 Нм (4,4 фунт-фут)
Ниппель спицы, заднее колесо	M4.5	6 Нм (4,4 фунт-фут)
Оставшиеся гайки, шасси	M5	5 Нм (3,7 фунт-фут)
Оставшиеся винты, шасси	M5	5 Нм (3,7 фунт-фут)
Винт, клемма аккумулятора	M5	2.5 Нм (1,84 фунт-фут)
Винт, защитный кожух рамы	M5	3 Нм (2,2 фунт-фут)
Винт, переключатель фар (150 EXC EU)	M5	1 Нм (0,7 фунт-фут)
Винт, регулировочное кольцо амортизатора	M5	5 Нм (3,7 фунт-фут)
Винт, переключатель сигнала поворота (150 EXC EU)	M5	1 Нм (0,7 фунт-фут)
Гайка, кабель на двигателе стартера	M6	4 Нм (3 фунт-фут)
Гайка, газовый трос на корпусе дроссельного клапана	M6	3 Нм (2,2 фунт-фут)
Оставшиеся гайки, шасси	M6	10 Нм (7,4 фунт-фут)
Оставшиеся винты, шасси	M6	10 Нм (7,4 фунт-фут)
Винт, шаровой шарнир толкателя цилиндра ножного тормоза	M6	10 Нм (7,4 фунт-фут) Loctite®243™
Винт, кронштейн опоры аккумулятора	M6	6 Нм (4,4 фунт-фут)
Винт, рычаг тормоза	M6	5 Нм (3,7 фунт-фут)
Винт, направляющая тормозной магистрали на маятниковой вилке	M6	4,5 Нм (3,32 фунт-фут)
Винт, кабель реле стартера	M6	6 Нм (4,4 фунт-фут)
Винт, направляющая цепи на маятниковой вилке спереди	M6x45	10 Нм (7,4 фунт-фут)
Винт, направляющая цепи на маятниковой вилке сзади	M6x16	10 Нм (7,4 фунт-фут)
Винт, скользящий защитный кожух цепи	M6	10 Нм (7,4 фунт-фут) Loctite®243™
Винт, рычаг сцепления	M6	5 Нм (3,7 фунт-фут)
Винт, плата разъемов с комбинированной приборной панелью	M6	5 Нм (3,7 фунт-фут)
Винт, крыло к тройному зажиму	M6	12 Нм (8,9 фунт-фут)
Винт, передний тормозной диск	M6	14 Нм (10,3 фунт-фут) Loctite®243™
Винт, накладка топливного бака на радиаторе	M6	6 Нм (4,4 фунт-фут)
Винт, провод заземления в хвостовой части	M6	10 Нм (7,4 фунт-фут)

Винт, масляный насос	M6	6 Нм (4,4 фунт-фут)
Винт, крышка масляного бака	M6	6 Нм (4,4 фунт-фут)
Винт, масляный бак на раме	M6	5 Нм (3,7 фунт-фут)
Винт, задний тормозной диск	M6	14 Нм (10,3 фунт-фут) <b>Loctite®243™</b>
Винт, фиксация сиденья	M6	8 Нм (5,9 фунт-фут)
Винт, сайлент-блок на раме	M6	6 Нм (4,4 фунт-фут)
Винт, ручка газа	M6	5 Нм (3,7 фунт-фут)
Подача топлива к топливному насосу	M8	15 Нм (11,1 фунт-фут)
Гайка, упор рычага ножного тормоза	M8	20 Нм (14,8 фунт-фут)
Гайка, вытяжной переключатель (150 XC-W US)	M8	0,8 Нм (0,59 фунт-фут)
Гайка, винт задней звездочки	M8	35 Нм (25,8 фунт-фут) <b>Loctite®2701™</b>
Гайка, замок обода	M8	12 Нм (8,9 фунт-фут)
Оставшиеся гайки, шасси	M8	25 Нм (18,4 фунт-фут)
Оставшиеся винты, шасси	M8	25 Нм (18,4 фунт-фут)
Винт, нижняя траверса	M8	15 Нм (11,1 фунт-фут)
Винт, слайдер цепи	M8	15 Нм (11,1 фунт-фут)
Винт, скоба двигателя	M8x15	25 Нм (18,4 фунт-фут) <b>Loctite®2701™</b>
Винт, скоба двигателя	M8x20	25 Нм (18,4 фунт-фут) <b>Loctite®243™</b>
Винт, крышка звездочки двигателя	M8	15 Нм (11,1 фунт-фут)
Винт, ось вилки	M8	15 Нм (11,1 фунт-фут)
Винт, передний тормозной суппорт	M8	25 Нм (18,4 фунт-фут) <b>Loctite®243™</b>
Винт, рулевой зажим	M8	20 Нм (14,8 фунт-фут)
Винт, коллектор	M8	15 Нм (11,1 фунт-фут)
Винт, задняя звездочка	M8	35 Нм (25,8 фунт-фут) <b>Loctite®2701™</b>
Винт, крепление боковой подставки	M8	33 Нм (24,3 фунт-фут) <b>Loctite®2701™</b>
Винт, нижняя часть подрамника	M8	30 Нм (22,1 фунт-фут) <b>Loctite®2701™</b>
Винт, верхняя часть подрамника	M8	35 Нм (25,8 фунт-фут) <b>Loctite®243™</b>
Винт, верхний шток рулевой колонки	M8	20 Нм (14,8 фунт-фут)
Винт, верхняя траверса	M8	20 Нм (14,8 фунт-фут)
Винт, датчик скорости вращения колеса	M8	4,5 Нм (3,32 фунт-фут)
Винт кронштейна двигателя	M10	60 Нм (44,3 фунт-фут)
Гайка, рычаг ножного тормоза	M10	45 Нм (33,2 фунт-фут)
Оставшиеся гайки, шасси	M10	45 Нм (33,2 фунт-фут)
Оставшиеся винты, шасси	M10	45 Нм (33,2 фунт-фут)
Винт тормозного суппорта на кронштейне тормозного суппорта	M10	45 Нм (33,2 фунт-фут) <b>Loctite®243™</b>
Винт, опора руля	M10	40 Нм (29,5 фунт-фут) <b>Loctite®243™</b>

Датчик температуры воды на т-образной пластине	M10	10 Нм (7,4 фунт-фут)
Винт, нижний амортизатор	M12	80 Нм (59 фунт-фут) <b>Loctite®2701™</b>
Винт, верхний амортизатор	M12	80 Нм (59 фунт-фут) <b>Loctite®2701™</b>
Гайка, шарнир вилки	M16x1,5	100 Нм (73,8 фунт-фут)
Винт, ось вращения колеса	M20x1,5	35 Нм (25,8 фунт-фут)
Винт, верхняя рулевая колонка	M20x1,5	12 Нм (8,9 фунт-фут)
Гайка, ось вращения колеса, задняя	M22x1,5	80 Нм (59 фунт-фут)
Ввинчивающийся фитинг, система охлаждения	M24x1,5	7,5 Нм (5,53 фунт-фут)

**Тормозная жидкость DOT 4 / DOT 5.1****Стандарт/классификация**

- DOT

**Рекомендации**

- Используйте только тормозную жидкость, отвечающую требованиям установленного стандарта (см. технические условия на резервуаре) и обладающую соответствующими свойствами.

**Рекомендуемый поставщик****Castrol**

- REACT PERFORMANCE DOT 4

**MOTOREX®**

- Тормозная жидкость DOT 5.1

**Охлаждающая жидкость****Рекомендации**

- Для алюминиевых двигателей используйте только высококачественную охлаждающую жидкость без силикатов с добавкой ингибитора коррозии. Низкосортный и неподходящий антифриз вызывает коррозию, отложения и вспенивание.
- Не используйте чистую воду, так как только охлаждающая жидкость способна удовлетворить необходимые требования по защите от коррозии и смазочным свойствам.
- Используйте только ту охлаждающую жидкость, которая удовлетворяет заявленным требованиям (см. технические условия на резервуаре) и обладает соответствующими свойствами.

Защита от замерзания по крайней мере до	-25 °C (-13 °F)
---	-----------------

Соотношение компонентов смеси должно быть отрегулировано в соответствии с необходимой защитой от замерзания. При необходимости разбавления охлаждающей жидкости используйте дистиллированную воду.

Рекомендуется использовать предварительно смешанную охлаждающую жидкость.

Соблюдайте технические условия производителя охлаждающей жидкости по защите от замерзания, разбавлению и смешиваемости (совместимости) с другими охлаждающими жидкостями.

**Рекомендуемый поставщик****MOTOREX®**

- COOLANT M3.0

**Моторное масло (15W/50)****Стандарт/классификация**

- JASO T903 MA2 (стр. 154)
- SAE (стр. 154) (15W/50)

**Рекомендации**

- Используйте только моторные масла, отвечающие требованиям установленных стандартов (см. технические условия на резервуаре) и обладающие соответствующими свойствами.

**Рекомендуемый поставщик****MOTOREX®**

- Top Speed 4T

**Моторное масло, для 2-тактных двигателей****Стандарт/классификация**

- JASO FD (стр. 154)

**Рекомендации**

- Используйте только высококачественное масло для двухтактных двигателей известных марок.

полностью синтетическое
-------------------------

**Рекомендуемый поставщик****MOTOREX®**

- Cross Power 2T

**Гидравлическое масло (SAE 4) (48601166S1)****Стандарт/классификация**

- SAE (стр. 154) (SAE 4)

**Рекомендации**

- Используйте только масла, отвечающие требованиям установленных стандартов (см. технические условия на резервуаре) и обладающие соответствующими свойствами.

**Жидкость для амортизаторов (SAE 2.5) (50180751S1)****Стандарт/классификация**

- SAE (стр. 154) (SAE 2.5)

**Рекомендации**

- Используйте только масла, отвечающие требованиям установленных стандартов (см. технические условия на резервуаре) и обладающие соответствующими свойствами.

**Высокооктановое неэтилированное (ROZ 95)****Стандарт/классификация**

- DIN EN 228 (ROZ 95)

**Рекомендации**

- Используйте только высокооктановое неэтилированное топливо, соответствующее или эквивалентное указанному стандарту.
- Топливо с содержанием этанола до 10% (топливо E10) безопасно для использования.

**Информация**

**Не** используйте топливо, содержащее метанол (например, M15, M85, M100) или более 10% этанола (например, E15, E25, E85, E100).

### **Очиститель воздушного фильтра**

Рекомендуемый поставщик

**MOTOREX®**

- Racing Bio Dirt Remover

### **Очиститель цепи**

Рекомендуемый поставщик

**MOTOREX®**

- Chain Clean

### **Топливная присадка**

Рекомендуемый поставщик

**MOTOREX®**

- Fuel Stabilizer

### **Смазка высокой вязкости**

Рекомендуемый поставщик

**SKF®**

- LGHB 2

### **Долговечная консистентная смазка**

Рекомендуемый поставщик

**MOTOREX®**

- Bike Grease 2000

### **Очиститель для мотоциклов**

Рекомендуемый поставщик

**MOTOREX®**

- Moto Clean

### **Спрей для цепей для езды по бездорожью**

Рекомендуемый поставщик

**MOTOREX®**

- Chainlube Offroad

### **Масло для поролонового воздушного фильтра**

Рекомендуемый поставщик

**MOTOREX®**

- Racing Bio Liquid Power

### **Защитные материалы для краски, металла и резины**

Рекомендуемый поставщик

**MOTOREX®**

- Moto Protect

**Силиконовый спрей****Рекомендуемый поставщик****MOTOREX®**

- Silicone Spray

**Специальный очиститель для глянцевых и матовых лакокрасочных покрытий, металлических и пластиковых поверхностей****Рекомендуемый поставщик****MOTOREX®**

- Quick Cleaner

**Универсальная смазка-спрей****Рекомендуемый поставщик****MOTOREX®**

- Joker 440 Synthetic

### **JASO T903 MA2**

Различные направления технического развития потребовали создания отдельных технических условий для мотоциклов – стандарта **JASO T903 MA2**.

Ранее для мотоциклов использовались моторные масла из автомобильной промышленности, поскольку отдельных технических условий для мотоциклов не существовало.

В то время как для автомобильных двигателей требуются длительные интервалы между техническими обслуживаниями, для мотоциклетных двигателей основное внимание уделяется высокой производительности при высоких оборотах двигателя.

В большинстве мотоциклетных двигателей коробка передач и сцепление смазываются одним и тем же маслом. Стандарт **JASO T903 MA2** отвечает этим особым требованиям.

### **SAE**

Классы вязкости SAE были определены Обществом автомобильных инженеров и используются для классификации масел в зависимости от их вязкости. Вязкость описывает только одно свойство масла и ничего не говорит о его качестве.

### **JASO FD**

JASO FD - это классификация масел для двухтактных двигателей, специально разработанных для экстремальных условий гонок. Благодаря первоклассным синтетическим эфирам и специально разработанным присадкам достигается превосходное сгорание даже в экстремальных условиях эксплуатации.

БСД	Бортовая диагностика	Система транспортного средства, которая отслеживает заданные параметры электроники транспортного средства
-----	----------------------	---

Арт. №	Артикул
ок.	около
ср.	сравнить
напр.	например
и т.д.	и так далее
в.ч.	в частности
№	номер
возм.	возможно



**29.1 Красные знаки**

Красные символы обозначают состояние ошибки, требующее немедленного вмешательства.

	Контрольная лампа уровня масла загорается красным – уровень масла достиг минимальной отметки <b>MIN</b> . Езжайте не более чем до тех пор, пока не закончится оставшееся в баке топливо, и при следующей возможности заправьтесь маслом для 2-тактных двигателей.
---	---



**29.2 Желтые и оранжевые знаки**

Желтые и оранжевые символы обозначают состояние ошибки, требующее оперативного вмешательства. Активные вспомогательные средства вождения также обозначаются желтыми или оранжевыми символами.

	Лампа индикации неисправности горит/мигает оранжевым цветом – БСД (бортовая система диагностики) обнаружила неисправность в электронике транспортного средства. Остановитесь в безопасном месте и обратитесь в официальную мастерскую KTM.
	Контрольная лампа уровня топлива загорается желтым цветом – уровень топлива достиг резервной отметки.

**29.3 Зеленые и синие знаки**

Зеленые и синие символы отражают информацию.

	Индикаторная лампа дальнего света горит синим цветом - Дальний свет включен.
	Индикаторная лампа указателя поворота мигает зеленым – сигнал поворота включен.

<b>1</b>	
<b>12 В аккумулятор</b>	
зарядка .....	109
<b>12 В аккумулятор</b>	
установка .....	108
снятие .....	107
стартовая мощность .....	38
<b>2</b>	
<b>Уровень масла в 2-тактном двигателе</b>	
проверка .....	129
<b>Крышка масляного бака 2-тактного двигателя</b>	
закрытие .....	20
открытие .....	20
<b>A</b>	
<b>Воздушный фильтр</b>	
очистка .....	72
установка .....	72
снятие .....	71
<b>Корпус воздушного фильтра</b>	
очистка .....	72
<b>Корпус воздушного фильтра</b>	
установка .....	71
подготовка к закреплению .....	73
снятие .....	70
<b>Давление окружающей среды</b>	
программирование .....	126
<b>Антифриз</b>	
проверка .....	117
<b>Вспомогательные материалы</b>	11
<b>B</b>	
<b>Основная настройка шасси</b>	
вес водителя, сверяется с .....	49
<b>Световой код</b> .....	140-141
<b>Тормозные диски</b>	
проверка .....	90
<b>Тормозная жидкость</b>	
передний тормоз, доливка .....	91
задний тормоз, доливка .....	97
<b>Уровень тормозной жидкости</b>	
переднего тормоза, проверка .....	90
задний тормоз, проверка .....	96
<b>Фиксаторы тормозных колодок</b>	
переднего тормоза, проверка .....	92
заднего тормоза, проверка .....	98
<b>Тормозные колодки</b>	
переднего тормоза, замена .....	93
переднего тормоза, проверка .....	92
заднего тормоза, проверка .....	98
заднего тормоза, замена .....	98
<b>C</b>	
<b>Вместимость</b>	
охлаждающая жидкость .....	120, 144
топливо .....	46, 144
Редукторное масло .....	131, 144
<b>Цепь</b>	
проверка .....	81
очистка .....	79
<b>Направляющая цепи</b>	
проверка .....	81
<b>Натяжение цепи</b>	
регулировка .....	80
проверка .....	80
<b>Трехмерная характеристика чувствительности отклика на поворот ручки газа</b>	
регулировка .....	124
<b>Чистка, уход</b> .....	133-134
<b>Сцепление</b>	
уровень жидкости, проверка/коррекция .....	86
жидкость, замена .....	87
<b>Рычаг сцепления</b> .....	16
исходное положение, регулировка .....	86
<b>Кнопка холодного запуска</b> .....	21
<b>Комбинированная приборная панель</b>	
регулировка .....	25
Часы, установка .....	25
Аккумулятор комбинированной приборной панели, замена .....	115
Километры или мили, установка .....	24
общий вид .....	24
<b>Демпфирование сжатия</b>	
вилка, регулировка .....	55
<b>Охлаждающая жидкость</b>	
замена .....	121
слив .....	118
заправка .....	119
<b>Уровень охлаждающей жидкости</b>	
проверка .....	117-118
<b>Система охлаждения</b> .....	117
<b>Обслуживание клиентов</b> .....	11
<b>D</b>	
<b>Определенное использование</b> .....	7
<b>Диагностический разъем</b> .....	116
<b>Сложные условия эксплуатации</b> .....	38
сухой песок .....	38
высокие температуры .....	40
низкая температура .....	40
грязные поверхности .....	40
низкая скорость .....	40

снег .....	40	Топливо, масла и т.д. ....	11
мокрый песок .....	39	<b>Предохранитель</b>	
мокрые поверхности .....	40	главный предохранитель, замена .....	110
<b>E</b>		<b>G</b>	
<b>Двигатель</b>		<b>Редукторное масло</b>	
обкатка .....	37	доливка .....	131
<b>Защита двигателя</b>		замена .....	130
установка .....	88	<b>Уровень редукторного масла</b>	
снятие .....	88	проверка .....	129
<b>Номер двигателя</b> .....	14	<b>H</b>	
<b>Звездочка двигателя</b>		<b>Рычаг переднего тормоза</b> .....	16
проверка .....	81	свободный ход, регулировка .....	89
<b>Окружающая среда</b> .....	9	свободный ход, проверка .....	89
<b>F</b>		<b>Положение руля</b> .....	56
<b>Рисунки</b> .....	11	регулировка .....	56
<b>Педаль ножного тормоза</b> .....	22	<b>Фара</b>	
исходное положение, регулировка .....	95	диапазон, регулировка .....	115
свободный ход, проверка .....	95	<b>Лампа фары</b>	
<b>Вилка</b>		замена .....	113
артикул .....	15	<b>Маска фары с фарой</b>	
основная настройка, проверка .....	54	установка .....	112
<b>Перья вилки</b>		снятие .....	111
прокачка .....	58	<b>Настройка фар</b>	
пыльники, очистка .....	59	проверка .....	114
установка .....	61	<b>Демпфирование сжатия на высокой скорости</b>	
снятие .....	60	амортизатор, регулировка .....	50
<b>Защитный кожух вилки</b>		<b>Кнопка звукового сигнала</b> .....	16
установка .....	60	<b>I</b>	
снятие .....	59	<b>Частота вращения на холостом ходу</b>	
<b>Рама</b>		регулировка .....	126
проверка .....	84	Винт регулировки частоты вращения на холостом ходу .....	21
<b>Защитный кожух рамы</b>		<b>Подразумеваемая гарантия</b> .....	11
установка .....	70	<b>Предполагаемое использование:</b> .....	7
снятие .....	70	<b>K</b>	
<b>Переднее крыло</b>		<b>Номер ключа</b> .....	14
установка .....	66	<b>L</b>	
снятие .....	65	<b>Переключатель света</b> .....	17
<b>Переднее колесо</b>		<b>Маятниковая вилка</b>	
установка .....	102	проверка .....	84
снятие .....	101	<b>Нижняя траверса</b>	
<b>Топливная сетка</b>		установка .....	62
замена .....	128	снятие .....	61
<b>Топливный бак</b>		<b>Демпфирование сжатия на низкой скорости</b>	
установка .....	77	амортизатор, регулировка .....	49
снятие .....	75		
<b>Крышка заливной горловины топливного бака</b>			
закрытие .....	20		
открытие .....	19		

<b>М</b>		<b>Техобслуживание</b> .....	11
<b>Главный предохранитель</b>		<b>График техобслуживания</b> .....	47-48
замена .....	110	<b>Педали переключения передач</b> .....	21
<b>Главный глушитель</b>		исходное положение, регулировка .....	127
наполнитель из стекловолоконной пряжи,		исходное положение, проверка .....	127
замена .....	74	<b>Амортизатор</b>	
установка .....	74	артикул .....	15
снятие .....	73	демпфирование сжатия, общее .....	49
<b>Гарантия производителя</b> .....	11	установка .....	67
<b>Неправильное использование</b> .....	7	снятие .....	66
<b>Мотоцикл</b>		прогиб при езде, проверка .....	52
очистка .....	133	предварительный натяг пружины,	
со подъемной подставки, снятие .....	58	регулировка .....	53
подъем с помощью подъемной стойки .....	58	статический прогиб, проверка .....	52
<b>О</b>		<b>Боковая подставка</b> .....	22
<b>ОСУ</b> .....	116	<b>Запасные части</b> .....	11
<b>Обзор сигнальных ламп</b> .....	18-19	<b>Натяжение спиц</b>	
<b>Руководство пользователя</b> .....	10	проверка .....	106
<b>Р</b>		<b>Кнопка пуска</b> .....	18
<b>Люфт в газовом тросе</b>		<b>Кнопка пуска/аварийный выключатель</b> .....	17
регулировка .....	123	<b>Пуск</b> .....	41
проверка .....	123	<b>Стартовая мощность литий-ионных</b>	
<b>Подготовка к эксплуатации</b>		<b>аккумуляторов при низких температурах</b> .....	38
совет по подготовке к началу		<b>Рулевая колонка</b>	
использования .....	36	блокировка .....	23
после хранения .....	136	разблокировка .....	23
проверки и меры по техническому		<b>Подшипник рулевой колонки</b>	
обслуживанию при подготовке к		смазка .....	65
эксплуатации .....	41	<b>Люфт подшипника рулевой колонки</b>	
<b>Защитная одежда</b> .....	9	регулировка .....	65
<b>R</b>		проверка .....	64
<b>Задняя звездочка</b>		<b>Кнопка остановки</b> .....	18
проверка .....	81	<b>Хранение</b> .....	135
<b>Заднее колесо</b>		<b>Т</b>	
установка .....	103	<b>Технические приспособления</b> .....	11
снятие .....	102	<b>Технические условия</b>	
<b>Демпфирование обратного хода</b>		заправочные емкости .....	144
вилка, регулировка .....	55	шасси .....	144
амортизатор, регулировка .....	51	моменты затяжки резьбовых соединений	
<b>Заправка топливом</b>		шасси .....	146
Масло в 2-тактном двигателе .....	46	электрическая система .....	145
топливо .....	45	двигатель .....	142
<b>Прогиб при езде</b>		моменты затяжки резьбовых соединений	
регулировка .....	54	двигателя .....	142
<b>Резиновая рукоятка</b>		вилка .....	145
проверка .....	85	амортизатор .....	146
<b>S</b>		шины .....	145
<b>Безопасная эксплуатация</b> .....	8	<b>Прокладка газового троса</b>	
<b>Сиденье</b>		проверка .....	84
монтаж .....	69	<b>Ручка газа</b> .....	16
снятие .....	68	<b>Состояние шин</b>	
		проверка .....	105

<b>Давление воздуха в шинах</b>	
проверка .....	105
<b>Транспортировка .....</b>	<b>44</b>
<b>Устранение неисправностей .....</b>	<b>137-139</b>
<b>Лампа сигнала поворота</b>	
замена .....	113
<b>Переключатель сигнала поворота .....</b>	<b>17</b>
<b>Паспортная табличка .....</b>	<b>14</b>
<b>V</b>	
<b>Идентификационный номер транспортного средства .....</b>	<b>14</b>
<b>Обзорная информация</b>	
спереди слева .....	12
сзади справа .....	13
<b>W</b>	
<b>Эксплуатация в зимних условиях</b>	
проверки и этапы технического обслуживания .....	134
<b>Правила работы .....</b>	<b>9</b>



3214837en

17.05.2023

